

Allgemeinbildende Schulen in Nordrhein-Westfalen 2005

Herausgegeben vom
Landesamt für Datenverarbeitung und Statistik Nordrhein-Westfalen
Mauerstraße 51, 40476 Düsseldorf • Postfach 10 11 05, 40002 Düsseldorf
Telefon 0211 9449-01 • Telefax 0211 442006
Internet: <http://www.lids.nrw.de>
E-Mail: poststelle@lids.nrw.de

Erschienen im März 2007

Preis der gedruckten Ausgabe:
14,80 EUR

Eine kostenlose PDF-Version dieser Ausgabe finden Sie
zum Download im Webshop des LDS NRW.

© Landesamt für Datenverarbeitung und Statistik NRW, Düsseldorf, 2007
Vervielfältigung und Verbreitung, auch auszugsweise, mit Quellenangabe
gestattet.

Inhalt

| | Seite | |
|---|-------|-------------------------|
| Vorbemerkung | 7 | |
| Begriffsdefinitionen | 7 | |
| Grafiken | 13 | |
| Tabellen | | |
| | | Regionale Gliederung |
| Grundschulen | | |
| 1. Schuleckdaten 2005/06 | 20 | Kreis |
| 2. Verteilung der Schülerpopulation 2005/06 | 22 | Kreis |
| 3. Lehrergrunddaten 2005/06 | 30 | Kreis |
| 4. Erteilte wöchentliche Unterrichtsstunden 2005/06 | 32 | Kreis |
| 5. Einschulungen/Nichteinschulungen 2005/06 | 34 | Kreis |
| Hauptschulen | | |
| 1. Schuleckdaten 2005/06 | 44 | Kreis |
| 2. Verteilung der Schülerpopulation 2005/06 | 46 | Kreis |
| 3. Schulabgängerinnen und -abgänger im Abgangsjahr 2005 | 54 | Kreis |
| 4. Lehrergrunddaten 2005/06 | 62 | Kreis |
| 5. Erteilte wöchentliche Unterrichtsstunden 2005/06 | 64 | Kreis |
| Volksschulen | | |
| 1. Schuleckdaten 2005/06 | 68 | Kreis |
| 2. Verteilung der Schülerpopulation 2005/06 | 69 | Kreis |
| 3. Schulabgängerinnen und -abgänger im Abgangsjahr 2005 | 70 | Kreis |
| 4. Lehrergrunddaten 2005/06 | 71 | Kreis |
| 5. Erteilte wöchentliche Unterrichtsstunden 2005/06 | 72 | Kreis |
| Realschulen | | |
| 1. Schuleckdaten 2005/06 | 74 | Kreis |
| 2. Verteilung der Schülerpopulation 2005/06 | 76 | Kreis |
| 3. Schulabgängerinnen und -abgänger im Abgangsjahr 2005 | 84 | Kreis |
| 4. Lehrergrunddaten 2005/06 | 92 | Kreis |
| 5. Erteilte wöchentliche Unterrichtsstunden 2005/06 | 94 | Kreis |
| Gesamtschulen | | |
| 1. Schuleckdaten 2005/06 | 98 | Kreis |
| 2. Verteilung der Schülerpopulation 2005/06 | 100 | Kreis |
| 3. Schulabgängerinnen und -abgänger im Abgangsjahr 2005 | 108 | Kreis |
| 4. Lehrergrunddaten 2005/06 | 116 | Kreis |
| 5. Erteilte wöchentliche Unterrichtsstunden 2005/06 | 118 | Kreis |

| | Seite | Regionale Gliederung |
|---|-------|-------------------------|
| Gymnasien | | |
| 1. Schuleckdaten 2005/06 | 122 | Kreis |
| 2. Verteilung der Schülerpopulation 2005/06 | 124 | Kreis |
| 3. Schulabgängerinnen und -abgänger im Abgangsjahr 2005 | 132 | Kreis |
| 4. Lehrergrunddaten 2005/06 | 140 | Kreis |
| 5. Erteilte wöchentliche Unterrichtsstunden 2005/06 | 142 | Kreis |
| Freie Waldorfschulen | | |
| 1. Schuleckdaten 2005/06 | 146 | Kreis |
| 2. Verteilung der Schülerpopulation 2005/06 | 152 | Kreis |
| 3. Schulabgängerinnen und -abgänger im Abgangsjahr 2005 | 156 | Kreis |
| 4. Lehrergrunddaten 2005/06 | 160 | Kreis |
| 5. Erteilte wöchentliche Unterrichtsstunden 2005/06 | 166 | Kreis |
| 6. Einschulungen 2005/06 | 172 | Kreis |
| Weiterbildungskollegs | | |
| 1. Schuleckdaten 2005/06 | 178 | Kreis |
| 2. Verteilung der Teilnehmerpopulation 2005/06 | 180 | Kreis |
| 3. Schulabgängerinnen und -abgänger im Abgangsjahr 2005 | 186 | Kreis |
| 4. Lehrergrunddaten 2005/06 | 193 | Kreis |
| 5. Erteilte wöchentliche Unterrichtsstunden 2005/06 | 195 | Kreis |
| Gesamtübersichten | | |
| 1. Schülerinnen und Schüler 2005/06 nach Schuljahrgang und schulischer Herkunft | 198 | Land |
| 2. Schülerinnen und Schüler 2005/06 nach Schuljahrgang und Klassenarten | 204 | Land |
| 3. Regelschülerinnen und -schüler, Wiederholerinnen und Wiederholer sowie Seiteneinsteigerinnen und -einsteiger 2005/06 nach Schuljahrgang | 208 | Land |
| 4. Nichtversetzte am Ende des Schuljahres 2004/05 nach Schuljahrgang | 212 | Land |
| 5. Neuaufnahmen in den 5. Schuljahrgang 2005/06 nach schulischer Herkunft | 214 | Land |
| 6. Ausländische Schülerinnen und Schüler 2005/06 nach Herkunftsland und Schuljahrgang bzw. Bildungsbereich | 215 | Land |
| 7. Schulabgängerinnen und -abgänger im Abgangsjahr 2005 nach Schuljahrgang bzw. Semester und Abgangsart | 228 | Land |
| 8. Teilnehmerinnen und Teilnehmer am Fremdsprachenunterricht 2005/06 nach Schuljahrgang bzw. Bildungsbereich | 233 | Land |
| 9. Klassen 2005/06 nach Schuljahrgang, Klassenfrequenz und Standardabweichung | 236 | Land |
| 10. Hauptamtliche und BAT-Lehrerinnen und -Lehrer 2005/06 nach Lehramt und Alter | 238 | Land |
| 11. Schulen 2005/06 nach der Trägerschaft | 247 | Land |

| | Seite | Regionale Gliederung |
|--|-------|-------------------------|
| Zeitreihen | | |
| 1. Allgemeinbildende Schulen 1985 – 2005 | 252 | Land |

Anhang

| | | |
|---|-----|------|
| 1. Schülerinnen und Schüler an Grundschulen 2005/06 nach Schuljahrgang und Geburtsjahr | 259 | Land |
| 2. Schülerinnen und Schüler an Hauptschulen 2005/06 nach Schuljahrgang und Geburtsjahr | 260 | Land |
| 3. Schülerinnen und Schüler an Realschulen 2005/06 nach Schuljahrgang und Geburtsjahr | 261 | Land |
| 4. Schülerinnen und Schüler an Gesamtschulen 2005/06 nach Schuljahrgang und Geburtsjahr | 262 | Land |
| 5. Schülerinnen und Schüler an Gymnasien 2005/06 nach Schuljahrgang und Geburtsjahr | 264 | Land |
| 6. Allgemeinbildende Schulen 1992/93 – 2005/06 nach Schulformen | 266 | Land |
| 7. Indikatoren zur Versorgung der Schulen mit Lehrerinnen und Lehrern 2005/06 . . | 266 | Land |
| 8. Schülerdaten Primarstufe 2005/06 | 268 | Land |
| 9. Einschulungen 2005/06 | 270 | Land |
| 10. Lehrerdaten Primarstufe 2005/06 | 270 | Land |
| 11. Unterrichtsdaten Primarstufe 2005/06 | 272 | Land |
| 12. Schülerdaten Sekundarstufe I 2005/06 | 273 | Land |
| 13. Abgängerinnen und Abgänger aus der Sekundarstufe I im Abgangsjahr 2005 nach Abschlüssen | 274 | Land |
| 14. Lehrerdaten Sekundarstufe I 2005/06 | 274 | Land |
| 15. Unterrichtsdaten Sekundarstufe I 2005/06 | 276 | Land |
| 16. Schülerdaten Sekundarstufe II 2005/06 | 277 | Land |
| 17. Abgängerinnen und Abgänger aus der Sekundarstufe II im Abgangsjahr 2005 nach Abschlussarten | 278 | Land |
| 18. Lehrerdaten Sekundarstufe II 2005/06 | 280 | Land |
| 19. Unterrichtsdaten Sekundarstufe II 2005/06 | 282 | Land |
| 20. Private Schulen 2005/06 | 284 | Land |
| 21. Öffentliche Schulen 2005/06 | 284 | Land |

Zeichenerklärung

(nach DIN 55 301)

- 0 weniger als die Hälfte von 1 in der letzten besetzten Stelle, jedoch mehr als nichts
- nichts vorhanden (genau null)
- . Zahlenwert unbekannt oder geheimzuhalten
- x Tabellenfach gesperrt, weil Aussage nicht sinnvoll

Hinweis für Anhangtabellen

Abweichungen in den Summen erklären sich aus dem Runden der Einzelwerte.

Vorbemerkung

Für Zwecke der Bildungspolitik, Bildungsplanung, Bildungsforschung und Bildungsökonomie werden vielfältige Informationen über Stand, Entwicklung und Finanzierung des Bildungssystems sowie über die Bildungssituation der Bevölkerung benötigt. Um diese Aufgaben besser erfüllen zu können, wurden in der Bildungsstatistik schon frühzeitig eigene ADV-gestützte statistische Informationssysteme aufgebaut. Dazu zählen auch die Amtlichen Schuldaten (ASD), die Bestandteil des nordrhein-westfälischen Schulinformationssystems sind.

Das ASD-Konzept basiert auf der Zusammenführung der früheren amtlichen Schulstatistik und der früheren Erhebung der Unterrichtsverteilung (für Schulverwaltungsaufgaben) in ein einheitliches, für alle Schulformen anwendbares Erhebungskonzept, das zugleich den Rückgriff auf bereits in den verschiedenen Teilsystemen der Schulverwaltungsdateien gespeicherte Daten ermöglicht.

Das Datenspektrum der Amtlichen Schuldaten (Schul-, Klassen-, Schüler-, Lehrer- und Unterrichtsdaten) berücksichtigt neben NRW-spezifischen Belangen der Schulaufsicht und Bildungsplanung auch das von der Kultusministerkonferenz (KMK) vereinbarte bundeseinheitliche Mindestlieferungsprogramm und die auf inter- und supranationaler Ebene bereitzustellenden schulstatistischen Informationen. Es deckt damit nicht nur schulstatistische Grundinformationen auf regionaler Ebene ab, sondern liefert auch umfassende Steuerungs- und Planungsdaten für alle Bereiche der Schulverwaltung.

Mit der vorliegenden Veröffentlichung wird die jährliche Dokumentation zur Statistik im Bereich der allgemeinbildenden Schulen fortgesetzt. Den Ergebnissen liegt die Erhebung der amtlichen Schuldaten (ASD) im Herbst 2005 zugrunde.

Der Statistische Bericht gibt einen Überblick über wesentliche Grund- und Eckdaten der einzelnen allgemeinbildenden Schulformen. In den Gesamtübersichten stehen Informationen zu spezielleren bildungsstatistischen Fragestellungen zur Verfügung. Anhand einer Zeitreihe mit Grunddaten zu einzelnen Schulformen wird die Entwicklung ab 1980 dargestellt. Nähere Erläuterungen der verwendeten Begriffe können den Begriffsdefinitionen entnommen werden.

Begriffsdefinitionen

Abgeordnete Lehrerin/Abgeordneter Lehrer

Lehrerin bzw. Lehrer, die/der zwar entweder ihre/seine Stelle oder einen BAT-Vertrag an der berichtenden Schule hat bzw. eine Stelle dort besetzt, jedoch

ausschließlich an einer anderen Dienststelle (keine Schule) tätig ist.

Abiturientenquote

Anteil der Abiturienten (Abgängerinnen und Abgänger mit Abitur) am alterstypischen Durchschnittsjahrgang der 18- bis unter 22-Jährigen.

Aktive Lehrerin/Aktiver Lehrer

Lehrerpopulation ohne langfristig abwesende Lehrerinnen und Lehrer.

Anwerbeländer

Sammelbezeichnung für jene Länder, aus denen bis zum Anwerbestopp 1973 ausländische Arbeitnehmerinnen und Arbeitnehmer angeworben wurden (Griechenland, Italien, ehemaliges Jugoslawien, Marokko, Portugal, Spanien, Türkei und Tunesien).

Auffangklasse

Für ausgesiedelte und ausländische Kinder und Jugendliche eingerichtete Klasse mit dem Ziel der schulischen Integration (Überweisung in Regelklassen, Erwerb entsprechender Schulabschlüsse).

BAT-Lehrerin/BAT-Lehrer

Lehrerin oder Lehrer im Angestelltenverhältnis mit einem Arbeitsvertrag nach dem Bundesangestellten-tarifvertrag (BAT) bzw. mit Gestellungsvertrag und einem Beschäftigungsumfang von wenigstens 50 % der normalen Pflichtstundenzahl.

Beurlaubte(r)/langfristig erkrankte(r) Lehrerin oder Lehrer

Lehrerin oder Lehrer, die/der zwar entweder ihre/seine Stelle oder einen BAT-Vertrag an der berichtenden Schule hat bzw. eine Stelle dort besetzt oder einen Gestellungsvertrag hat, aber wegen Krankheit oder Beschäftigungsverbot gem. § 6 Abs. 1 Mutterschutzgesetz auf längere Sicht keinen Unterricht erteilt.

Bildungsbeteiligung

Anteil der Schülerpopulation an der alterstypischen Wohnbevölkerung.

Eingangsquote

Anteil der in den 5. Schuljahrgang neu aufgenommenen Schülerinnen und Schüler am Durchschnittsjahrgang der 10- bis unter 12-Jährigen Wohnbevölkerung.

Einschulung

Erstmalige Aufnahme schulpflichtiger Kinder in das Schulsystem.

Erteilter Unterricht

Die Zahl der erteilten Wochenstunden entspricht dem Pflichtstundensoll (schulformspezifische Pflichtstundenzahl unter Berücksichtigung der Vorgriffs-

stunde bzw. vertraglich vereinbarte Wochenstunden abzüglich Pflichtstundenermäßigungen zuzüglich Mehrarbeitsstunden).

Fachhochschulreife

Der schulische Teil der Fachhochschulreife kann frühestens am Ende der Jahrgangsstufe 12 erworben werden. Zusammen mit dem Nachweis über eine abgeschlossene Berufsausbildung oder ein einjähriges gelenktes Praktikum berechtigt er zum Besuch einer Fachhochschule.

Fachoberschulreife

Siehe Sekundarabschluss I.

Feminisierungsgrad

Anteil der Lehrerinnen an der Lehrerpopulation.

Gestellungsvertragslehrerin/ Gestellungsvertragslehrer

Aufgrund eines Gestellungsvertrages (Vertrag zwischen dem Land NRW und Institutionen, die Lehrkräfte für den öffentlichen Schuldienst zur Verfügung stellen) beschäftigte(r) Lehrerin oder Lehrer (z. B. Religionslehrerin und -lehrer im Dienst der evangelischen Kirche, Ordensangehörige). Zwischen dem Land bzw. dem Schulträger und der Lehrkraft besteht kein Arbeitsverhältnis. Die Lehrkraft verbleibt im Anstellungsverhältnis ihres Arbeitgebers.

Grundstufe

Klassenstufen 1 bis 4 der Grundschule.

Hauptamtliche Lehrerin/Hauptamtlicher Lehrer

Lehrerin oder Lehrer im Beamtenverhältnis (mit Ausnahme der Beamtin oder des Beamten auf Widerruf), die/der mit wenigstens der Hälfte der normalen Pflichtstundenzahl beschäftigt ist.

Hauptschulabschluss – nach Klasse 9 –

Der Hauptschulabschluss nach Abschluss der Klasse 9 berechtigt zum Eintritt in die Klasse 10 – Typ A – der Hauptschule bzw. in eine berufsbildende Vollzeitschule. Besonders befähigte Schülerinnen und Schüler mit entsprechenden Schulleistungen erhalten den Hauptschulabschluss mit Qualifikationsvermerk, der zum Eintritt in die Klasse – 10 – Typ B – der Hauptschule berechtigt.

– nach Klasse 10 –

Siehe Sekundarabschluss I.

Hausfrüherziehung

Besonderes Betreuungsprogramm für hör- oder sehgeschädigte Kleinkinder im Alter bis zu sechs Jahren, die ab 1991 im Schülerbestand der Sonderschulen (bzw. Förderschulen) enthalten sind.

Hochschulreife

Die allgemeine Hochschulreife wird mit Bestehen der Abiturprüfung erworben. Sie berechtigt zum Studi-

um an allen Universitäten oder anderen Hochschulen. Sofern die Schülerin oder der Schüler keine zweite Fremdsprache erlernt hat, erwirbt sie bzw. er mit Bestehen der Abiturprüfung die Hochschulreife für das Land Nordrhein-Westfalen, die die Studienberechtigung auf bestimmte Studiengänge an den Universitäten/Hochschulen des Landes Nordrhein-Westfalen beschränkt.

Klassenfrequenz

Durchschnittswert der Schüler(innen)zahl je Klasse.

Lehramtsanwärterin/Lehramtsanwärter

Lehrkraft die sich auf die 2. Staatsprüfung in Ausbildungsgruppen der Studienseminare vorbereitet.

Lehrerin/Lehrer mit 1. Staatsprüfung

Lehrkraft mit 1. Staatsprüfung im Angestelltenverhältnis vor Eintritt in den Vorbereitungsdienst.

Lehrerstundenkoeffizient

Erteilte Unterrichtsstunden (Unterrichtsvolumen) aller Lehrkräfte je 100 Schülerinnen und Schüler.

Mehrarbeit

Unterrichtsstunden, die mit Genehmigung oder auf Anordnung der Schulaufsichtsbehörde über das Pflichtstundensoll hinaus von hauptamtlichen oder BAT-Lehrerinnen und -Lehrern an der gleichen Schule oder einer Schule der gleichen Schulform erteilt werden.

Nachprüfung

Prüfung zur Erlangung der nachträglichen Versetzung bzw. des Abschlusses oder eines Qualifikationszusatzes.

Nebenamtliche Lehrerin/Nebenamtlicher Lehrer

Person, die im Hauptamt an einer anderen Schulform oder in einem anderen Bereich des öffentlichen Dienstes beschäftigt ist (z. B. Richterin und Richter, Kommunalbeamtin und -beamter) oder als Beamtin/Beamter nach § 85a LBG in Verbindung mit § 68a LBG beurlaubt ist und weniger als die Hälfte der Pflichtstundenzahl Unterricht erteilt oder Lehramtsanwärter/-in bzw. Studienreferendar/-in mit selbstständig erteiltem Unterricht im Rahmen der Ausbildung zur Deckung des Unterrichtsbedarfs.

Nebenberufliche Lehrerin/ Nebenberuflicher Lehrer

Beamtin oder Beamter, die/der während des Erziehungsurlaubs erziehungsgeldunschädliche Teilzeitarbeit verrichtet.

Nicht-BAT-Lehrerin/Nicht-BAT-Lehrer

Person, die als Lehrkraft mit einem sonstigen Vertrag (nicht mit Vertrag nach dem Bundesangestelltentarifvertrag) beschäftigt wird. Hierunter fallen geringfügig Beschäftigte, Studierende, Lehrkräfte, die ihre

Unterrichtstätigkeit neben einer hauptberuflichen Tätigkeit ausüben sowie Lehrkräfte, die während des Erziehungsurlaubs erziehungsgeldunschädliche Teilzeitarbeit verrichten. Als Nicht-BAT-Lehrkraft wird auch eine Gestellungsvertragslehrkraft, die stundenweise (mit weniger als der Hälfte des schulformspezifischen Pflichtstundensolls) beschäftigt wird, gezählt.

Nettodeputat

Um nichtunterrichtliche Tätigkeiten, besonders organisierten Unterricht, Ermäßigungsstunden sowie Mehrarbeit korrigiertes Pflichtstundensoll einer Lehrkraft.

Neuaufnahmen in den 5. Jahrgang

Alle Schülerinnen und Schüler im 5. Schuljahrgang, die im Vorjahr eine andere Schulform besucht haben.

Nichtversetzung

Nichtversetzt sind Schülerinnen und Schüler, die am Ende des abgelaufenen Schuljahres und nach Ablegung der Nachprüfung die Leistungsanforderungen ihrer Klasse oder Jahrgangsstufe (also Versetzung oder Abschluss) endgültig nicht erfüllt haben.

Pflichtstundenzahl

Zahl der wöchentlich zu erteilenden Unterrichtsstunden je Lehrperson. Für die Festsetzung der Pflichtstunden einer Lehrperson ist grundsätzlich die Pflichtstundenzahl der Schulform an der sie tätig ist unter Berücksichtigung der Vorgriffsstunde maßgebend.

Primarstufe

Die Primarstufe umfasst die Schuleingangsphase (EP) bzw. die Jahrgänge 1 und 2 sowie die Jahrgänge 1 und 4 der Grundschule, Volksschule, freien Waldorfschule und Förderschule/Schule für Kranke (hier einschließlich der Frühförderung).

Privatschulen

Unter Privatschulen werden hier die Ersatzschulen verstanden. Das sind Schulen, die den öffentlichen Schulen gleichstehen und staatlich genehmigt sind. Sie unterstehen der staatlichen Schulaufsicht. Die von ihnen ausgegebenen Zeugnisse verleihen jene Berechtigungen, die mit den entsprechenden Zeugnissen öffentlicher Schulen verbunden sind. Ergänzungsschulen werden nicht erfasst. Für sie gibt es keine vergleichbaren öffentlichen Schulen.

Professionalisierungsgrad

Anteil der hauptamtlichen und BAT-Lehrerinnen und -Lehrer an der gesamten Lehrerpopulation.

Quartanerquote

Anteil der Schülerpopulation im 7. Schuljahrgang einer Schulform an allen Schülerinnen und Schülern im 7. Schuljahrgang der Schulen der allgemeinen Ausbildung (ohne Förderschulen).

Regeleinschulung

Einschulung von Kindern, die bis zum Beginn des 30. Juni des Jahres das 6. Lebensjahr vollendet haben.

Regelklasse

Bezeichnung für die reguläre Klasse zur begrifflichen Unterscheidung von Sonderformen wie Auffang- oder Vorbereitungsklassen.

Repetentenquote

Anteil der Sitzenbleiberinnen und Sitzenbleiber des Schuljahres t , die im nachfolgenden Schuljahr $t + 1$ die betreffende Klassen- oder Jahrgangsstufe in der gleichen Schulform wiederholen, an den Schülerinnen und Schülern der Klassen- oder Jahrgangsstufe insgesamt in $t + 1$.

Schulabschluss

Nach Maßgabe der Ausbildungs- und Prüfungsordnung werden in der Sekundarstufe I der Hauptschulabschluss (mit oder ohne Qualifikationszusatz) oder ein Sekundarabschluss I (Hauptschulabschluss nach Klasse 10 – Typ A oder Typ B – oder die Fachoberschulreife mit oder ohne Qualifikationsvermerk) und in der Sekundarstufe II die Fachhochschulreife bzw. die Hochschulreife erworben.

Schulen der allgemeinen Ausbildung

Vollzeitschulen, die im Rahmen der allgemeinen Schulpflicht (10 Jahre Vollzeitschulpflicht, drei Jahre Berufsschulpflicht) besucht werden: Grundschule, Hauptschule, Realschule, Gymnasium, Gesamtschule, freie Waldorfschule, Förderschule im Bildungsbereich Grund-/Hauptschule und Förderschule im Bildungsbereich Realschule/Gymnasium, Schule für Kranke.

Schüler-Lehrer-Relation

Zahl der Schülerinnen und Schüler je hauptamtliche(n)/BAT-Lehrerin und -Lehrer.

Schüler-Lehrerstellen-Relation

Zahl der Schülerinnen und Schüler je Lehrerstelle.

Schülerverteilungsquote

Diese Quote gibt an, wie sich die Schülerbestände bestimmter Klassen oder Bildungstufen auf die verschiedenen Schulformen verteilen. Im Unterschied hierzu stellen die Übergangsquoten als weitere Kennziffern zum Schulwahlverhalten auf den Zusammenhang zwischen Ausgangsbestand (Klasse j im Jahr t) und Schülerbestand der nächsthöheren Klassenstufe ($j + 1$) im nachfolgenden Jahr ($t + 1$) ab.

Schulform

Vertikale Gliederung des (allgemeinbildenden) Schulwesens nach Grund-, Haupt-, Volks-, Realschule, Gymnasium (sog. herkömmliche Schulformen), Gesamtschule (ab Schuljahr 1982/83 Angebotsschule), freie Waldorfschule, Förderschule im Bereich G/H bzw. R/Gy, Schule für Kranke sowie Weiterbildungskolleg

mit den Bildungsgängen Abendrealschule, Abendgymnasium und Kolleg (Schulform des zweiten Bildungsweges).

Schulstufe

Aufbau des Schulwesens durch Zusammenfassung von Schuljahrgängen (Primarstufe, Sekundarstufe I, Sekundarstufe II). Synonymer Begriff: Bildungsstufe.

Schulträger

Juristische oder natürliche Personen, die für die Errichtung, Organisation und Verwaltungsführung der einzelnen Schule rechtlich unmittelbar die Verantwortung tragen und zur Unterhaltung der Schule eigene Leistungen erbringen (Beispiel für Träger öffentlicher Schulen: Gemeinde, Kreis, Schulverband, Landschaftsverband; Beispiel für private Schulträger: kirchliche Institutionen, freier gemeinnütziger Verband).

Schultyp

Unterbegriff im Bereich der Schulformen (z. B. Unterteilung der Hauptschule in Gemeinschaftsschule, evangelische Bekenntnisschule, katholische Bekenntnisschule). Synonyme Begriffe: Schulart, Schulgliederung.

Schulversagerquote

Anteil der Sitzenbleiberinnen und Sitzenbleiber/Zurückversetzten an der zugehörigen Schülerpopulation des Vorjahres.

Sekundarabschluss I – Fachoberschulreife –

Die Fachoberschulreife kann nach Abschluss der Sekundarstufe I (in der Hauptschule nur nach Abschluss der Klasse 10 – Typ B –) erworben werden. Sie berechtigt zum Besuch einer entsprechenden berufsbildenden Vollzeitschule bzw. zum Eintritt in ein Berufsausbildungsverhältnis (Lehre). Besonders befähigte Schülerinnen und Schüler mit entsprechenden Schulleistungen erhalten die Fachoberschulreife mit Qualifikationsvermerk, die zum Besuch der gymnasialen Oberstufe bzw. entsprechender Bildungsgänge des Berufskollegs berechtigt.

– Hauptschulabschluss nach Klasse 10 –

Der Abschluss der Hauptschule für den erfolgreichen Besuch der Klasse 10 – Typ A – schließt die Berechtigungen des Hauptschulabschlusses ein, eröffnet aber zusätzlich die Möglichkeit zum Eintritt in ein Berufsausbildungsverhältnis, zum späteren Erwerb der Fachoberschulreife und zur Verkürzung der Bildungsgänge des zweiten Bildungsweges.

Sekundarstufe I

Die Sekundarstufe I umfasst die Klassen 5 bis 10 (Mittelstufe) der einzelnen Schulformen.

Sekundarstufe II

Die Sekundarstufe II umfasst die Jahrgangsstufen 11 bis 13 (gymnasiale Oberstufe) des Gymnasiums, der Gesamtschule und der freien Waldorfschule.

Studienreferendarin/Studienreferendar

Lehramtsanwärterin oder -anwärter für den höheren Dienst.

Teilzeitbeschäftigtenquote

Anteil der Teilzeitlehrerinnen und -lehrer an den hauptamtlichen/BAT-Lehrerinnen/-Lehrern insgesamt.

Teilzeitlehrerin/Teilzeitlehrer

Hauptamtliche(r)/BAT-Lehrerin oder -Lehrer, die/der nicht voll, aber wenigstens die Hälfte der normalen Pflichtstundenzahl unterrichtet (gemäß § 78b bzw. § 85a LBG bzw. BAT-Vertrag).

Übergangsquote

Anteil des Schülerbestandes der Klassenstufe j im Schuljahr t bezogen auf den Schülerbestand der nächstniedrigeren Klassenstufe j - 1 im vergangenen Schuljahr t - 1.

– Sekundarstufe I –

Anteil der aus Grund- und Volksschulen in den 5. Schuljahrgang weiterführender Schulen aufgerückten Schülerinnen und Schüler am Vorjahresbestand des 4. Schuljahrgangs der Grund- und Volksschulen.

– Sekundarstufe II –

Anteil der in den 11. Schuljahrgang aufgerückten Schülerinnen und Schüler am Vorjahresbestand des 10. Schuljahrgangs (ohne Förder- bzw. Sonderschülerinnen und -schüler sowie Schülerinnen und Schüler der Klasse 10 Typ A an Haupt- und Volksschulen).

Unentgeltlich beschäftigte(r)

Lehrerin oder Lehrer

Lehrkraft, die vom Schulträger weder direkt noch indirekt (z. B. an den Arbeitgeber bei Gestellungsverträgen) vergütet wird (z. B. Konsultslehrerinnen oder -lehrer).

Verspätete Einschulung

Schuleintritt von Kindern, die bereits früher schulpflichtig geworden sind und im abgelaufenen Schuljahr keinen Schulkindergarten besucht haben.

Vollzeitbeschäftigtenquote

Anteil der hauptamtlichen/BAT-Lehrerinnen und -Lehrer, die mindestens mit der normalen Pflichtstundenzahl unterrichten, an den hauptamtlichen/BAT-Lehrerinnen und -Lehrern insgesamt.

Vollzeitlehrereinheit

Umrechnung der von teilzeit- und nebenamtlich/nebenberuflich beschäftigten oder Nicht-BAT-Lehrpersonen erteilten Stunden in Vollzeitlehrereinheiten (Anzahl der von diesen Lehrerinnen und Lehrern erteilten Stunden dividiert durch die für aktive Vollzeitlehrerinnen und -lehrer ermittelte durchschnittliche Wochenstundenzahl).

Vorbereitungsklasse

Für ausländische Kinder eingerichtete Klasse mit der Aufgabe, die Schülerinnen und Schüler unter Wahrung ihrer Identität in Sprache und Kultur auf eine erfolgreiche Mitarbeit in den deutschen Regelklassen vorzubereiten.

Vorgriffsstunde

Zusätzliche wöchentliche Pflichtstunde für Lehrkräfte an Schulen der allgemeinen Ausbildung im Alter von 30 bis 49 Jahren, befristet für einen Zeitraum von bis zu sechs Schuljahren. Für Lehrkräfte, die zur Leistung einer zusätzlichen Pflichtstunde als Vorgriffsstunde verpflichtet waren, ermäßigt sich die Regelpflichtstundenzahl zu einem späteren Schuljahr jeweils für einen entsprechenden Zeitraum um eine Stunde (§ 4 VO zur Ausführung des § 93 Abs. 2 SchulG – BASS 11 – 11 Nr. 1).

Vorzeitige Einschulung

Aufnahme von Kindern, die nach dem 30. Juni des Einschulungsjahres das 6. Lebensjahr vollenden.

Weiterbildungskollegs

Einrichtungen des sog. zweiten Bildungsweges in Voll- oder Teilzeitform, ab Schuljahr 2001/2002: Weiterbildungskolleg mit den möglichen Bildungsgängen „Abendrealschule“, „Abendgymnasium“ sowie „Kolleg“. Diese Gliederung folgte bis 2000/2001 den gleichlautenden (nunmehr zum Weiterbildungskolleg zusammengelegten) Schulformen, auf die gleichwohl mehrere Bildungsgänge entfallen konnten.

Der Besuch dieser Schulen fällt nicht mehr unter die allgemeine Schulpflicht.

Wiederholerin/Wiederholer

Schülerin oder Schüler, die oder der sich gegenüber dem Erhebungstichtag des Vorjahres in der gleichen oder in einer niedrigeren Klasse/Jahrgangsstufe befindet (wegen Nichtversetzung, freiwilliger Wiederholung oder Rücktritt).

Vollzeitschulpflicht

Die Vollzeitschulpflicht dauert grundsätzlich 10 Schuljahre und wird durch den Besuch der Grundschule sowie einer weiterführenden allgemeinbildenden Schule erfüllt.

Zurückversetzung

Freiwillige Wiederholung einer Klasse/Jahrgangsstufe oder Rücktritt in die vorhergegangene Klasse/Jahrgangsstufe (spätestens im Anschluss an die Aushändigung des Zwischenzeugnisses), jeweils auf Antrag des Erziehungsberechtigten.

Zweiter Bildungsweg

Besondere Einrichtungen des Schulwesens, in denen berufstätige, der allgemeinen Schulpflicht nicht mehr unterliegende Jugendliche und Erwachsene Schulabschlüsse nachholen können, die den entsprechenden Abschlüssen des herkömmlichen Schulwesens gleichwertig sind (Weiterbildungskollegs).

Schülerbestandsentwicklung in ausgewählten Schulformen 1985 – 2005

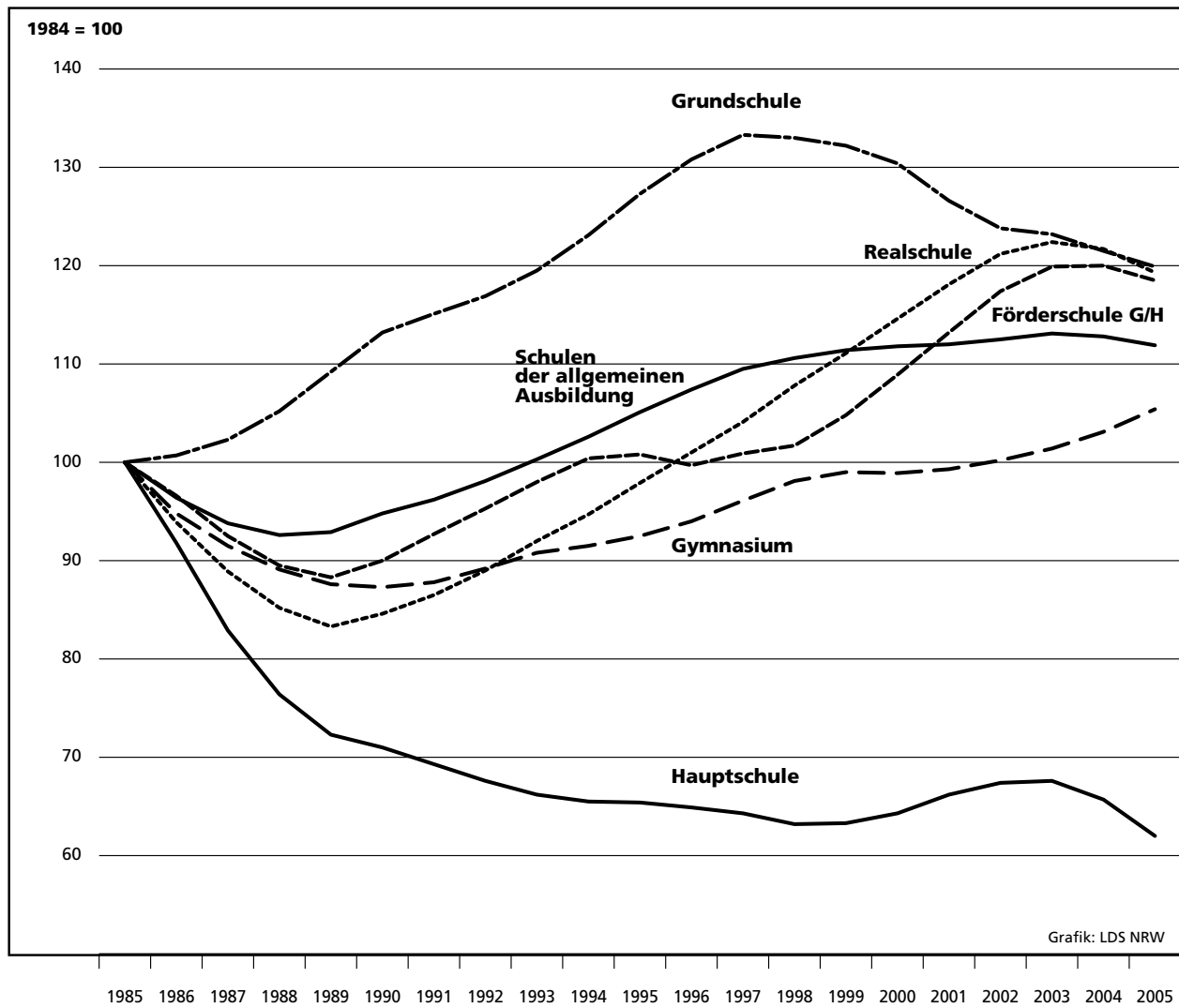

Mädchenanteil in ausgewählten Schulformen 1985 – 2005

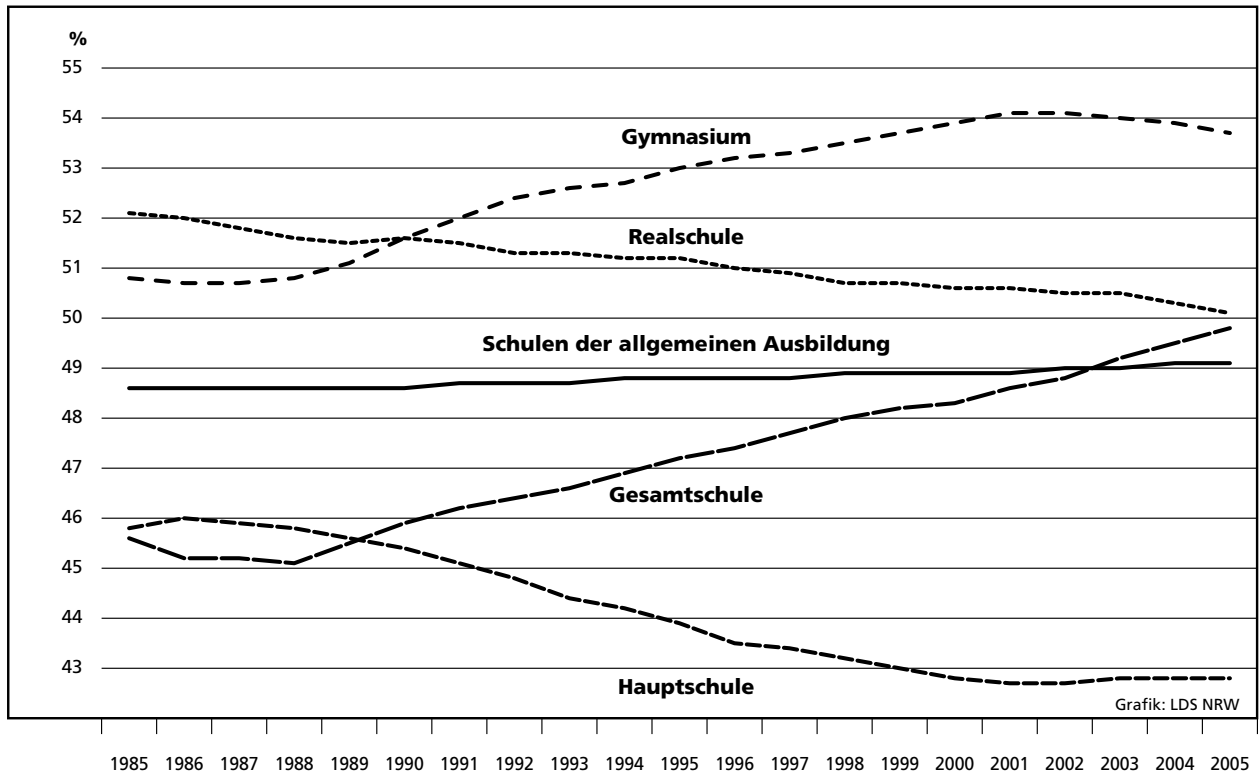

Ausländeranteil in ausgewählten Schulformen 1985 – 2005

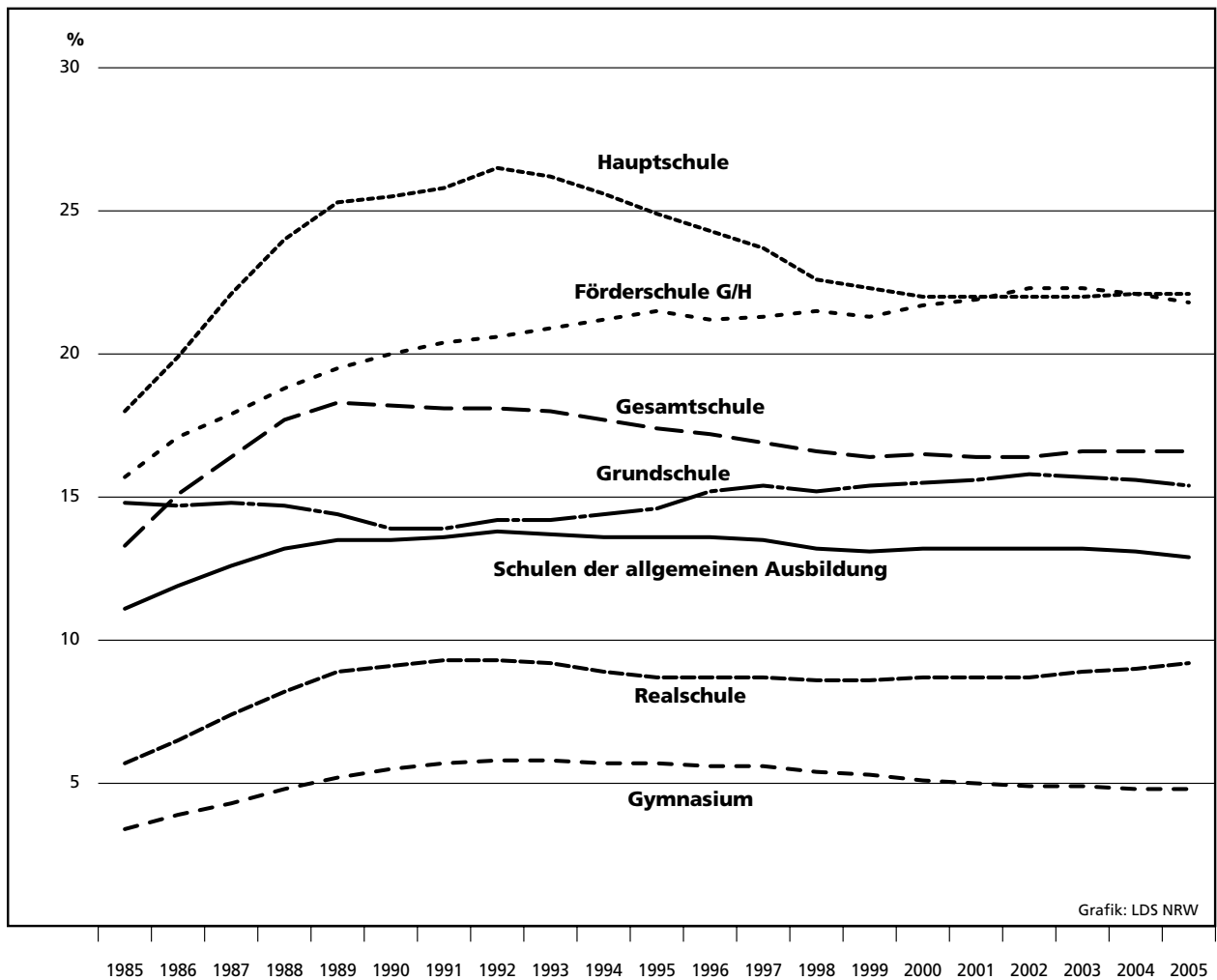

Schülerinnen und Schüler sowie hauptamtliche / BAT- Lehrerinnen und Lehrer ausgewählter Schulformen 1985 – 2005

Messzahl 1984 = 100

Schulen der allgemeinen Ausbildung

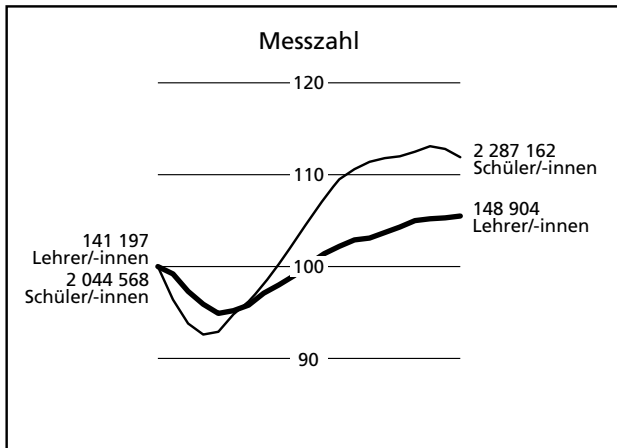

Grundschule

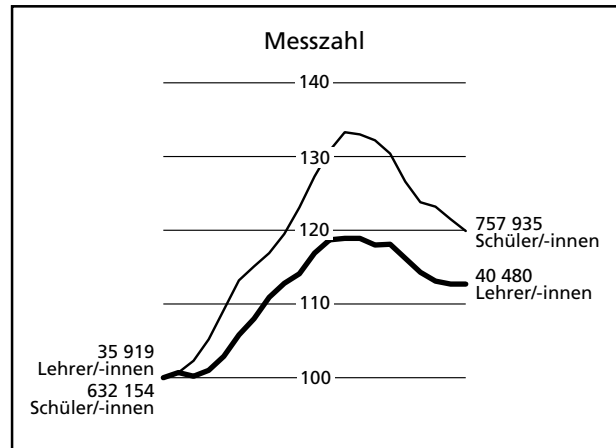

Hauptschule

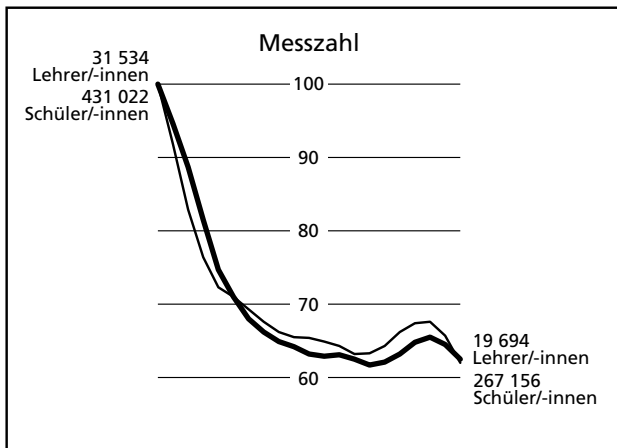

Förderschule im Bereich G/H

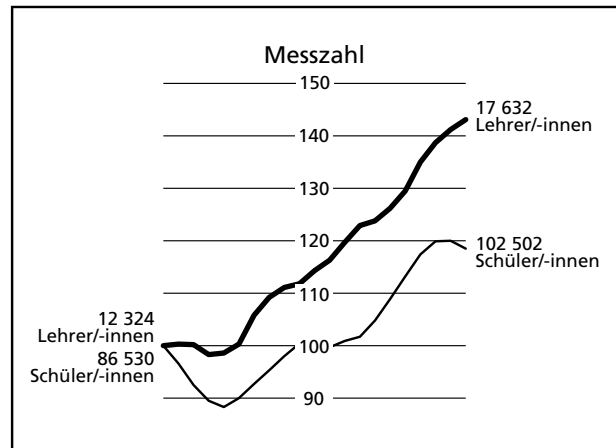

Realschule

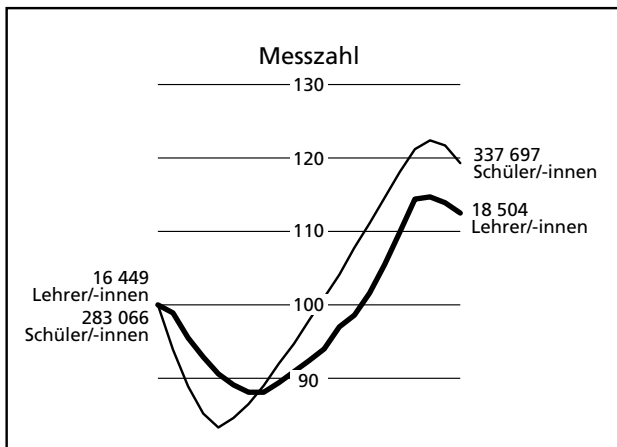

Gymnasium

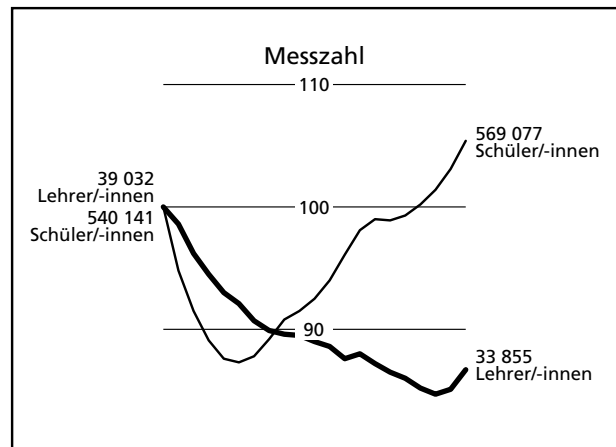

Durchschnittliche Klassenfrequenz in ausgewählten Schulformen 1985 - 2005

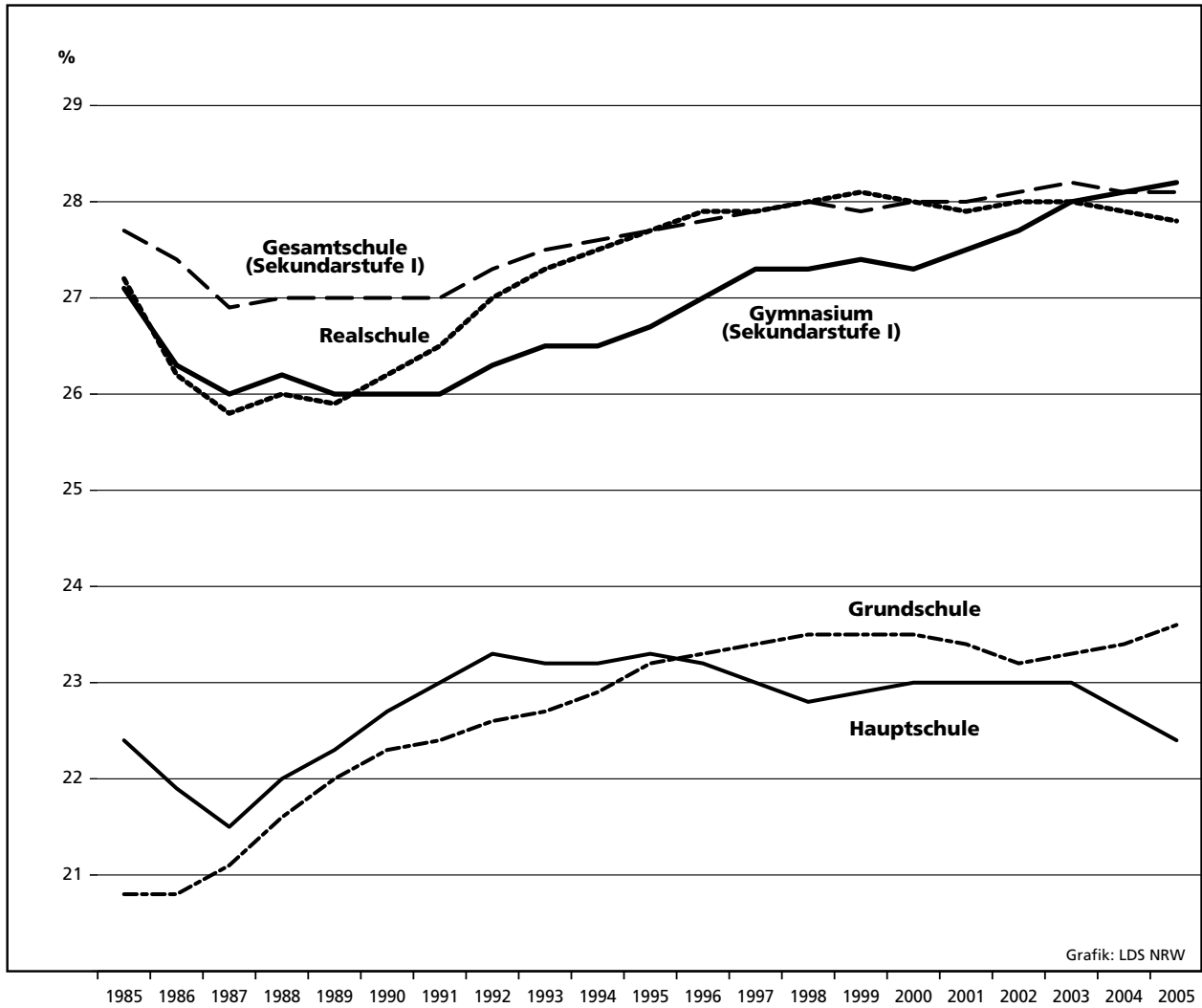

Grafik: LDS NRW

Abgänge der Sekundarstufe I des Jahres 2005

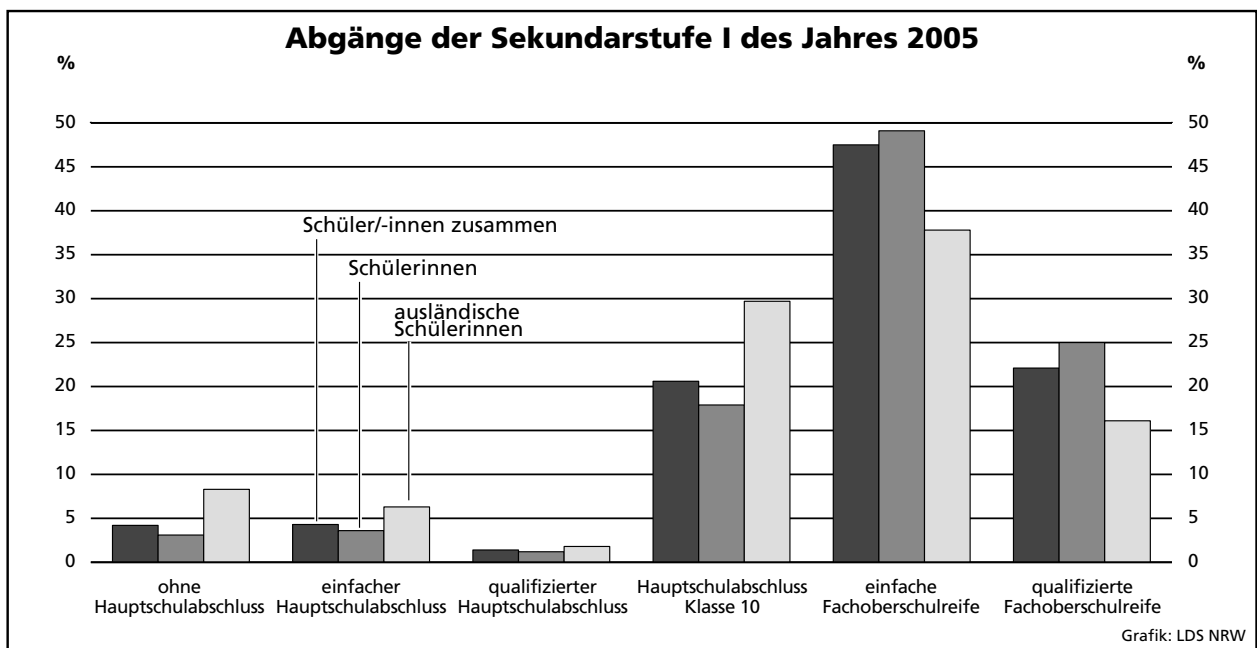

Grafik: LDS NRW

Bildungswege der Grundschüler/-innen des 4. Schuljahrgangs am Ende des Schuljahres 2004/2005

| |
|----------------|
| absolut |
| % |

Schüler/-innen
Schülerinnen
Schüler
ausländische Schüler/-innen
deutsche Schüler/-innen

Schüler/-innen
Schülerinnen
Schüler
ausländische Schüler/-innen
deutsche Schüler/-innen

Hauptschule

| |
|---------------|
| 29 271 |
| 12 634 |
| 16 637 |
| 6 703 |
| 22 568 |
| 16,3 |
| 14,3 |
| 18,3 |
| 31,9 |
| 14,3 |

Realschule

| |
|---------------|
| 49 711 |
| 24 375 |
| 25 336 |
| 5 690 |
| 44 021 |
| 27,8 |
| 27,6 |
| 27,9 |
| 27,1 |
| 27,8 |

Gesamtschule

| |
|---------------|
| 31 614 |
| 15 522 |
| 16 092 |
| 5 427 |
| 26 187 |
| 17,7 |
| 17,6 |
| 17,7 |
| 25,8 |
| 16,6 |

Gymnasium

| |
|---------------|
| 68 369 |
| 35 767 |
| 32 602 |
| 3 170 |
| 65 199 |
| 38,2 |
| 40,5 |
| 35,9 |
| 15,1 |
| 41,2 |

Sonstige

| |
|------------|
| 150 |
| 68 |
| 82 |
| 6 |
| 144 |
| 0,1 |
| 0,1 |
| 0,1 |
| 0 |
| 0,1 |

Repetent(inn)en im

allgemeinbildenden Bereich

| |
|--------------|
| 1 134 |
| 469 |
| 665 |
| 336 |
| 798 |
| 0,6 |
| 0,5 |
| 0,7 |
| 1,2 |
| 0,5 |

Förderschulbereich

| |
|------------|
| 102 |
| 34 |
| 68 |
| 34 |
| 68 |
| 0,1 |
| 0 |
| 0,1 |
| 0,1 |
| 0 |

allgemeinbildender Bereich

| |
|----------------|
| 179 115 |
| 88 366 |
| 90 749 |
| 20 996 |
| 158 119 |
| 99,5 |
| 99,6 |
| 99,4 |
| 98,7 |
| 99,6 |
| 100 |
| 100 |
| 100 |
| 100 |
| 100 |

Schüler/-innen¹⁾ im 4. Schuljahrgang des Schuljahres 2004/2005

| |
|----------------|
| 184 104 |
| 90 574 |
| 93 530 |
| 28 126 |
| 155 978 |
| 100 |
| 100 |
| 100 |
| 100 |
| 100 |

Übergänge nach S I

| |
|----------------|
| 180 062 |
| 88 758 |
| 91 304 |
| 21 262 |
| 158 800 |
| 97,8 |
| 98,0 |
| 97,6 |
| 75,6 |
| 101,8 |
| 100 |
| 100 |
| 100 |
| 100 |
| 100 |

ungeklärte²⁾ Restgröße

| |
|--------------|
| 2 806 |
| 1 313 |
| 1 493 |
| 6 494 |
| -3 688 |
| 1,5 |
| 1,4 |
| 1,6 |
| 23,1 |
| -2,4 |

Förderschulbereich

| |
|------------|
| 947 |
| 392 |
| 555 |
| 266 |
| 681 |
| 0,5 |
| 0,4 |
| 0,6 |
| 1,3 |
| 0,4 |

1) Grundschule, Volksschule - 2) Ungeklärte Restgrößen ergeben sich, da die Schülergesamtheiten der aufeinander folgenden Schuljahre nicht vollständig nach Herkunft und Verbleib aufeinander abgestimmt werden können.

Bildungswege der Zehntklässler/-innen im Anschluss an das Schuljahr 2004/2005

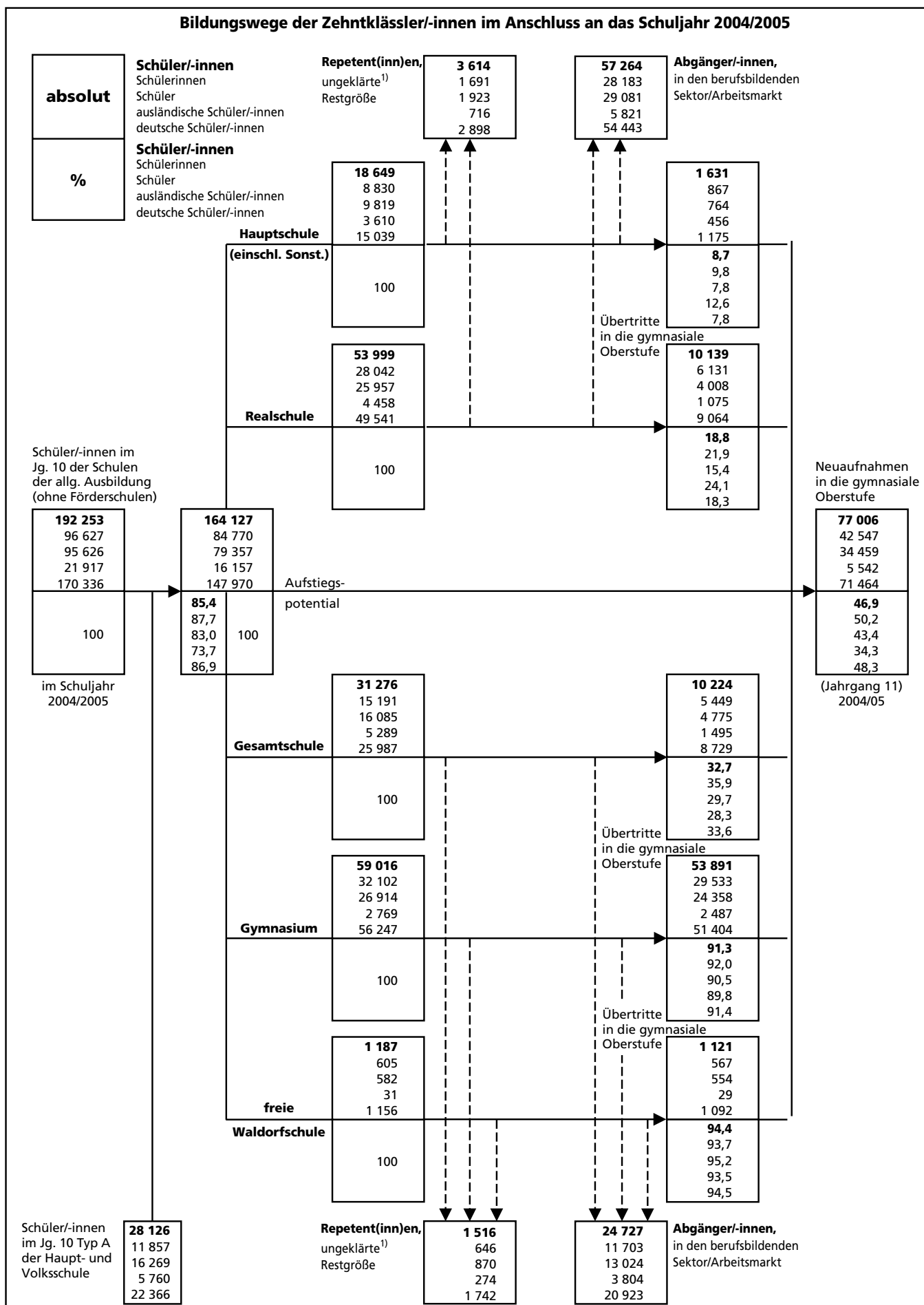

1) Ungeklärte Restgrößen ergeben sich, da die Schülergesamtheiten der aufeinander folgenden Schuljahre nicht vollständig nach Herkunft und Verbleib aufeinander abgestimmt werden können.

Grundschulen

1. Schuleckdaten 2005/2006

| Verwaltungsbezirk | Schulen | Klassen | Schüler/-innen | | | | | | | | | |
|------------------------------------|------------|--------------|----------------|----------------|-------------------------|---------------|-------------------------|---------------|-------------------|-------------------------|--------------|------------------------------------|
| | | | ins- gesamt | weiblich | | ausländisch | | | Aussiedler/-innen | | je Klasse | je Lehrer/ -in ¹⁾ |
| | | | | Anzahl | in % von Spalte 3 | zu- sammen | in % von Spalte 3 | weiblich | Anzahl | in % von Spalte 3 | | |
| | | | 1 | 2 | 3 | 4 | 5 | 6 | 7 | 8 | 9 | 10 |
| Kreisfreie Städte | | | | | | | | | | | | |
| Düsseldorf | 93 | 805 | 18 740 | 9 182 | 49,0 | 4 183 | 22,3 | 2 075 | 187 | 1,0 | 23,3 | 17,7 |
| Duisburg | 89 | 885 | 20 297 | 9 886 | 48,7 | 7 339 | 36,2 | 3 584 | 306 | 1,5 | 22,9 | 16,9 |
| Essen | 106 | 870 | 20 870 | 10 120 | 48,5 | 4 057 | 19,4 | 1 986 | 355 | 1,7 | 24,0 | 17,9 |
| Krefeld | 38 | 413 | 9 330 | 4 603 | 49,3 | 1 690 | 18,1 | 822 | 154 | 1,7 | 22,6 | 17,5 |
| Mönchengladbach | 46 | 451 | 10 885 | 5 366 | 49,3 | 1 897 | 17,4 | 955 | 341 | 3,1 | 24,1 | 18,1 |
| Mülheim an der Ruhr | 28 | 267 | 6 215 | 3 057 | 49,2 | 1 049 | 16,9 | 492 | 60 | 1,0 | 23,3 | 17,6 |
| Oberhausen | 41 | 386 | 8 654 | 4 153 | 48,0 | 2 017 | 23,3 | 967 | 76 | 0,9 | 22,4 | 17,7 |
| Remscheid | 22 | 215 | 4 835 | 2 379 | 49,2 | 1 236 | 25,6 | 599 | 126 | 2,6 | 22,5 | 17,0 |
| Solingen | 25 | 284 | 6 797 | 3 280 | 48,3 | 1 374 | 20,2 | 683 | 107 | 1,6 | 23,9 | 16,3 |
| Wuppertal | 66 | 560 | 13 449 | 6 606 | 49,1 | 3 241 | 24,1 | 1 558 | 339 | 2,5 | 24,0 | 17,6 |
| Kreise | | | | | | | | | | | | |
| Kleve | 62 | 586 | 13 958 | 6 814 | 48,8 | 803 | 5,8 | 394 | 362 | 2,6 | 23,8 | 18,3 |
| Mettmann | 96 | 855 | 20 283 | 10 082 | 49,7 | 2 916 | 14,4 | 1 479 | 348 | 1,7 | 23,7 | 17,6 |
| Rhein-Kreis Neuss | 85 | 796 | 19 084 | 9 448 | 49,5 | 2 574 | 13,5 | 1 296 | 372 | 1,9 | 24,0 | 18,0 |
| Viersen | 57 | 587 | 13 924 | 6 738 | 48,4 | 1 100 | 7,9 | 554 | 223 | 1,6 | 23,7 | 18,1 |
| Wesel | 90 | 849 | 19 846 | 9 706 | 48,9 | 2 501 | 12,6 | 1 194 | 354 | 1,8 | 23,4 | 18,2 |
| Regierungsbezirk Düsseldorf | 944 | 8 809 | 207 167 | 101 420 | 49,0 | 37 977 | 18,3 | 18 638 | 3 710 | 1,8 | 23,5 | 17,7 |
| davon | | | | | | | | | | | | |
| kreisfreie Städte | 554 | 5 136 | 120 072 | 58 632 | 48,8 | 28 083 | 23,4 | 13 721 | 2 051 | 1,7 | 23,4 | 17,5 |
| Kreise | 390 | 3 673 | 87 095 | 42 788 | 49,1 | 9 894 | 11,4 | 4 917 | 1 659 | 1,9 | 23,7 | 18,0 |
| Kreisfreie Städte | | | | | | | | | | | | |
| Aachen | 43 | 380 | 8 633 | 4 300 | 49,8 | 1 946 | 22,5 | 972 | 143 | 1,7 | 22,7 | 17,7 |
| Bonn | 53 | 501 | 11 628 | 5 734 | 49,3 | 2 173 | 18,7 | 1 121 | 196 | 1,7 | 23,2 | 17,6 |
| Köln | 148 | 1 505 | 35 583 | 17 553 | 49,3 | 10 053 | 28,3 | 4 934 | 300 | 0,8 | 23,6 | 17,8 |
| Leverkusen | 28 | 266 | 6 366 | 3 181 | 50,0 | 1 134 | 17,8 | 565 | 259 | 4,1 | 23,9 | 18,1 |
| Kreise | | | | | | | | | | | | |
| Aachen | 64 | 575 | 13 778 | 6 719 | 48,8 | 2 020 | 14,7 | 955 | 110 | 0,8 | 24,0 | 18,1 |
| Düren | 58 | 518 | 12 213 | 5 999 | 49,1 | 1 334 | 10,9 | 657 | 193 | 1,6 | 23,6 | 18,5 |
| Rhein-Erft-Kreis | 79 | 801 | 19 818 | 9 778 | 49,3 | 2 810 | 14,2 | 1 365 | 175 | 0,9 | 24,7 | 19,3 |
| Euskirchen | 43 | 360 | 8 753 | 4 263 | 48,7 | 477 | 5,4 | 254 | 384 | 4,4 | 24,3 | 19,3 |
| Heinsberg | 59 | 504 | 11 881 | 5 804 | 48,9 | 1 067 | 9,0 | 531 | 207 | 1,7 | 23,6 | 19,2 |
| Oberbergischer Kreis | 62 | 564 | 13 715 | 6 783 | 49,5 | 1 441 | 10,5 | 717 | 682 | 5,0 | 24,3 | 18,4 |
| Rheinisch-Bergischer Kreis | 55 | 540 | 12 626 | 6 201 | 49,1 | 1 146 | 9,1 | 560 | 154 | 1,2 | 23,4 | 17,7 |
| Rhein-Sieg-Kreis | 105 | 1 101 | 27 088 | 13 162 | 48,6 | 3 042 | 11,2 | 1 481 | 1 152 | 4,3 | 24,6 | 18,5 |
| Regierungsbezirk Köln | 797 | 7 615 | 182 082 | 89 477 | 49,1 | 28 643 | 15,7 | 14 112 | 3 955 | 2,2 | 23,9 | 18,3 |
| davon | | | | | | | | | | | | |
| kreisfreie Städte | 272 | 2 652 | 62 210 | 30 768 | 49,5 | 15 306 | 24,6 | 7 592 | 898 | 1,4 | 23,5 | 17,8 |
| Kreise | 525 | 4 963 | 119 872 | 58 709 | 49,0 | 13 337 | 11,1 | 6 520 | 3 057 | 2,6 | 24,2 | 18,6 |
| Kreisfreie Städte | | | | | | | | | | | | |
| Bottrop | 27 | 213 | 4 926 | 2 373 | 48,2 | 912 | 18,5 | 448 | 83 | 1,7 | 23,1 | 17,8 |
| Gelsenkirchen | 50 | 454 | 10 662 | 5 238 | 49,1 | 3 472 | 32,6 | 1 701 | 164 | 1,5 | 23,5 | 17,0 |
| Münster | 46 | 431 | 9 930 | 4 850 | 48,8 | 1 255 | 12,6 | 646 | 353 | 3,6 | 23,0 | 16,9 |

1) hauptamtliche/BAT- sowie nebenamtliche/nebenberufliche und Nicht-BAT-Lehrerinnen und -Lehrer

Noch: 1. Schuleckdaten 2005/2006

| Verwaltungsbezirk | Schulen | Klassen | Schüler/-innen | | | | | | | | | |
|----------------------------------|--------------|---------------|----------------|----------------|-------------------|----------------|-------------------|---------------|-------------------|-------------------|-------------|-----------------------------|
| | | | ins-gesamt | weiblich | | ausländisch | | | Aussiedler/-innen | | je Klasse | je Lehrer/-in ¹⁾ |
| | | | | Anzahl | in % von Spalte 3 | zu-sammen | in % von Spalte 3 | weiblich | Anzahl | in % von Spalte 3 | | |
| | | | 1 | 2 | 3 | 4 | 5 | 6 | 7 | 8 | 9 | 10 |
| Kreise | | | | | | | | | | | | |
| Borken | 78 | 786 | 19 043 | 9 363 | 49,2 | 1 135 | 6,0 | 569 | 278 | 1,5 | 24,2 | 18,3 |
| Coesfeld | 43 | 465 | 11 375 | 5 640 | 49,6 | 410 | 3,6 | 191 | 268 | 2,4 | 24,5 | 17,5 |
| Recklinghausen | 122 | 1 111 | 26 527 | 12 997 | 49,0 | 4 707 | 17,7 | 2 363 | 486 | 1,8 | 23,9 | 18,6 |
| Steinfurt | 94 | 931 | 22 313 | 10 829 | 48,5 | 1 531 | 6,9 | 719 | 913 | 4,1 | 24,0 | 18,3 |
| Warendorf | 61 | 586 | 13 822 | 6 865 | 49,7 | 1 497 | 10,8 | 763 | 506 | 3,7 | 23,6 | 18,4 |
| Regierungsbezirk Münster | 521 | 4 977 | 118 598 | 58 155 | 49,0 | 14 919 | 12,6 | 7 400 | 3 051 | 2,6 | 23,8 | 18,0 |
| davon | | | | | | | | | | | | |
| kreisfreie Städte | 123 | 1 098 | 25 518 | 12 461 | 48,8 | 5 639 | 22,1 | 2 795 | 600 | 2,4 | 23,2 | 17,1 |
| Kreise | 398 | 3 879 | 93 080 | 45 694 | 49,1 | 9 280 | 10,0 | 4 605 | 2 451 | 2,6 | 24,0 | 18,3 |
| Kreisfreie Stadt | | | | | | | | | | | | |
| Bielefeld | 49 | 572 | 13 319 | 6 599 | 49,5 | 2 792 | 21,0 | 1 379 | 957 | 7,2 | 23,3 | 17,2 |
| Kreise | | | | | | | | | | | | |
| Gütersloh | 75 | 746 | 17 381 | 8 509 | 49,0 | 1 663 | 9,6 | 813 | 959 | 5,5 | 23,3 | 17,3 |
| Herford | 54 | 504 | 11 545 | 5 727 | 49,6 | 1 300 | 11,3 | 655 | 1 018 | 8,8 | 22,9 | 16,9 |
| Höxter | 42 | 312 | 7 195 | 3 530 | 49,1 | 311 | 4,3 | 162 | 807 | 11,2 | 23,1 | 17,9 |
| Lippe | 71 | 713 | 16 621 | 8 237 | 49,6 | 1 386 | 8,3 | 677 | 2 055 | 12,4 | 23,3 | 17,0 |
| Minden-Lübbecke | 77 | 649 | 14 907 | 7 240 | 48,6 | 1 068 | 7,2 | 536 | 1 868 | 12,5 | 23,0 | 17,0 |
| Paderborn | 65 | 604 | 14 158 | 6 828 | 48,2 | 1 023 | 7,2 | 489 | 960 | 6,8 | 23,4 | 17,6 |
| Regierungsbezirk Detmold | 433 | 4 100 | 95 126 | 46 670 | 49,1 | 9 543 | 10,0 | 4 711 | 8 624 | 9,1 | 23,2 | 17,2 |
| davon | | | | | | | | | | | | |
| kreisfreie Stadt | 49 | 572 | 13 319 | 6 599 | 49,5 | 2 792 | 21,0 | 1 379 | 957 | 7,2 | 23,3 | 17,2 |
| Kreise | 384 | 3 528 | 81 807 | 40 071 | 49,0 | 6 751 | 8,3 | 3 332 | 7 667 | 9,4 | 23,2 | 17,2 |
| Kreisfreie Städte | | | | | | | | | | | | |
| Bochum | 63 | 551 | 12 904 | 6 300 | 48,8 | 2 294 | 17,8 | 1 104 | 318 | 2,5 | 23,4 | 17,0 |
| Dortmund | 93 | 956 | 22 444 | 11 028 | 49,1 | 4 804 | 21,4 | 2 291 | 572 | 2,5 | 23,5 | 17,4 |
| Hagen | 37 | 356 | 8 162 | 4 102 | 50,3 | 2 405 | 29,5 | 1 235 | 216 | 2,6 | 22,9 | 17,6 |
| Hamm | 28 | 331 | 8 133 | 3 944 | 48,5 | 1 568 | 19,3 | 748 | 274 | 3,4 | 24,6 | 18,1 |
| Herne | 29 | 274 | 6 528 | 3 187 | 48,8 | 1 841 | 28,2 | 875 | 110 | 1,7 | 23,8 | 18,1 |
| Kreise | | | | | | | | | | | | |
| Ennepe-Ruhr-Kreis | 67 | 563 | 13 087 | 6 330 | 48,4 | 1 862 | 14,2 | 889 | 399 | 3,0 | 23,2 | 17,1 |
| Hochsauerlandkreis | 84 | 563 | 12 688 | 6 168 | 48,6 | 1 250 | 9,9 | 596 | 502 | 4,0 | 22,5 | 18,4 |
| Märkischer Kreis | 90 | 843 | 19 847 | 9 665 | 48,7 | 3 391 | 17,1 | 1 681 | 993 | 5,0 | 23,5 | 17,9 |
| Olpe | 44 | 304 | 6 795 | 3 276 | 48,2 | 696 | 10,2 | 324 | 204 | 3,0 | 22,4 | 18,0 |
| Siegen-Wittgenstein | 76 | 561 | 12 417 | 6 035 | 48,6 | 1 549 | 12,5 | 763 | 527 | 4,2 | 22,1 | 17,5 |
| Soest | 62 | 591 | 13 896 | 6 836 | 49,2 | 1 008 | 7,3 | 470 | 670 | 4,8 | 23,5 | 17,9 |
| Unna | 74 | 734 | 18 061 | 8 897 | 49,3 | 2 639 | 14,6 | 1 296 | 700 | 3,9 | 24,6 | 17,9 |
| Regierungsbezirk Arnsberg | 747 | 6 627 | 154 962 | 75 768 | 48,9 | 25 307 | 16,3 | 12 272 | 5 485 | 3,5 | 23,4 | 17,7 |
| davon | | | | | | | | | | | | |
| kreisfreie Städte | 250 | 2 468 | 58 171 | 28 561 | 49,1 | 12 912 | 22,2 | 6 253 | 1 490 | 2,6 | 23,6 | 17,5 |
| Kreise | 497 | 4 159 | 96 791 | 47 207 | 48,8 | 12 395 | 12,8 | 6 019 | 3 995 | 4,1 | 23,3 | 17,8 |
| Nordrhein-Westfalen | 3 442 | 32 128 | 757 935 | 371 490 | 49,0 | 116 389 | 15,4 | 57 133 | 24 825 | 3,3 | 23,6 | 17,8 |
| davon | | | | | | | | | | | | |
| kreisfreie Städte | 1 248 | 11 926 | 279 290 | 137 021 | 49,1 | 64 732 | 23,2 | 31 740 | 5 996 | 2,1 | 23,4 | 17,5 |
| Kreise | 2 194 | 20 202 | 478 645 | 234 469 | 49,0 | 51 657 | 10,8 | 25 393 | 18 829 | 3,9 | 23,7 | 18,0 |

2. Verteilung der Schülerpopulation 2005/2006

| Verwaltungsbezirk a = Zusammen b = weiblich c = Ausländer/-innen zusammen d = Ausländerinnen | Schüler/-innen | | | | | |
|--|------------------------|--------|-------|-----------------------------------|-----------|--------|
| | davon im Schuljahrgang | | | davon ohne Jahrgang ²⁾ | insgesamt | |
| | EP ¹⁾ | 03 | 04 | | | |
| Kreisfreie Städte | | | | | | |
| Düsseldorf | a | 9 351 | 4 837 | 4 550 | 2 | 18 740 |
| | b | 4 550 | 2 374 | 2 258 | – | 9 182 |
| | c | 2 050 | 1 096 | 1 037 | – | 4 183 |
| | d | 1 033 | 537 | 505 | – | 2 075 |
| Duisburg | a | 10 151 | 5 250 | 4 883 | 13 | 20 297 |
| | b | 4 850 | 2 584 | 2 449 | 3 | 9 886 |
| | c | 3 762 | 1 921 | 1 649 | 7 | 7 339 |
| | d | 1 777 | 963 | 841 | 3 | 3 584 |
| Essen | a | 10 317 | 5 438 | 5 105 | 10 | 20 870 |
| | b | 4 916 | 2 682 | 2 518 | 4 | 10 120 |
| | c | 2 042 | 1 055 | 957 | 3 | 4 057 |
| | d | 956 | 528 | 501 | 1 | 1 986 |
| Krefeld | a | 4 543 | 2 501 | 2 272 | 14 | 9 330 |
| | b | 2 210 | 1 249 | 1 136 | 8 | 4 603 |
| | c | 825 | 437 | 428 | – | 1 690 |
| | d | 406 | 214 | 202 | – | 822 |
| Mönchengladbach | a | 5 323 | 2 879 | 2 679 | 4 | 10 885 |
| | b | 2 577 | 1 440 | 1 348 | 1 | 5 366 |
| | c | 959 | 495 | 443 | – | 1 897 |
| | d | 480 | 244 | 231 | – | 955 |
| Mülheim an der Ruhr | a | 3 004 | 1 631 | 1 579 | 1 | 6 215 |
| | b | 1 468 | 818 | 771 | – | 3 057 |
| | c | 519 | 283 | 247 | – | 1 049 |
| | d | 230 | 138 | 124 | – | 492 |
| Oberhausen | a | 4 267 | 2 183 | 2 203 | 1 | 8 654 |
| | b | 2 043 | 1 048 | 1 061 | 1 | 4 153 |
| | c | 987 | 519 | 511 | – | 2 017 |
| | d | 489 | 237 | 241 | – | 967 |
| Remscheid | a | 2 415 | 1 253 | 1 160 | 7 | 4 835 |
| | b | 1 167 | 632 | 578 | 2 | 2 379 |
| | c | 646 | 326 | 263 | 1 | 1 236 |
| | d | 303 | 160 | 136 | – | 599 |
| Solingen | a | 3 330 | 1 780 | 1 685 | 2 | 6 797 |
| | b | 1 593 | 834 | 852 | 1 | 3 280 |
| | c | 652 | 360 | 362 | – | 1 374 |
| | d | 320 | 171 | 192 | – | 683 |

1) Schuleingangsphase – 2) Förderschwerpunkt: geistige Entwicklung in Integrationsklassen

Noch: 2. Verteilung der Schülerpopulation 2005/2006

| Verwaltungsbezirk a = Zusammen b = weiblich c = Ausländer/-innen zusammen d = Ausländerinnen | Schüler/-innen | | | | | |
|--|------------------------|----------------|---------------|-----------------------------------|------------|----------------|
| | davon im Schuljahrgang | | | davon ohne Jahrgang ²⁾ | insgesamt | |
| | EP ¹⁾ | 03 | 04 | | | |
| Noch: Kreisfreie Stadt | | | | | | |
| Wuppertal | a | 6 800 | 3 501 | 3 144 | 4 | 13 449 |
| | b | 3 385 | 1 656 | 1 562 | 3 | 6 606 |
| | c | 1 668 | 854 | 719 | – | 3 241 |
| | d | 804 | 404 | 350 | – | 1 558 |
| Kreise | | | | | | |
| Kleve | a | 6 807 | 3 651 | 3 498 | 2 | 13 958 |
| | b | 3 301 | 1 771 | 1 741 | 1 | 6 814 |
| | c | 397 | 196 | 210 | – | 803 |
| | d | 192 | 92 | 110 | – | 394 |
| Mettmann | a | 9 817 | 5 414 | 5 048 | 4 | 20 283 |
| | b | 4 904 | 2 648 | 2 526 | 4 | 10 082 |
| | c | 1 438 | 784 | 694 | – | 2 916 |
| | d | 718 | 400 | 361 | – | 1 479 |
| Rhein-Kreis Neuss | a | 9 362 | 5 070 | 4 633 | 19 | 19 084 |
| | b | 4 643 | 2 486 | 2 312 | 7 | 9 448 |
| | c | 1 344 | 660 | 568 | 2 | 2 574 |
| | d | 676 | 330 | 289 | 1 | 1 296 |
| Viersen | a | 6 678 | 3 713 | 3 527 | 6 | 13 924 |
| | b | 3 222 | 1 786 | 1 728 | 2 | 6 738 |
| | c | 549 | 277 | 274 | – | 1 100 |
| | d | 283 | 136 | 135 | – | 554 |
| Wesel | a | 9 669 | 5 164 | 4 999 | 14 | 19 846 |
| | b | 4 767 | 2 548 | 2 388 | 3 | 9 706 |
| | c | 1 260 | 635 | 604 | 2 | 2 501 |
| | d | 590 | 320 | 284 | – | 1 194 |
| Regierungsbezirk Düsseldorf | a | 101 834 | 54 265 | 50 965 | 103 | 207 167 |
| | b | 49 596 | 26 556 | 25 228 | 40 | 101 420 |
| | c | 19 098 | 9 898 | 8 966 | 15 | 37 977 |
| | d | 9 257 | 4 874 | 4 502 | 5 | 18 638 |
| davon | | | | | | |
| kreisfreie Städte | a | 59 501 | 31 253 | 29 260 | 58 | 120 072 |
| | b | 28 759 | 15 317 | 14 533 | 23 | 58 632 |
| | c | 14 110 | 7 346 | 6 616 | 11 | 28 083 |
| | d | 6 798 | 3 596 | 3 323 | 4 | 13 721 |
| Kreise | a | 42 333 | 23 012 | 21 705 | 45 | 87 095 |
| | b | 20 837 | 11 239 | 10 695 | 17 | 42 788 |
| | c | 4 988 | 2 552 | 2 350 | 4 | 9 894 |
| | d | 2 459 | 1 278 | 1 179 | 1 | 4 917 |

Noch: 2. Verteilung der Schülerpopulation 2005/2006

| Verwaltungsbezirk a = Zusammen b = weiblich c = Ausländer/-innen zusammen d = Ausländerinnen | | Schüler/-innen | | | | |
|--|---|------------------------|-------|-------|---|-----------|
| | | davon im Schuljahrgang | | | davon ohne Jahrgang ²⁾ | insgesamt |
| | | EP ¹⁾ | 03 | 04 | | |
| Kreisfreie Städte | | | | | | |
| Aachen | a | 4 336 | 2 126 | 2 159 | 12 | 8 633 |
| | b | 2 112 | 1 097 | 1 085 | 6 | 4 300 |
| | c | 1 029 | 453 | 462 | 2 | 1 946 |
| | d | 483 | 231 | 257 | 1 | 972 |
| Bonn | a | 5 906 | 2 916 | 2 803 | 3 | 11 628 |
| | b | 2 965 | 1 415 | 1 353 | 1 | 5 734 |
| | c | 1 110 | 562 | 501 | – | 2 173 |
| | d | 595 | 282 | 244 | – | 1 121 |
| Köln | a | 17 820 | 9 228 | 8 514 | 21 | 35 583 |
| | b | 8 742 | 4 642 | 4 158 | 11 | 17 553 |
| | c | 5 001 | 2 628 | 2 422 | 2 | 10 053 |
| | d | 2 420 | 1 334 | 1 179 | 1 | 4 934 |
| Leverkusen | a | 3 218 | 1 667 | 1 480 | 1 | 6 366 |
| | b | 1 578 | 853 | 750 | – | 3 181 |
| | c | 579 | 300 | 255 | – | 1 134 |
| | d | 284 | 151 | 130 | – | 565 |
| Kreise | | | | | | |
| Aachen | a | 6 878 | 3 600 | 3 298 | 2 | 13 778 |
| | b | 3 334 | 1 753 | 1 631 | 1 | 6 719 |
| | c | 988 | 529 | 503 | – | 2 020 |
| | d | 467 | 254 | 234 | – | 955 |
| Düren | a | 5 995 | 3 252 | 2 966 | – | 12 213 |
| | b | 2 943 | 1 607 | 1 449 | – | 5 999 |
| | c | 631 | 382 | 321 | – | 1 334 |
| | d | 301 | 184 | 172 | – | 657 |
| Rhein-Erft-Kreis | a | 9 971 | 5 079 | 4 764 | 4 | 19 818 |
| | b | 4 934 | 2 478 | 2 364 | 2 | 9 778 |
| | c | 1 405 | 719 | 685 | 1 | 2 810 |
| | d | 683 | 353 | 329 | – | 1 365 |
| Euskirchen | a | 4 303 | 2 269 | 2 180 | 1 | 8 753 |
| | b | 2 129 | 1 098 | 1 035 | 1 | 4 263 |
| | c | 247 | 111 | 119 | – | 477 |
| | d | 136 | 62 | 56 | – | 254 |
| Heinsberg | a | 5 820 | 3 158 | 2 888 | 15 | 11 881 |
| | b | 2 848 | 1 557 | 1 394 | 5 | 5 804 |
| | c | 527 | 285 | 255 | – | 1 067 |
| | d | 267 | 152 | 112 | – | 531 |

Noch: 2. Verteilung der Schülerpopulation 2005/2006

| Verwaltungsbezirk a = Zusammen b = weiblich c = Ausländer/-innen zusammen d = Ausländerinnen | | Schüler/-innen | | | | |
|--|----------|------------------------|---------------|---------------|-----------------------------------|----------------|
| | | davon im Schuljahrgang | | | davon ohne Jahrgang ²⁾ | insgesamt |
| | | EP ¹⁾ | 03 | 04 | | |
| Noch: Kreise | | | | | | |
| Oberbergischer Kreis | a | 6 709 | 3 562 | 3 443 | 1 | 13 715 |
| | b | 3 315 | 1 753 | 1 714 | 1 | 6 783 |
| | c | 726 | 379 | 336 | - | 1 441 |
| | d | 362 | 185 | 170 | - | 717 |
| Rheinisch-Bergischer Kreis | a | 6 251 | 3 234 | 3 136 | 5 | 12 626 |
| | b | 3 029 | 1 607 | 1 562 | 3 | 6 201 |
| | c | 549 | 316 | 281 | - | 1 146 |
| | d | 264 | 146 | 150 | - | 560 |
| Rhein-Sieg-Kreis | a | 13 304 | 7 176 | 6 604 | 4 | 27 088 |
| | b | 6 417 | 3 482 | 3 260 | 3 | 13 162 |
| | c | 1 505 | 830 | 706 | 1 | 3 042 |
| | d | 719 | 417 | 344 | 1 | 1 481 |
| Regierungsbezirk Köln | a | 90 511 | 47 267 | 44 235 | 69 | 182 082 |
| | b | 44 346 | 23 342 | 21 755 | 34 | 89 477 |
| | c | 14 297 | 7 494 | 6 846 | 6 | 28 643 |
| | d | 6 981 | 3 751 | 3 377 | 3 | 14 112 |
| davon | | | | | | |
| kreisfreie Städte | a | 31 280 | 15 937 | 14 956 | 37 | 62 210 |
| | b | 15 397 | 8 007 | 7 346 | 18 | 30 768 |
| | c | 7 719 | 3 943 | 3 640 | 4 | 15 306 |
| | d | 3 782 | 1 998 | 1 810 | 2 | 7 592 |
| Kreise | a | 59 231 | 31 330 | 29 279 | 32 | 119 872 |
| | b | 28 949 | 15 335 | 14 409 | 16 | 58 709 |
| | c | 6 578 | 3 551 | 3 206 | 2 | 13 337 |
| | d | 3 199 | 1 753 | 1 567 | 1 | 6 520 |
| Kreisfreie Städte | | | | | | |
| Bottrop | a | 2 420 | 1 269 | 1 234 | 3 | 4 926 |
| | b | 1 178 | 595 | 597 | 3 | 2 373 |
| | c | 479 | 224 | 208 | 1 | 912 |
| | d | 229 | 111 | 107 | 1 | 448 |
| Gelsenkirchen | a | 5 317 | 2 828 | 2 513 | 4 | 10 662 |
| | b | 2 605 | 1 416 | 1 215 | 2 | 5 238 |
| | c | 1 788 | 903 | 781 | - | 3 472 |
| | d | 877 | 442 | 382 | - | 1 701 |
| Münster | a | 4 932 | 2 548 | 2 448 | 2 | 9 930 |
| | b | 2 382 | 1 231 | 1 235 | 2 | 4 850 |
| | c | 659 | 300 | 296 | - | 1 255 |
| | d | 338 | 152 | 156 | - | 646 |

Noch: 2. Verteilung der Schülerpopulation 2005/2006

| Verwaltungsbezirk a = Zusammen b = weiblich c = Ausländer/-innen zusammen d = Ausländerinnen | | Schüler/-innen | | | | |
|--|----------|------------------------|---------------|---------------|---|----------------|
| | | davon im Schuljahrgang | | | davon ohne Jahrgang ²⁾ | insgesamt |
| | | EP ¹⁾ | 03 | 04 | | |
| Kreise | | | | | | |
| Borken | a | 9 543 | 4 833 | 4 665 | 2 | 19 043 |
| | b | 4 637 | 2 405 | 2 319 | 2 | 9 363 |
| | c | 573 | 287 | 275 | - | 1 135 |
| | d | 280 | 145 | 144 | - | 569 |
| Coesfeld | a | 5 619 | 2 919 | 2 831 | 6 | 11 375 |
| | b | 2 727 | 1 491 | 1 417 | 5 | 5 640 |
| | c | 210 | 92 | 108 | - | 410 |
| | d | 101 | 43 | 47 | - | 191 |
| Recklinghausen | a | 13 152 | 6 903 | 6 465 | 7 | 26 527 |
| | b | 6 412 | 3 463 | 3 118 | 4 | 12 997 |
| | c | 2 412 | 1 177 | 1 118 | - | 4 707 |
| | d | 1 175 | 607 | 581 | - | 2 363 |
| Steinfurt | a | 11 234 | 5 647 | 5 421 | 11 | 22 313 |
| | b | 5 492 | 2 711 | 2 621 | 5 | 10 829 |
| | c | 767 | 399 | 365 | - | 1 531 |
| | d | 361 | 190 | 168 | - | 719 |
| Warendorf | a | 6 944 | 3 534 | 3 344 | - | 13 822 |
| | b | 3 450 | 1 738 | 1 677 | - | 6 865 |
| | c | 782 | 364 | 351 | - | 1 497 |
| | d | 393 | 187 | 183 | - | 763 |
| Regierungsbezirk Münster | a | 59 161 | 30 481 | 28 921 | 35 | 118 598 |
| | b | 28 883 | 15 050 | 14 199 | 23 | 58 155 |
| | c | 7 670 | 3 746 | 3 502 | 1 | 14 919 |
| | d | 3 754 | 1 877 | 1 768 | 1 | 7 400 |
| davon | | | | | | |
| kreisfreie Städte | a | 12 669 | 6 645 | 6 195 | 9 | 25 518 |
| | b | 6 165 | 3 242 | 3 047 | 7 | 12 461 |
| | c | 2 926 | 1 427 | 1 285 | 1 | 5 639 |
| | d | 1 444 | 705 | 645 | 1 | 2 795 |
| Kreise | a | 46 492 | 23 836 | 22 726 | 26 | 93 080 |
| | b | 22 718 | 11 808 | 11 152 | 16 | 45 694 |
| | c | 4 744 | 2 319 | 2 217 | - | 9 280 |
| | d | 2 310 | 1 172 | 1 123 | - | 4 605 |
| Kreisfreie Stadt | | | | | | |
| Bielefeld | a | 6 802 | 3 365 | 3 147 | 5 | 13 319 |
| | b | 3 397 | 1 684 | 1 516 | 2 | 6 599 |
| | c | 1 398 | 736 | 657 | 1 | 2 792 |
| | d | 682 | 360 | 337 | - | 1 379 |

Noch: 2. Verteilung der Schülerpopulation 2005/2006

| Verwaltungsbezirk a = Zusammen b = weiblich c = Ausländer/-innen zusammen d = Ausländerinnen | | Schüler/-innen | | | | |
|--|----------|------------------------|---------------|---------------|-----------------------------------|---------------|
| | | davon im Schuljahrgang | | | davon ohne Jahrgang ²⁾ | insgesamt |
| | | EP ¹⁾ | 03 | 04 | | |
| Kreise | | | | | | |
| Gütersloh | a | 8 660 | 4 514 | 4 200 | 7 | 17 381 |
| | b | 4 171 | 2 266 | 2 070 | 2 | 8 509 |
| | c | 848 | 458 | 357 | – | 1 663 |
| | d | 432 | 208 | 173 | – | 813 |
| Herford | | | | | | |
| | a | 5 739 | 3 003 | 2 799 | 4 | 11 545 |
| | b | 2 869 | 1 482 | 1 375 | 1 | 5 727 |
| | c | 706 | 300 | 294 | – | 1 300 |
| | d | 352 | 150 | 153 | – | 655 |
| Höxter | | | | | | |
| | a | 3 572 | 1 900 | 1 718 | 5 | 7 195 |
| | b | 1 746 | 983 | 800 | 1 | 3 530 |
| | c | 148 | 93 | 70 | – | 311 |
| | d | 78 | 49 | 35 | – | 162 |
| Lippe | | | | | | |
| | a | 8 167 | 4 320 | 4 127 | 7 | 16 621 |
| | b | 3 987 | 2 141 | 2 105 | 4 | 8 237 |
| | c | 684 | 372 | 329 | 1 | 1 386 |
| | d | 343 | 181 | 152 | 1 | 677 |
| Minden-Lübbecke | | | | | | |
| | a | 7 384 | 3 845 | 3 658 | 20 | 14 907 |
| | b | 3 579 | 1 873 | 1 777 | 11 | 7 240 |
| | c | 536 | 291 | 241 | – | 1 068 |
| | d | 285 | 139 | 112 | – | 536 |
| Paderborn | | | | | | |
| | a | 7 173 | 3 565 | 3 406 | 14 | 14 158 |
| | b | 3 395 | 1 782 | 1 642 | 9 | 6 828 |
| | c | 539 | 241 | 242 | 1 | 1 023 |
| | d | 244 | 123 | 122 | – | 489 |
| Regierungsbezirk Detmold | | | | | | |
| | a | 47 497 | 24 512 | 23 055 | 62 | 95 126 |
| | b | 23 144 | 12 211 | 11 285 | 30 | 46 670 |
| | c | 4 859 | 2 491 | 2 190 | 3 | 9 543 |
| | d | 2 416 | 1 210 | 1 084 | 1 | 4 711 |
| davon | | | | | | |
| kreisfreie Stadt | | | | | | |
| | a | 6 802 | 3 365 | 3 147 | 5 | 13 319 |
| | b | 3 397 | 1 684 | 1 516 | 2 | 6 599 |
| | c | 1 398 | 736 | 657 | 1 | 2 792 |
| | d | 682 | 360 | 337 | – | 1 379 |
| Kreise | | | | | | |
| | a | 40 695 | 21 147 | 19 908 | 57 | 81 807 |
| | b | 19 747 | 10 527 | 9 769 | 28 | 40 071 |
| | c | 3 461 | 1 755 | 1 533 | 2 | 6 751 |
| | d | 1 734 | 850 | 747 | 1 | 3 332 |

Noch: 2. Verteilung der Schülerpopulation 2005/2006

| Verwaltungsbezirk a = Zusammen b = weiblich c = Ausländer/-innen zusammen d = Ausländerinnen | Schüler/-innen | | | | | |
|--|------------------------|--------|-------|-----------------------------------|-----------|--------|
| | davon im Schuljahrgang | | | davon ohne Jahrgang ²⁾ | insgesamt | |
| | EP ¹⁾ | 03 | 04 | | | |
| Kreisfreie Städte | | | | | | |
| Bochum | a | 6 491 | 3 261 | 3 136 | 16 | 12 904 |
| | b | 3 136 | 1 587 | 1 568 | 9 | 6 300 |
| | c | 1 153 | 592 | 547 | 2 | 2 294 |
| | d | 541 | 290 | 273 | – | 1 104 |
| Dortmund | a | 11 161 | 5 831 | 5 442 | 10 | 22 444 |
| | b | 5 445 | 2 923 | 2 658 | 2 | 11 028 |
| | c | 2 355 | 1 296 | 1 147 | 6 | 4 804 |
| | d | 1 115 | 624 | 551 | 1 | 2 291 |
| Hagen | a | 4 051 | 2 166 | 1 944 | 1 | 8 162 |
| | b | 2 020 | 1 106 | 975 | 1 | 4 102 |
| | c | 1 288 | 609 | 507 | 1 | 2 405 |
| | d | 660 | 320 | 254 | 1 | 1 235 |
| Hamm | a | 4 085 | 2 011 | 2 037 | – | 8 133 |
| | b | 1 947 | 996 | 1 001 | – | 3 944 |
| | c | 833 | 362 | 373 | – | 1 568 |
| | d | 404 | 178 | 166 | – | 748 |
| Herne | a | 3 273 | 1 648 | 1 607 | – | 6 528 |
| | b | 1 572 | 810 | 805 | – | 3 187 |
| | c | 967 | 440 | 434 | – | 1 841 |
| | d | 451 | 205 | 219 | – | 875 |
| Kreise | | | | | | |
| Ennepe-Ruhr-Kreis | a | 6 425 | 3 389 | 3 273 | – | 13 087 |
| | b | 3 049 | 1 680 | 1 601 | – | 6 330 |
| | c | 957 | 454 | 451 | – | 1 862 |
| | d | 442 | 218 | 229 | – | 889 |
| Hochsauerlandkreis | a | 6 231 | 3 322 | 3 134 | 1 | 12 688 |
| | b | 3 043 | 1 605 | 1 519 | 1 | 6 168 |
| | c | 659 | 311 | 280 | – | 1 250 |
| | d | 307 | 150 | 139 | – | 596 |
| Märkischer Kreis | a | 9 818 | 5 175 | 4 848 | 6 | 19 847 |
| | b | 4 800 | 2 485 | 2 376 | 4 | 9 665 |
| | c | 1 710 | 846 | 835 | – | 3 391 |
| | d | 847 | 407 | 427 | – | 1 681 |
| Olpe | a | 3 422 | 1 739 | 1 634 | – | 6 795 |
| | b | 1 678 | 797 | 801 | – | 3 276 |
| | c | 317 | 204 | 175 | – | 696 |
| | d | 147 | 88 | 89 | – | 324 |

Noch: 2. Verteilung der Schülerpopulation 2005/2006

| Verwaltungsbezirk a = Zusammen b = weiblich c = Ausländer/-innen zusammen d = Ausländerinnen | | Schüler/-innen | | | | |
|--|----------|------------------------|----------------|----------------|-----------------------------------|----------------|
| | | davon im Schuljahrgang | | | davon ohne Jahrgang ²⁾ | insgesamt |
| | | EP ¹⁾ | 03 | 04 | | |
| Noch: Kreise | | | | | | |
| Siegen-Wittgenstein | a | 6 102 | 3 224 | 3 086 | 5 | 12 417 |
| | b | 2 999 | 1 548 | 1 484 | 4 | 6 035 |
| | c | 801 | 403 | 345 | – | 1 549 |
| | d | 400 | 199 | 164 | – | 763 |
| Soest | a | 6 981 | 3 538 | 3 377 | – | 13 896 |
| | b | 3 328 | 1 792 | 1 716 | – | 6 836 |
| | c | 542 | 222 | 244 | – | 1 008 |
| | d | 235 | 112 | 123 | – | 470 |
| Unna | a | 9 012 | 4 571 | 4 471 | 7 | 18 061 |
| | b | 4 395 | 2 261 | 2 238 | 3 | 8 897 |
| | c | 1 401 | 614 | 623 | 1 | 2 639 |
| | d | 654 | 320 | 322 | – | 1 296 |
| Regierungsbezirk Arnsberg | a | 77 052 | 39 875 | 37 989 | 46 | 154 962 |
| | b | 37 412 | 19 590 | 18 742 | 24 | 75 768 |
| | c | 12 983 | 6 353 | 5 961 | 10 | 25 307 |
| | d | 6 203 | 3 111 | 2 956 | 2 | 12 272 |
| davon | | | | | | |
| kreisfreie Städte | a | 29 061 | 14 917 | 14 166 | 27 | 58 171 |
| | b | 14 120 | 7 422 | 7 007 | 12 | 28 561 |
| | c | 6 596 | 3 299 | 3 008 | 9 | 12 912 |
| | d | 3 171 | 1 617 | 1 463 | 2 | 6 253 |
| Kreise | a | 47 991 | 24 958 | 23 823 | 19 | 96 791 |
| | b | 23 292 | 12 168 | 11 735 | 12 | 47 207 |
| | c | 6 387 | 3 054 | 2 953 | 1 | 12 395 |
| | d | 3 032 | 1 494 | 1 493 | – | 6 019 |
| Nordrhein-Westfalen | a | 376 055 | 196 400 | 185 165 | 315 | 757 935 |
| | b | 183 381 | 96 749 | 91 209 | 151 | 371 490 |
| | c | 58 907 | 29 982 | 27 465 | 35 | 116 389 |
| | d | 28 611 | 14 823 | 13 687 | 12 | 57 133 |
| davon | | | | | | |
| kreisfreie Städte | a | 139 313 | 72 117 | 67 724 | 136 | 279 290 |
| | b | 67 838 | 35 672 | 33 449 | 62 | 137 021 |
| | c | 32 749 | 16 751 | 15 206 | 26 | 64 732 |
| | d | 15 877 | 8 276 | 7 578 | 9 | 31 740 |
| Kreise | a | 236 742 | 124 283 | 117 441 | 179 | 478 645 |
| | b | 115 543 | 61 077 | 57 760 | 89 | 234 469 |
| | c | 26 158 | 13 231 | 12 259 | 9 | 51 657 |
| | d | 12 734 | 6 547 | 6 109 | 3 | 25 393 |

3. Lehrergrunddaten 2005/2006

| Verwaltungsbezirk | Lehrer/-innen | | | | | | | | | | | | | |
|------------------------------------|---------------|--------------------------|------------------|------------------------|---------------------|-------------|--------------------------|------------|--------------------------|-------------------|-------------|--------------------------|-------------------|-------------------|
| | insgesamt | in % aller Lehrer/-innen | weiblich | | | ausländisch | | | darunter | | | | | |
| | | | hauptamtlich/BAT | | vollzeitbeschäftigt | | | Anzahl | in % aller Lehrer/-innen | in % von Spalte 1 | Anzahl | in % aller Lehrer/-innen | in % von Spalte 1 | |
| | | | Anzahl | in % aller Lehrerinnen | in % von Spalte 1 | Anzahl | in % aller Lehrer/-innen | | | | | | | in % von Spalte 1 |
| 1 | 2 | 3 | 4 | 5 | 6 | 7 | 8 | 9 | 10 | 11 | 12 | 13 | 14 | |
| Kreisfreie Städte | | | | | | | | | | | | | | |
| Düsseldorf | 1 058 | 2,5 | 983 | 2,6 | 92,9 | 41 | 8,8 | 3,9 | 1 014 | 2,5 | 95,8 | 588 | 2,8 | 55,6 |
| Duisburg | 1 202 | 2,8 | 1 053 | 2,8 | 87,6 | 30 | 6,5 | 2,5 | 1 138 | 2,8 | 94,7 | 680 | 3,2 | 56,6 |
| Essen | 1 167 | 2,7 | 1 056 | 2,8 | 90,5 | 16 | 3,4 | 1,4 | 1 114 | 2,8 | 95,5 | 589 | 2,8 | 50,5 |
| Krefeld | 532 | 1,3 | 484 | 1,3 | 91,0 | 19 | 4,1 | 3,6 | 512 | 1,3 | 96,2 | 299 | 1,4 | 56,2 |
| Mönchengladbach | 601 | 1,4 | 535 | 1,4 | 89,0 | 7 | 1,5 | 1,2 | 571 | 1,4 | 95,0 | 338 | 1,6 | 56,2 |
| Mülheim an der Ruhr | 353 | 0,8 | 327 | 0,9 | 92,6 | 6 | 1,3 | 1,7 | 339 | 0,8 | 96,0 | 189 | 0,9 | 53,5 |
| Oberhausen | 489 | 1,2 | 439 | 1,2 | 89,8 | 10 | 2,2 | 2,0 | 469 | 1,2 | 95,9 | 255 | 1,2 | 52,1 |
| Remscheid | 284 | 0,7 | 255 | 0,7 | 89,8 | 9 | 1,9 | 3,2 | 270 | 0,7 | 95,1 | 144 | 0,7 | 50,7 |
| Solingen | 418 | 1,0 | 367 | 1,0 | 87,8 | 8 | 1,7 | 1,9 | 392 | 1,0 | 93,8 | 212 | 1,0 | 50,7 |
| Wuppertal | 763 | 1,8 | 703 | 1,9 | 92,1 | 9 | 1,9 | 1,2 | 737 | 1,8 | 96,6 | 364 | 1,7 | 47,7 |
| Kreise | | | | | | | | | | | | | | |
| Kleve | 762 | 1,8 | 669 | 1,8 | 87,8 | 2 | 0,4 | 0,3 | 732 | 1,8 | 96,1 | 397 | 1,9 | 52,1 |
| Mettmann | 1 150 | 2,7 | 1 090 | 2,9 | 94,8 | 11 | 2,4 | 1,0 | 1 084 | 2,7 | 94,3 | 525 | 2,5 | 45,7 |
| Rhein-Kreis Neuss | 1 059 | 2,5 | 972 | 2,6 | 91,8 | 10 | 2,2 | 0,9 | 1 012 | 2,5 | 95,6 | 534 | 2,5 | 50,4 |
| Viersen | 771 | 1,8 | 696 | 1,8 | 90,3 | 4 | 0,9 | 0,5 | 729 | 1,8 | 94,6 | 393 | 1,8 | 51,0 |
| Wesel | 1 089 | 2,6 | 975 | 2,6 | 89,5 | 8 | 1,7 | 0,7 | 1 046 | 2,6 | 96,1 | 573 | 2,7 | 52,6 |
| Regierungsbezirk Düsseldorf | 11 698 | 27,5 | 10 604 | 28,0 | 90,6 | 190 | 40,9 | 1,6 | 11 159 | 27,6 | 95,4 | 6 080 | 28,4 | 52,0 |
| davon | | | | | | | | | | | | | | |
| kreisfreie Städte | 6 867 | 16,2 | 6 202 | 16,4 | 90,3 | 155 | 33,3 | 2,3 | 6 556 | 16,2 | 95,5 | 3 658 | 17,1 | 53,3 |
| Kreise | 4 831 | 11,4 | 4 402 | 11,6 | 91,1 | 35 | 7,5 | 0,7 | 4 603 | 11,4 | 95,3 | 2 422 | 11,3 | 50,1 |
| Kreisfreie Städte | | | | | | | | | | | | | | |
| Aachen | 487 | 1,1 | 445 | 1,2 | 91,4 | 5 | 1,1 | 1,0 | 465 | 1,1 | 95,5 | 245 | 1,1 | 50,3 |
| Bonn | 662 | 1,6 | 615 | 1,6 | 92,9 | 22 | 4,7 | 3,3 | 636 | 1,6 | 96,1 | 357 | 1,7 | 53,9 |
| Köln | 2 001 | 4,7 | 1 797 | 4,7 | 89,8 | 59 | 12,7 | 2,9 | 1 905 | 4,7 | 95,2 | 1 101 | 5,2 | 55,0 |
| Leverkusen | 352 | 0,8 | 322 | 0,8 | 91,5 | 5 | 1,1 | 1,4 | 332 | 0,8 | 94,3 | 179 | 0,8 | 50,9 |
| Kreise | | | | | | | | | | | | | | |
| Aachen | 760 | 1,8 | 685 | 1,8 | 90,1 | 9 | 1,9 | 1,2 | 732 | 1,8 | 96,3 | 411 | 1,9 | 54,1 |
| Düren | 660 | 1,6 | 582 | 1,5 | 88,2 | 9 | 1,9 | 1,4 | 634 | 1,6 | 96,1 | 369 | 1,7 | 55,9 |
| Rhein-Erft-Kreis | 1 029 | 2,4 | 953 | 2,5 | 92,6 | 4 | 0,9 | 0,4 | 984 | 2,4 | 95,6 | 551 | 2,6 | 53,5 |
| Euskirchen | 454 | 1,1 | 403 | 1,1 | 88,8 | 1 | 0,2 | 0,2 | 437 | 1,1 | 96,3 | 260 | 1,2 | 57,3 |
| Heinsberg | 620 | 1,5 | 525 | 1,4 | 84,7 | 4 | 0,9 | 0,6 | 591 | 1,5 | 95,3 | 364 | 1,7 | 58,7 |
| Oberbergischer Kreis | 747 | 1,8 | 659 | 1,7 | 88,2 | 7 | 1,5 | 0,9 | 696 | 1,7 | 93,2 | 425 | 2,0 | 56,9 |
| Rheinisch-Bergischer Kreis | 713 | 1,7 | 656 | 1,7 | 92,0 | 5 | 1,1 | 0,7 | 667 | 1,6 | 93,5 | 341 | 1,6 | 47,8 |
| Rhein-Sieg-Kreis | 1 467 | 3,5 | 1 355 | 3,6 | 92,4 | 10 | 2,2 | 0,7 | 1 407 | 3,5 | 95,9 | 734 | 3,4 | 50,0 |
| Regierungsbezirk Köln | 9 952 | 23,4 | 8 997 | 23,7 | 90,4 | 140 | 30,1 | 1,4 | 9 486 | 23,4 | 95,3 | 5 337 | 25,0 | 53,6 |
| davon | | | | | | | | | | | | | | |
| kreisfreie Städte | 3 502 | 8,2 | 3 179 | 8,4 | 90,8 | 91 | 19,6 | 2,6 | 3 338 | 8,2 | 95,3 | 1 882 | 8,8 | 53,7 |
| Kreise | 6 450 | 15,2 | 5 818 | 15,3 | 90,2 | 49 | 10,5 | 0,8 | 6 148 | 15,2 | 95,3 | 3 455 | 16,2 | 53,6 |
| Kreisfreie Städte | | | | | | | | | | | | | | |
| Bottrop | 276 | 0,6 | 246 | 0,6 | 89,1 | 5 | 1,1 | 1,8 | 264 | 0,7 | 95,7 | 151 | 0,7 | 54,7 |
| Gelsenkirchen | 627 | 1,5 | 546 | 1,4 | 87,1 | 19 | 4,1 | 3,0 | 590 | 1,5 | 94,1 | 364 | 1,7 | 58,1 |
| Münster | 588 | 1,4 | 529 | 1,4 | 90,0 | 2 | 0,4 | 0,3 | 559 | 1,4 | 95,1 | 251 | 1,2 | 42,7 |

1) abgeordnete, beurlaubte und langfristig erkrankte Lehrkräfte

Noch: 3. Lehrergrunddaten 2005/2006

| Verwaltungsbezirk | Lehrer/-innen | | | | | | | | | | | | | |
|--|---------------|--------------------------|---------------|------------------------|-------------------|-------------|--------------------------|-------------------|------------------|--------------------------|-------------------|---------------------|--------------------------|-------------------|
| | insgesamt | in % aller Lehrer/-innen | weiblich | | | ausländisch | | | darunter | | | | | |
| | | | Anzahl | in % aller Lehrerinnen | in % von Spalte 1 | Anzahl | in % aller Lehrer/-innen | in % von Spalte 1 | hauptamtlich/BAT | | | vollzeitbeschäftigt | | |
| | | | | | | | | | Anzahl | in % aller Lehrer/-innen | in % von Spalte 1 | Anzahl | in % aller Lehrer/-innen | in % von Spalte 1 |
| 1 | 2 | 3 | 4 | 5 | 6 | 7 | 8 | 9 | 10 | 11 | 12 | 13 | 14 | |
| Kreise | | | | | | | | | | | | | | |
| Borken | 1 042 | 2,5 | 898 | 2,4 | 86,2 | 7 | 1,5 | 0,7 | 978 | 2,4 | 93,9 | 496 | 2,3 | 47,6 |
| Coesfeld | 649 | 1,5 | 580 | 1,5 | 89,4 | – | – | – | 617 | 1,5 | 95,1 | 237 | 1,1 | 36,5 |
| Recklinghausen | 1 423 | 3,3 | 1 258 | 3,3 | 88,4 | 16 | 3,4 | 1,1 | 1 373 | 3,4 | 96,5 | 713 | 3,3 | 50,1 |
| Steinfurt | 1 222 | 2,9 | 1 082 | 2,9 | 88,5 | 2 | 0,4 | 0,2 | 1 158 | 2,9 | 94,8 | 561 | 2,6 | 45,9 |
| Warendorf | 753 | 1,8 | 690 | 1,8 | 91,6 | 3 | 0,6 | 0,4 | 731 | 1,8 | 97,1 | 304 | 1,4 | 40,4 |
| Regierungsbezirk Münster | 6 580 | 15,5 | 5 829 | 15,4 | 88,6 | 54 | 11,6 | 0,8 | 6 270 | 15,5 | 95,3 | 3 077 | 14,4 | 46,8 |
| davon | | | | | | | | | | | | | | |
| kreisfreie Städte | 1 491 | 3,5 | 1 321 | 3,5 | 88,6 | 26 | 5,6 | 1,7 | 1 413 | 3,5 | 94,8 | 766 | 3,6 | 51,4 |
| Kreise | 5 089 | 12,0 | 4 508 | 11,9 | 88,6 | 28 | 6,0 | 0,6 | 4 857 | 12,0 | 95,4 | 2 311 | 10,8 | 45,4 |
| Kreisfreie Stadt | | | | | | | | | | | | | | |
| Bielefeld | 773 | 1,8 | 694 | 1,8 | 89,8 | 9 | 1,9 | 1,2 | 745 | 1,8 | 96,4 | 352 | 1,6 | 45,5 |
| Kreise | | | | | | | | | | | | | | |
| Gütersloh | 1 003 | 2,4 | 898 | 2,4 | 89,5 | 4 | 0,9 | 0,4 | 962 | 2,4 | 95,9 | 425 | 2,0 | 42,4 |
| Herford | 685 | 1,6 | 612 | 1,6 | 89,3 | 3 | 0,6 | 0,4 | 654 | 1,6 | 95,5 | 297 | 1,4 | 43,4 |
| Höxter | 401 | 0,9 | 342 | 0,9 | 85,3 | 1 | 0,2 | 0,2 | 380 | 0,9 | 94,8 | 200 | 0,9 | 49,9 |
| Lippe | 975 | 2,3 | 859 | 2,3 | 88,1 | 2 | 0,4 | 0,2 | 920 | 2,3 | 94,4 | 405 | 1,9 | 41,5 |
| Minden-Lübbecke | 877 | 2,1 | 749 | 2,0 | 85,4 | 8 | 1,7 | 0,9 | 830 | 2,1 | 94,6 | 385 | 1,8 | 43,9 |
| Paderborn | 805 | 1,9 | 701 | 1,8 | 87,1 | 2 | 0,4 | 0,2 | 755 | 1,9 | 93,8 | 374 | 1,8 | 46,5 |
| Regierungsbezirk Detmold | 5 519 | 13,0 | 4 855 | 12,8 | 88,0 | 29 | 6,2 | 0,5 | 5 246 | 13,0 | 95,1 | 2 438 | 11,4 | 44,2 |
| davon | | | | | | | | | | | | | | |
| kreisfreie Stadt | 773 | 1,8 | 694 | 1,8 | 89,8 | 9 | 1,9 | 1,2 | 745 | 1,8 | 96,4 | 352 | 1,6 | 45,5 |
| Kreise | 4 746 | 11,2 | 4 161 | 11,0 | 87,7 | 20 | 4,3 | 0,4 | 4 501 | 11,1 | 94,8 | 2 086 | 9,8 | 44,0 |
| Kreisfreie Städte | | | | | | | | | | | | | | |
| Bochum | 758 | 1,8 | 697 | 1,8 | 92,0 | 4 | 0,9 | 0,5 | 719 | 1,8 | 94,9 | 372 | 1,7 | 49,1 |
| Dortmund | 1 292 | 3,0 | 1 169 | 3,1 | 90,5 | 15 | 3,2 | 1,2 | 1 229 | 3,0 | 95,1 | 670 | 3,1 | 51,9 |
| Hagen | 464 | 1,1 | 426 | 1,1 | 91,8 | 1 | 0,2 | 0,2 | 436 | 1,1 | 94,0 | 236 | 1,1 | 50,9 |
| Hamm | 449 | 1,1 | 385 | 1,0 | 85,7 | 3 | 0,6 | 0,7 | 423 | 1,0 | 94,2 | 242 | 1,1 | 53,9 |
| Herne | 360 | 0,8 | 315 | 0,8 | 87,5 | 8 | 1,7 | 2,2 | 342 | 0,8 | 95,0 | 211 | 1,0 | 58,6 |
| Kreise | | | | | | | | | | | | | | |
| Ennepe-Ruhr-Kreis | 767 | 1,8 | 696 | 1,8 | 90,7 | 4 | 0,9 | 0,5 | 722 | 1,8 | 94,1 | 374 | 1,8 | 48,8 |
| Hochsauerlandkreis | 691 | 1,6 | 574 | 1,5 | 83,1 | – | – | – | 660 | 1,6 | 95,5 | 357 | 1,7 | 51,7 |
| Märkischer Kreis | 1 106 | 2,6 | 959 | 2,5 | 86,7 | 3 | 0,6 | 0,3 | 1 049 | 2,6 | 94,8 | 593 | 2,8 | 53,6 |
| Olpe | 377 | 0,9 | 306 | 0,8 | 81,2 | 4 | 0,9 | 1,1 | 361 | 0,9 | 95,8 | 197 | 0,9 | 52,3 |
| Siegen-Wittgenstein | 710 | 1,7 | 567 | 1,5 | 79,9 | 1 | 0,2 | 0,1 | 672 | 1,7 | 94,6 | 339 | 1,6 | 47,7 |
| Soest | 777 | 1,8 | 662 | 1,7 | 85,2 | – | – | – | 744 | 1,8 | 95,8 | 342 | 1,6 | 44,0 |
| Unna | 1 007 | 2,4 | 889 | 2,3 | 88,3 | 9 | 1,9 | 0,9 | 962 | 2,4 | 95,5 | 506 | 2,4 | 50,2 |
| Regierungsbezirk Arnsberg | 8 758 | 20,6 | 7 645 | 20,2 | 87,3 | 52 | 11,2 | 0,6 | 8 319 | 20,6 | 95,0 | 4 439 | 20,8 | 50,7 |
| davon | | | | | | | | | | | | | | |
| kreisfreie Städte | 3 323 | 7,8 | 2 992 | 7,9 | 90,0 | 31 | 6,7 | 0,9 | 3 149 | 7,8 | 94,8 | 1 731 | 8,1 | 52,1 |
| Kreise | 5 435 | 12,8 | 4 653 | 12,3 | 85,6 | 21 | 4,5 | 0,4 | 5 170 | 12,8 | 95,1 | 2 708 | 12,7 | 49,8 |
| Nordrhein-Westfalen | 42 507 | 100 | 37 930 | 100 | 89,2 | 465 | 100 | 1,1 | 40 480 | 100 | 95,2 | 21 371 | 100 | 50,3 |
| davon | | | | | | | | | | | | | | |
| kreisfreie Städte | 15 956 | 37,5 | 14 388 | 37,9 | 90,2 | 312 | 67,1 | 2,0 | 15 201 | 37,6 | 95,3 | 8 389 | 39,3 | 52,6 |
| Kreise | 26 551 | 62,5 | 23 542 | 62,1 | 88,7 | 153 | 32,9 | 0,6 | 25 279 | 62,4 | 95,2 | 12 982 | 60,7 | 48,9 |
| darunter langfristig abwesende Lehrer/-innen ¹⁾ | 879 | 2,1 | 823 | 2,2 | 93,6 | 10 | 2,2 | 1,1 | 871 | 2,2 | 99,1 | 476 | 2,2 | 54,2 |

4. Erteilte wöchentliche Unterrichtsstunden 2005/2006

| Verwaltungsbezirk | Erteilte wöchentliche Unterrichtsstunden | | | | | | | | | | | | | je 100 Schüler/ -innen |
|------------------------------------|--|-------------------------------|------------------|----------------------|------------------|----------------------|---------------------------------|-----------------|----------------------|--|---------------------|----------------------|---|---------------------------------|
| | der Lehrer/-innen | | | | | | | | | | darunter Mehrarbeit | | | |
| | ins- gesamt | in % aller Stun- den | weiblich | | davon | | | | | | | | | |
| | | | Anzahl | in % von Sp. 1 | hauptamtlich/BAT | | | na/nb/Nicht-BAT | | | | | | |
| | | | | | Anzahl | in % von Sp. 1 | je ha/BAT- Lehrer/ -in | Anzahl | in % von Sp. 1 | je na/nb/ Nicht- BAT- Lehrer/ -in | Anzahl | in % von Sp. 1 | je Lehrer/ -in mit Mehr- arbeit | |
| 1 | 2 | 3 | 4 | 5 | 6 | 7 | 8 | 9 | 10 | 11 | 12 | 13 | 14 | |
| Kreisfreie Städte | | | | | | | | | | | | | | |
| Düsseldorf | 21 789,3 | 2,5 | 20 317,7 | 93,2 | 21 457,3 | 98,5 | 21,2 | 332,0 | 1,5 | 7,5 | 1,0 | 0 | 1,0 | 116,3 |
| Duisburg | 25 490,0 | 2,9 | 22 179,0 | 87,0 | 25 025,0 | 98,2 | 22,0 | 465,0 | 1,8 | 7,3 | - | - | - | 125,6 |
| Essen | 23 966,0 | 2,7 | 21 594,0 | 90,1 | 23 548,0 | 98,3 | 21,1 | 418,0 | 1,7 | 7,9 | - | - | - | 114,8 |
| Krefeld | 11 752,0 | 1,3 | 10 700,0 | 91,0 | 11 564,0 | 98,4 | 22,6 | 188,0 | 1,6 | 9,4 | - | - | - | 126,0 |
| Mönchengladbach | 12 820,0 | 1,5 | 11 341,0 | 88,5 | 12 603,0 | 98,3 | 22,1 | 217,0 | 1,7 | 7,2 | - | - | - | 117,8 |
| Mülheim an der Ruhr | 7 420,0 | 0,8 | 6 832,0 | 92,1 | 7 304,0 | 98,4 | 21,5 | 116,0 | 1,6 | 8,3 | - | - | - | 119,4 |
| Oberhausen | 10 277,0 | 1,2 | 9 258,0 | 90,1 | 10 120,0 | 98,5 | 21,6 | 157,0 | 1,5 | 7,9 | - | - | - | 118,8 |
| Remscheid | 5 858,0 | 0,7 | 5 365,0 | 91,6 | 5 746,0 | 98,1 | 21,3 | 112,0 | 1,9 | 8,0 | - | - | - | 121,2 |
| Solingen | 8 462,0 | 1,0 | 7 479,0 | 88,4 | 8 272,0 | 97,8 | 21,1 | 190,0 | 2,2 | 7,3 | - | - | - | 124,5 |
| Wuppertal | 15 502,0 | 1,8 | 14 149,0 | 91,3 | 15 286,0 | 98,6 | 20,7 | 216,0 | 1,4 | 8,3 | - | - | - | 115,3 |
| Kreise | | | | | | | | | | | | | | |
| Kleve | 15 851,0 | 1,8 | 13 731,0 | 86,6 | 15 613,0 | 98,5 | 21,3 | 238,0 | 1,5 | 7,9 | 4,0 | 0 | 1,3 | 113,6 |
| Mettmann | 23 328,0 | 2,6 | 22 107,0 | 94,8 | 22 869,0 | 98,0 | 21,1 | 459,0 | 2,0 | 7,0 | - | - | - | 115,0 |
| Rhein-Kreis Neuss | 21 540,0 | 2,4 | 19 831,0 | 92,1 | 21 179,0 | 98,3 | 20,9 | 361,0 | 1,7 | 7,7 | 1,5 | 0 | 0,8 | 112,9 |
| Viersen | 15 887,0 | 1,8 | 14 231,0 | 89,6 | 15 563,0 | 98,0 | 21,3 | 324,0 | 2,0 | 7,7 | - | - | - | 114,1 |
| Wesel | 23 260,0 | 2,6 | 20 833,0 | 89,6 | 22 938,0 | 98,6 | 21,9 | 322,0 | 1,4 | 7,5 | 4,0 | 0 | 4,0 | 117,2 |
| Regierungsbezirk Düsseldorf | 243 202,3 | 27,5 | 219 947,7 | 90,4 | 239 087,3 | 98,3 | 21,4 | 4 115,0 | 1,7 | 7,6 | 10,5 | 0 | 1,5 | 117,4 |
| davon | | | | | | | | | | | | | | |
| kreisfreie Städte | 143 336,3 | 16,2 | 129 214,7 | 90,1 | 140 925,3 | 98,3 | 21,5 | 2 411,0 | 1,7 | 7,8 | 1,0 | 0 | 1,0 | 119,4 |
| Kreise | 99 866,0 | 11,3 | 90 733,0 | 90,9 | 98 162,0 | 98,3 | 21,3 | 1 704,0 | 1,7 | 7,5 | 9,5 | 0 | 1,6 | 114,7 |
| Kreisfreie Städte | | | | | | | | | | | | | | |
| Aachen | 10 105,0 | 1,1 | 9 234,0 | 91,4 | 9 924,0 | 98,2 | 21,3 | 181,0 | 1,8 | 8,2 | - | - | - | 117,1 |
| Bonn | 13 746,0 | 1,6 | 12 733,0 | 92,6 | 13 548,0 | 98,6 | 21,3 | 198,0 | 1,4 | 7,6 | 16,0 | 0,1 | 4,0 | 118,2 |
| Köln | 42 990,0 | 4,9 | 38 917,0 | 90,5 | 42 213,0 | 98,2 | 22,2 | 777,0 | 1,8 | 8,1 | 8,0 | 0 | 8,0 | 120,8 |
| Leverkusen | 7 316,0 | 0,8 | 6 678,0 | 91,3 | 7 170,0 | 98,0 | 21,6 | 146,0 | 2,0 | 7,3 | - | - | - | 114,9 |
| Kreise | | | | | | | | | | | | | | |
| Aachen | 16 114,0 | 1,8 | 14 521,0 | 90,1 | 15 901,0 | 98,7 | 21,7 | 213,0 | 1,3 | 7,6 | 4,0 | 0 | 4,0 | 117,0 |
| Düren | 14 240,0 | 1,6 | 12 732,0 | 89,4 | 14 015,0 | 98,4 | 22,1 | 225,0 | 1,6 | 8,7 | 1,0 | 0 | 1,0 | 116,6 |
| Rhein-Erft-Kreis | 22 054,0 | 2,5 | 20 428,0 | 92,6 | 21 716,0 | 98,5 | 22,1 | 338,0 | 1,5 | 7,5 | 0,5 | 0 | 0,5 | 111,3 |
| Euskirchen | 10 125,0 | 1,1 | 8 938,0 | 88,3 | 9 979,0 | 98,6 | 22,8 | 146,0 | 1,4 | 8,6 | - | - | - | 115,7 |
| Heinsberg | 13 320,0 | 1,5 | 11 354,0 | 85,2 | 13 107,0 | 98,4 | 22,2 | 213,0 | 1,6 | 7,3 | 5,0 | 0 | 2,5 | 112,1 |
| Oberbergischer Kreis | 15 974,0 | 1,8 | 14 041,0 | 87,9 | 15 604,0 | 97,7 | 22,4 | 370,0 | 2,3 | 7,3 | 8,0 | 0,1 | 8,0 | 116,5 |
| Rheinisch-Bergischer Kreis | 14 697,0 | 1,7 | 13 423,0 | 91,3 | 14 343,0 | 97,6 | 21,5 | 354,0 | 2,4 | 7,7 | 3,0 | 0 | 3,0 | 116,4 |
| Rhein-Sieg-Kreis | 30 837,0 | 3,5 | 28 417,0 | 92,2 | 30 312,0 | 98,3 | 21,5 | 525,0 | 1,7 | 8,8 | 3,0 | 0 | 3,0 | 113,8 |
| Regierungsbezirk Köln | 211 518,0 | 24,0 | 191 416,0 | 90,5 | 207 832,0 | 98,3 | 21,9 | 3 686,0 | 1,7 | 7,9 | 48,5 | 0 | 3,7 | 116,2 |
| davon | | | | | | | | | | | | | | |
| kreisfreie Städte | 74 157,0 | 8,4 | 67 562,0 | 91,1 | 72 855,0 | 98,2 | 21,8 | 1 302,0 | 1,8 | 7,9 | 24,0 | 0 | 4,8 | 119,2 |
| Kreise | 137 361,0 | 15,6 | 123 854,0 | 90,2 | 134 977,0 | 98,3 | 22,0 | 2 384,0 | 1,7 | 7,9 | 24,5 | 0 | 3,1 | 114,6 |
| Kreisfreie Städte | | | | | | | | | | | | | | |
| Bottrop | 5 594,0 | 0,6 | 4 938,0 | 88,3 | 5 519,0 | 98,7 | 20,9 | 75,0 | 1,3 | 6,3 | 32,0 | 0,6 | 4,6 | 113,6 |
| Gelsenkirchen | 13 195,0 | 1,5 | 11 540,0 | 87,5 | 12 926,0 | 98,0 | 21,9 | 269,0 | 2,0 | 7,3 | - | - | - | 123,8 |
| Münster | 11 751,0 | 1,3 | 10 556,0 | 89,8 | 11 521,0 | 98,0 | 20,6 | 230,0 | 2,0 | 7,9 | 1,0 | 0 | - | 118,3 |

Noch: 4. Erteilte wöchentliche Unterrichtsstunden 2005/2006

| Verwaltungsbezirk | Erteilte wöchentliche Unterrichtsstunden | | | | | | | | | | | | | je 100 Schüler/-innen |
|----------------------------------|--|--------------------|------------------|----------------|------------------|----------------|----------------------|-----------------|----------------|-------------------------------|---------------------|----------------|------------------------------|-----------------------|
| | der Lehrer/-innen | | | | | | | | | | darunter Mehrarbeit | | | |
| | ins-gesamt | in % aller Stunden | weiblich | | davon | | | | | | | | | |
| | | | Anzahl | in % von Sp. 1 | hauptamtlich/BAT | | | na/nb/Nicht-BAT | | | | | | |
| | | | | | Anzahl | in % von Sp. 1 | je ha/BAT-Lehrer/-in | Anzahl | in % von Sp. 1 | je na/nb/Nicht-BAT-Lehrer/-in | Anzahl | in % von Sp. 1 | je Lehrer/-in mit Mehrarbeit | |
| 1 | 2 | 3 | 4 | 5 | 6 | 7 | 8 | 9 | 10 | 11 | 12 | 13 | 14 | |
| Kreise | | | | | | | | | | | | | | |
| Borken | 21 042,0 | 2,4 | 18 170,0 | 86,4 | 20 572,0 | 97,8 | 21,0 | 470,0 | 2,2 | 7,3 | - | - | - | 110,5 |
| Coesfeld | 12 825,0 | 1,5 | 11 359,0 | 88,6 | 12 559,0 | 97,9 | 20,4 | 266,0 | 2,1 | 8,3 | - | - | - | 112,7 |
| Recklinghausen | 29 558,0 | 3,3 | 26 065,0 | 88,2 | 29 191,0 | 98,8 | 21,3 | 367,0 | 1,2 | 7,3 | - | - | - | 111,4 |
| Steinfurt | 25 001,0 | 2,8 | 22 190,0 | 88,8 | 24 487,0 | 97,9 | 21,1 | 514,0 | 2,1 | 8,0 | 3,0 | 0 | 3,0 | 112,0 |
| Warendorf | 15 406,0 | 1,7 | 14 078,0 | 91,4 | 15 222,0 | 98,8 | 20,8 | 184,0 | 1,2 | 8,4 | - | - | - | 111,5 |
| Regierungsbezirk Münster | 134 372,0 | 15,2 | 118 896,0 | 88,5 | 131 997,0 | 98,2 | 21,1 | 2 375,0 | 1,8 | 7,7 | 36,0 | 0 | 4,0 | 113,3 |
| davon | | | | | | | | | | | | | | |
| kreisfreie Städte | 30 540,0 | 3,5 | 27 034,0 | 88,5 | 29 966,0 | 98,1 | 21,2 | 574,0 | 1,9 | 7,4 | 33,0 | 0,1 | 4,1 | 119,7 |
| Kreise | 103 832,0 | 11,8 | 91 862,0 | 88,5 | 102 031,0 | 98,3 | 21,0 | 1 801,0 | 1,7 | 7,8 | 3,0 | 0 | 3,0 | 111,6 |
| Kreisfreie Stadt | | | | | | | | | | | | | | |
| Bielefeld | 15 916,0 | 1,8 | 14 256,0 | 89,6 | 15 683,0 | 98,5 | 21,1 | 233,0 | 1,5 | 8,3 | 5,0 | 0 | 5,0 | 119,5 |
| Kreise | | | | | | | | | | | | | | |
| Gütersloh | 20 203,0 | 2,3 | 17 958,0 | 88,9 | 19 860,0 | 98,3 | 20,6 | 343,0 | 1,7 | 8,4 | - | - | - | 116,2 |
| Herford | 13 741,0 | 1,6 | 12 341,0 | 89,8 | 13 515,0 | 98,4 | 20,7 | 226,0 | 1,6 | 7,3 | 3,0 | 0 | 1,5 | 119,0 |
| Höxter | 8 298,0 | 0,9 | 7 130,0 | 85,9 | 8 129,0 | 98,0 | 21,4 | 169,0 | 2,0 | 8,0 | - | - | - | 115,3 |
| Lippe | 19 785,0 | 2,2 | 17 328,0 | 87,6 | 19 366,0 | 97,9 | 21,1 | 419,0 | 2,1 | 7,6 | - | - | - | 119,0 |
| Minden-Lübbecke | 17 451,0 | 2,0 | 14 838,0 | 85,0 | 17 047,0 | 97,7 | 20,5 | 404,0 | 2,3 | 8,6 | 4,0 | 0 | - | 117,1 |
| Paderborn | 16 565,0 | 1,9 | 14 360,0 | 86,7 | 16 167,0 | 97,6 | 21,4 | 398,0 | 2,4 | 8,0 | 6,5 | 0 | 1,6 | 117,0 |
| Regierungsbezirk Detmold | 111 959,0 | 12,7 | 98 211,0 | 87,7 | 109 767,0 | 98,0 | 20,9 | 2 192,0 | 2,0 | 8,0 | 18,5 | 0 | 2,6 | 117,7 |
| davon | | | | | | | | | | | | | | |
| kreisfreie Stadt | 15 916,0 | 1,8 | 14 256,0 | 89,6 | 15 683,0 | 98,5 | 21,1 | 233,0 | 1,5 | 8,3 | 5,0 | 0 | 5,0 | 119,5 |
| Kreise | 96 043,0 | 10,9 | 83 955,0 | 87,4 | 94 084,0 | 98,0 | 20,9 | 1 959,0 | 2,0 | 8,0 | 13,5 | 0 | 2,3 | 117,4 |
| Kreisfreie Städte | | | | | | | | | | | | | | |
| Bochum | 15 303,0 | 1,7 | 14 039,0 | 91,7 | 15 069,0 | 98,5 | 21,0 | 234,0 | 1,5 | 6,0 | - | - | - | 118,6 |
| Dortmund | 27 166,0 | 3,1 | 24 653,0 | 90,7 | 26 719,0 | 98,4 | 21,7 | 447,0 | 1,6 | 7,1 | 6,0 | 0 | 6,0 | 121,0 |
| Hagen | 9 506,0 | 1,1 | 8 757,0 | 92,1 | 9 315,0 | 98,0 | 21,4 | 191,0 | 2,0 | 6,8 | 3,0 | 0 | 3,0 | 116,5 |
| Hamm | 9 462,0 | 1,1 | 8 159,0 | 86,2 | 9 237,0 | 97,6 | 21,8 | 225,0 | 2,4 | 8,7 | - | - | - | 116,3 |
| Herne | 7 908,0 | 0,9 | 6 961,0 | 88,0 | 7 784,0 | 98,4 | 22,8 | 124,0 | 1,6 | 6,9 | - | - | - | 121,1 |
| Kreise | | | | | | | | | | | | | | |
| Ennepe-Ruhr-Kreis | 15 902,0 | 1,8 | 14 231,0 | 89,5 | 15 573,0 | 97,9 | 21,6 | 329,0 | 2,1 | 7,3 | - | - | - | 121,5 |
| Hochsauerlandkreis | 14 353,0 | 1,6 | 12 025,0 | 83,8 | 14 162,0 | 98,7 | 21,5 | 191,0 | 1,3 | 6,2 | 2,0 | 0 | 2,0 | 113,1 |
| Märkischer Kreis | 23 358,0 | 2,6 | 20 128,0 | 86,2 | 22 923,0 | 98,1 | 21,9 | 435,0 | 1,9 | 7,6 | - | - | - | 117,7 |
| Olpe | 7 831,0 | 0,9 | 6 335,0 | 80,9 | 7 699,0 | 98,3 | 21,3 | 132,0 | 1,7 | 8,3 | - | - | - | 115,2 |
| Siegen-Wittgenstein | 14 225,0 | 1,6 | 11 293,0 | 79,4 | 13 933,0 | 97,9 | 20,7 | 292,0 | 2,1 | 7,7 | - | - | - | 114,6 |
| Soest | 15 934,0 | 1,8 | 13 582,0 | 85,2 | 15 682,0 | 98,4 | 21,1 | 252,0 | 1,6 | 7,6 | - | - | - | 114,7 |
| Unna | 20 845,0 | 2,4 | 18 413,0 | 88,3 | 20 544,0 | 98,6 | 21,4 | 301,0 | 1,4 | 6,7 | - | - | - | 115,4 |
| Regierungsbezirk Arnsberg | 181 793,0 | 20,6 | 158 576,0 | 87,2 | 178 640,0 | 98,3 | 21,5 | 3 153,0 | 1,7 | 7,2 | 11,0 | 0 | 3,7 | 117,3 |
| davon | | | | | | | | | | | | | | |
| kreisfreie Städte | 69 345,0 | 7,9 | 62 569,0 | 90,2 | 68 124,0 | 98,2 | 21,6 | 1 221,0 | 1,8 | 7,0 | 9,0 | 0 | 4,5 | 119,2 |
| Kreise | 112 448,0 | 12,7 | 96 007,0 | 85,4 | 110 516,0 | 98,3 | 21,4 | 1 932,0 | 1,7 | 7,3 | 2,0 | 0 | 2,0 | 116,2 |
| Nordrhein-Westfalen | 882 844,3 | 100 | 787 046,7 | 89,1 | 867 323,3 | 98,2 | 21,4 | 15 521,0 | 1,8 | 7,7 | 124,5 | 0 | 3,2 | 116,5 |
| davon | | | | | | | | | | | | | | |
| kreisfreie Städte | 333 294,3 | 37,8 | 300 635,7 | 90,2 | 327 553,3 | 98,3 | 21,5 | 5 741,0 | 1,7 | 7,6 | 72,0 | 0 | 4,2 | 119,3 |
| Kreise | 549 550,0 | 62,2 | 486 411,0 | 88,5 | 539 770,0 | 98,2 | 21,4 | 9 780,0 | 1,8 | 7,7 | 52,5 | 0 | 2,4 | 114,8 |

5. Einschulungen/Nichteinschulungen 2005/2006

| Verwaltungsbezirk a = Zusammen b = weiblich c = Ausländer/-innen zusammen d = Ausländerinnen | Einschulungen/Nichteinschulungen | | | | | | | |
|--|----------------------------------|---------------------------------------|---|---|--|------------------------------|----------------|-------|
| | Einschulungen | | | | | Nicht- einschu- lungen | ins- gesamt | |
| | zu- sammen | davon | | | | | | |
| | | Regel- einschulungen ¹⁾ | vorzeitige Einschulungen ²⁾ | verspätete Einschulungen ³⁾ | sonstige Einschu- lungen ⁴⁾ | | | |
| zusammen | | | | | | | | |
| Kreisfreie Städte | | | | | | | | |
| Düsseldorf | a | 4 490 | 3 755 | 730 | 5 | – | 16 | 4 506 |
| | b | 2 191 | 1 806 | 382 | 3 | – | 6 | 2 197 |
| | c | 923 | 848 | 73 | 2 | – | 3 | 926 |
| | d | 466 | 432 | 33 | 1 | – | 1 | 467 |
| Duisburg | a | 4 630 | 4 206 | 419 | 5 | – | 25 | 4 655 |
| | b | 2 265 | 2 017 | 247 | 1 | – | 10 | 2 275 |
| | c | 1 683 | 1 588 | 95 | – | – | 8 | 1 691 |
| | d | 828 | 780 | 48 | – | – | 4 | 832 |
| Essen | a | 4 883 | 4 189 | 654 | 38 | 2 | 34 | 4 917 |
| | b | 2 315 | 1 926 | 371 | 16 | 2 | 14 | 2 329 |
| | c | 926 | 865 | 50 | 11 | – | 6 | 932 |
| | d | 422 | 390 | 29 | 3 | – | 3 | 425 |
| Krefeld | a | 2 163 | 1 897 | 265 | 1 | – | 11 | 2 174 |
| | b | 1 043 | 895 | 148 | – | – | 5 | 1 048 |
| | c | 384 | 342 | 42 | – | – | 1 | 385 |
| | d | 187 | 165 | 22 | – | – | – | 187 |
| Mönchengladbach | a | 2 468 | 2 010 | 457 | – | 1 | 18 | 2 486 |
| | b | 1 174 | 931 | 243 | – | – | 3 | 1 177 |
| | c | 431 | 369 | 62 | – | – | 7 | 438 |
| | d | 210 | 176 | 34 | – | – | – | 210 |
| Mülheim an der Ruhr | a | 1 435 | 1 253 | 180 | 2 | – | 3 | 1 438 |
| | b | 730 | 613 | 116 | 1 | – | 1 | 731 |
| | c | 244 | 232 | 11 | 1 | – | 1 | 245 |
| | d | 118 | 114 | 4 | – | – | 1 | 119 |
| Oberhausen | a | 2 049 | 1 847 | 201 | 1 | – | 16 | 2 065 |
| | b | 997 | 887 | 110 | – | – | 10 | 1 007 |
| | c | 447 | 405 | 42 | – | – | – | 447 |
| | d | 235 | 210 | 25 | – | – | – | 235 |
| Remscheid | a | 1 160 | 1 065 | 95 | – | – | 5 | 1 165 |
| | b | 572 | 520 | 52 | – | – | 1 | 573 |
| | c | 280 | 259 | 21 | – | – | 1 | 281 |
| | d | 136 | 127 | 9 | – | – | 1 | 137 |
| Solingen | a | 1 586 | 1 427 | 147 | 4 | 8 | 15 | 1 601 |
| | b | 773 | 691 | 80 | 1 | 1 | 9 | 782 |
| | c | 283 | 271 | 11 | – | 1 | 6 | 289 |
| | d | 139 | 133 | 6 | – | – | 2 | 141 |

1) Kinder, die bis zum Beginn des 30. Juni das 6. Lebensjahr vollendet haben – 2) Kinder, die in der Zeit vom 30. Juni bis zum Beginn des 31. Dezember das 6. Lebensjahr vollenden – 3) Kinder, die bereits früher schulpflichtig geworden sind und im abgelaufenen Schuljahr keinen Schulkindergarten oder Förderschulkindergarten besucht haben und auch nicht am Unterricht der Klasse 1 teilgenommen haben – 4) Kinder, die erstmals einen Förderschulkindergarten bzw. eine Hausfrüherziehungsgruppe an der Förderschule besuchen, sowie schulpflichtige Kinder, die vom Schulbesuch zurückgestellt wurden, jedoch am Unterricht der Klasse 1 teilnehmen

Noch: 5. Einschulungen/Nichteinschulungen 2005/2006

| Verwaltungsbezirk a = Zusammen b = weiblich c = Ausländer/-innen zusammen d = Ausländerinnen | Einschulungen/Nichteinschulungen | | | | | | | |
|--|----------------------------------|---------------------------------------|---|---|--|------------------------------|----------------|---------------|
| | zu- sammen | Einschulungen | | | | Nicht- einschu- lungen | ins- gesamt | |
| | | davon | | | | | | |
| | | Regel- einschulungen ¹⁾ | vorzeitige Einschulungen ²⁾ | verspätete Einschulungen ³⁾ | sonstige Einschu- lungen ⁴⁾ | | | |
| zusammen | | | | | | | | |
| Noch: Kreisfreie Stadt | | | | | | | | |
| Wuppertal | a | 3 315 | 2 906 | 399 | 10 | – | 19 | 3 334 |
| | b | 1 630 | 1 415 | 214 | 1 | – | 6 | 1 636 |
| | c | 794 | 718 | 71 | 5 | – | 3 | 797 |
| | d | 366 | 328 | 37 | 1 | – | 1 | 367 |
| Kreise | | | | | | | | |
| Kleve | a | 3 222 | 2 987 | 223 | 12 | – | 20 | 3 242 |
| | b | 1 577 | 1 439 | 133 | 5 | – | 8 | 1 585 |
| | c | 192 | 184 | 7 | 1 | – | 3 | 195 |
| | d | 85 | 81 | 4 | – | – | 2 | 87 |
| Mettmann | a | 4 669 | 4 026 | 632 | 11 | – | 25 | 4 694 |
| | b | 2 324 | 1 948 | 371 | 5 | – | 8 | 2 332 |
| | c | 653 | 595 | 56 | 2 | – | 5 | 658 |
| | d | 322 | 291 | 31 | – | – | 1 | 323 |
| Rhein-Kreis Neuss | a | 4 429 | 3 855 | 572 | 2 | – | 24 | 4 453 |
| | b | 2 230 | 1 889 | 341 | – | – | 4 | 2 234 |
| | c | 571 | 536 | 35 | – | – | 9 | 580 |
| | d | 288 | 265 | 23 | – | – | 1 | 289 |
| Viersen | a | 3 121 | 2 793 | 324 | 4 | – | 25 | 3 146 |
| | b | 1 507 | 1 320 | 187 | – | – | 8 | 1 515 |
| | c | 251 | 243 | 8 | – | – | – | 251 |
| | d | 130 | 126 | 4 | – | – | – | 130 |
| Wesel | a | 4 692 | 4 291 | 386 | 15 | – | 41 | 4 733 |
| | b | 2 338 | 2 098 | 231 | 9 | – | 12 | 2 350 |
| | c | 565 | 543 | 22 | – | – | 12 | 577 |
| | d | 259 | 247 | 12 | – | – | 4 | 263 |
| Regierungsbezirk Düsseldorf | a | 48 312 | 42 507 | 5 684 | 110 | 11 | 297 | 48 609 |
| | b | 23 666 | 20 395 | 3 226 | 42 | 3 | 105 | 23 771 |
| | c | 8 627 | 7 998 | 606 | 22 | 1 | 65 | 8 692 |
| | d | 4 191 | 3 865 | 321 | 5 | – | 21 | 4 212 |
| davon | | | | | | | | |
| kreisfreie Städte | a | 28 179 | 24 555 | 3 547 | 66 | 11 | 162 | 28 341 |
| | b | 13 690 | 11 701 | 1 963 | 23 | 3 | 65 | 13 755 |
| | c | 6 395 | 5 897 | 478 | 19 | 1 | 36 | 6 431 |
| | d | 3 107 | 2 855 | 247 | 5 | – | 13 | 3 120 |
| Kreise | a | 20 133 | 17 952 | 2 137 | 44 | – | 135 | 20 268 |
| | b | 9 976 | 8 694 | 1 263 | 19 | – | 40 | 10 016 |
| | c | 2 232 | 2 101 | 128 | 3 | – | 29 | 2 261 |
| | d | 1 084 | 1 010 | 74 | – | – | 8 | 1 092 |

Noch: 5. Einschulungen/Nichteinschulungen 2005/2006

| Verwaltungsbezirk a = Zusammen b = weiblich c = Ausländer/-innen zusammen d = Ausländerinnen | Einschulungen/Nichteinschulungen | | | | | | | |
|--|----------------------------------|---------------------------------------|---|---|----------|--|------------------------------|----------------|
| | Einschulungen | | | | | | Nicht- einschu- lungen | ins- gesamt |
| | zu- sammen | davon | | | | sonstige Einschu- lungen ⁴⁾ | | |
| | | Regel- einschulungen ¹⁾ | vorzeitige Einschulungen ²⁾ | verspätete Einschulungen ³⁾ | zusammen | | | |
| Kreisfreie Städte | | | | | | | | |
| Aachen | a | 2 086 | 1 761 | 310 | 15 | – | 20 | 2 106 |
| | b | 1 025 | 832 | 189 | 4 | – | 6 | 1 031 |
| | c | 512 | 441 | 65 | 6 | – | 8 | 520 |
| | d | 243 | 210 | 31 | 2 | – | 3 | 246 |
| Bonn | a | 2 857 | 2 270 | 585 | 2 | – | 11 | 2 868 |
| | b | 1 421 | 1 080 | 340 | 1 | – | 4 | 1 425 |
| | c | 495 | 436 | 59 | – | – | 1 | 496 |
| | d | 253 | 223 | 30 | – | – | – | 253 |
| Köln | a | 8 490 | 7 398 | 1 090 | 2 | – | 40 | 8 530 |
| | b | 4 189 | 3 571 | 617 | 1 | – | 21 | 4 210 |
| | c | 2 269 | 2 091 | 176 | 2 | – | 9 | 2 278 |
| | d | 1 128 | 1 037 | 90 | 1 | – | 5 | 1 133 |
| Leverkusen | a | 1 539 | 1 380 | 151 | 4 | 4 | 1 | 1 540 |
| | b | 759 | 671 | 85 | 2 | 1 | – | 759 |
| | c | 269 | 255 | 13 | 1 | – | 1 | 270 |
| | d | 131 | 121 | 9 | 1 | – | – | 131 |
| Kreise | | | | | | | | |
| Aachen | a | 3 333 | 3 057 | 271 | 5 | – | 22 | 3 355 |
| | b | 1 615 | 1 463 | 150 | 2 | – | 9 | 1 624 |
| | c | 454 | 438 | 16 | – | – | 2 | 456 |
| | d | 218 | 210 | 8 | – | – | 1 | 219 |
| Düren | a | 2 825 | 2 539 | 283 | 3 | – | 36 | 2 861 |
| | b | 1 400 | 1 253 | 146 | 1 | – | 9 | 1 409 |
| | c | 252 | 232 | 19 | 1 | – | 4 | 256 |
| | d | 131 | 117 | 13 | 1 | – | 2 | 133 |
| Rhein-Erft-Kreis | a | 4 733 | 4 267 | 461 | 5 | – | 14 | 4 747 |
| | b | 2 338 | 2 062 | 274 | 2 | – | 8 | 2 346 |
| | c | 632 | 591 | 39 | 2 | – | 4 | 636 |
| | d | 319 | 294 | 24 | 1 | – | 3 | 322 |
| Euskirchen | a | 2 010 | 1 741 | 268 | 1 | – | 12 | 2 022 |
| | b | 996 | 841 | 155 | – | – | 4 | 1 000 |
| | c | 112 | 110 | 2 | – | – | – | 112 |
| | d | 59 | 58 | 1 | – | – | – | 59 |
| Heinsberg | a | 2 764 | 2 489 | 274 | 1 | – | 19 | 2 783 |
| | b | 1 345 | 1 191 | 153 | 1 | – | 8 | 1 353 |
| | c | 226 | 201 | 25 | – | – | – | 226 |
| | d | 113 | 102 | 11 | – | – | – | 113 |

Noch: 5. Einschulungen/Nichteinschulungen 2005/2006

| Verwaltungsbezirk a = Zusammen b = weiblich c = Ausländer/-innen zusammen d = Ausländerinnen | Einschulungen/Nichteinschulungen | | | | | | | |
|--|----------------------------------|---------------------------------------|---|---|--|------------------------------|----------------|---------------|
| | zu- sammen | Einschulungen | | | | Nicht- einschu- lungen | ins- gesamt | |
| | | davon | | | | | | |
| | | Regel- einschulungen ¹⁾ | vorzeitige Einschulungen ²⁾ | verspätete Einschulungen ³⁾ | sonstige Einschu- lungen ⁴⁾ | | | |
| zusammen | | | | | | | | |
| Noch: Kreise | | | | | | | | |
| Oberbergischer Kreis | a | 3 139 | 2 808 | 321 | 10 | – | 32 | 3 171 |
| | b | 1 522 | 1 335 | 184 | 3 | – | 15 | 1 537 |
| | c | 328 | 303 | 22 | 3 | – | 3 | 331 |
| | d | 159 | 145 | 13 | 1 | – | 1 | 160 |
| Rheinisch-Bergischer Kreis | a | 3 064 | 2 692 | 367 | 5 | – | 19 | 3 083 |
| | b | 1 462 | 1 259 | 200 | 3 | – | 5 | 1 467 |
| | c | 254 | 232 | 21 | 1 | – | 5 | 259 |
| | d | 119 | 108 | 10 | 1 | – | 1 | 120 |
| Rhein-Sieg-Kreis | a | 6 453 | 5 694 | 754 | 4 | 1 | 53 | 6 506 |
| | b | 3 094 | 2 655 | 436 | 2 | 1 | 25 | 3 119 |
| | c | 682 | 626 | 54 | 1 | 1 | 7 | 689 |
| | d | 324 | 285 | 38 | – | 1 | 4 | 328 |
| Regierungsbezirk Köln | a | 43 293 | 38 096 | 5 135 | 57 | 5 | 279 | 43 572 |
| | b | 21 166 | 18 213 | 2 929 | 22 | 2 | 114 | 21 280 |
| | c | 6 485 | 5 956 | 511 | 17 | 1 | 44 | 6 529 |
| | d | 3 197 | 2 910 | 278 | 8 | 1 | 20 | 3 217 |
| davon | | | | | | | | |
| kreisfreie Städte | a | 14 972 | 12 809 | 2 136 | 23 | 4 | 72 | 15 044 |
| | b | 7 394 | 6 154 | 1 231 | 8 | 1 | 31 | 7 425 |
| | c | 3 545 | 3 223 | 313 | 9 | – | 19 | 3 564 |
| | d | 1 755 | 1 591 | 160 | 4 | – | 8 | 1 763 |
| Kreise | a | 28 321 | 25 287 | 2 999 | 34 | 1 | 207 | 28 528 |
| | b | 13 772 | 12 059 | 1 698 | 14 | 1 | 83 | 13 855 |
| | c | 2 940 | 2 733 | 198 | 8 | 1 | 25 | 2 965 |
| | d | 1 442 | 1 319 | 118 | 4 | 1 | 12 | 1 454 |
| Kreisfreie Städte | | | | | | | | |
| Bottrop | a | 1 151 | 1 062 | 89 | – | – | 13 | 1 164 |
| | b | 539 | 487 | 52 | – | – | 7 | 546 |
| | c | 210 | 203 | 7 | – | – | 3 | 213 |
| | d | 99 | 94 | 5 | – | – | 3 | 102 |
| Gelsenkirchen | a | 2 441 | 2 325 | 110 | 6 | – | 9 | 2 450 |
| | b | 1 202 | 1 131 | 68 | 3 | – | 5 | 1 207 |
| | c | 782 | 764 | 13 | 5 | – | 7 | 789 |
| | d | 390 | 380 | 7 | 3 | – | 4 | 394 |
| Münster | a | 2 351 | 2 050 | 297 | 3 | 1 | 12 | 2 363 |
| | b | 1 138 | 963 | 174 | 1 | – | 6 | 1 144 |
| | c | 304 | 283 | 19 | 2 | – | 2 | 306 |
| | d | 157 | 145 | 11 | 1 | – | 1 | 158 |

Noch: 5. Einschulungen/Nichteinschulungen 2005/2006

| Verwaltungsbezirk a = Zusammen b = weiblich c = Ausländer/-innen zusammen d = Ausländerinnen | Einschulungen/Nichteinschulungen | | | | | | | |
|--|----------------------------------|---------------------------------------|---|---|--|------------------------------|----------------|---------------|
| | zu- sammen | Einschulungen | | | | Nicht- einschu- lungen | ins- gesamt | |
| | | davon | | | | | | |
| | | Regel- einschulungen ¹⁾ | vorzeitige Einschulungen ²⁾ | verspätete Einschulungen ³⁾ | sonstige Einschu- lungen ⁴⁾ | | | |
| zusammen | | | | | | | | |
| Kreise | | | | | | | | |
| Borken | a | 4 526 | 4 131 | 388 | 6 | 1 | 17 | 4 543 |
| | b | 2 223 | 2 007 | 214 | 2 | - | 7 | 2 230 |
| | c | 263 | 253 | 10 | - | - | 2 | 265 |
| | d | 131 | 127 | 4 | - | - | 1 | 132 |
| Coesfeld | a | 2 735 | 2 476 | 255 | 4 | - | 15 | 2 750 |
| | b | 1 342 | 1 209 | 131 | 2 | - | 4 | 1 346 |
| | c | 91 | 86 | 4 | 1 | - | 2 | 93 |
| | d | 46 | 42 | 3 | 1 | - | 1 | 47 |
| Recklinghausen | a | 6 290 | 5 794 | 487 | 9 | - | 13 | 6 303 |
| | b | 3 060 | 2 782 | 272 | 6 | - | 6 | 3 066 |
| | c | 1 099 | 1 055 | 39 | 5 | - | - | 1 099 |
| | d | 523 | 502 | 16 | 5 | - | - | 523 |
| Steinfurt | a | 5 325 | 5 058 | 256 | 10 | 1 | 30 | 5 355 |
| | b | 2 699 | 2 532 | 163 | 3 | 1 | 14 | 2 713 |
| | c | 310 | 304 | 5 | - | 1 | 3 | 313 |
| | d | 159 | 157 | 1 | - | 1 | 2 | 161 |
| Warendorf | a | 3 344 | 3 101 | 235 | 7 | 1 | 14 | 3 358 |
| | b | 1 664 | 1 516 | 147 | - | 1 | 6 | 1 670 |
| | c | 353 | 333 | 19 | 1 | - | 5 | 358 |
| | d | 180 | 170 | 10 | - | - | 4 | 184 |
| Regierungsbezirk Münster | a | 28 163 | 25 997 | 2 117 | 45 | 4 | 123 | 28 286 |
| | b | 13 867 | 12 627 | 1 221 | 17 | 2 | 55 | 13 922 |
| | c | 3 412 | 3 281 | 116 | 14 | 1 | 24 | 3 436 |
| | d | 1 685 | 1 617 | 57 | 10 | 1 | 16 | 1 701 |
| davon | | | | | | | | |
| kreisfreie Städte | a | 5 943 | 5 437 | 496 | 9 | 1 | 34 | 5 977 |
| | b | 2 879 | 2 581 | 294 | 4 | - | 18 | 2 897 |
| | c | 1 296 | 1 250 | 39 | 7 | - | 12 | 1 308 |
| | d | 646 | 619 | 23 | 4 | - | 8 | 654 |
| Kreise | a | 22 220 | 20 560 | 1 621 | 36 | 3 | 89 | 22 309 |
| | b | 10 988 | 10 046 | 927 | 13 | 2 | 37 | 11 025 |
| | c | 2 116 | 2 031 | 77 | 7 | 1 | 12 | 2 128 |
| | d | 1 039 | 998 | 34 | 6 | 1 | 8 | 1 047 |
| Kreisfreie Stadt | | | | | | | | |
| Bielefeld | a | 3 179 | 2 820 | 347 | 5 | 7 | 9 | 3 188 |
| | b | 1 603 | 1 407 | 191 | 3 | 2 | 3 | 1 606 |
| | c | 648 | 595 | 49 | 1 | 3 | 4 | 652 |
| | d | 324 | 297 | 26 | - | 1 | 1 | 325 |

Noch: 5. Einschulungen/Nichteinschulungen 2005/2006

| Verwaltungsbezirk a = Zusammen b = weiblich c = Ausländer/-innen zusammen d = Ausländerinnen | Einschulungen/Nichteinschulungen | | | | | | | Nicht- einschu- lungen | ins- gesamt | | |
|--|----------------------------------|---------------|---------------|--------------|---------------------------------------|-----------|--|------------------------------|----------------|---|---|
| | Einschulungen | | | | | zusammen | sonstige Einschu- lungen ⁴⁾ | | | | |
| | zu- sammen | davon | | | Regel- einschulungen ¹⁾ | | | | | vorzeitige Einschulungen ²⁾ | verspätete Einschulungen ³⁾ |
| | | zusammen | | | | | | | | | |
| Kreise | | | | | | | | | | | |
| Gütersloh | a | 4 043 | 3 759 | 283 | 1 | - | 37 | 4 080 | | | |
| | b | 1 948 | 1 779 | 168 | 1 | - | 8 | 1 956 | | | |
| | c | 357 | 347 | 10 | - | - | 10 | 367 | | | |
| | d | 177 | 172 | 5 | - | - | 3 | 180 | | | |
| Herford | a | 2 624 | 2 498 | 122 | 4 | - | 12 | 2 636 | | | |
| | b | 1 318 | 1 236 | 80 | 2 | - | 5 | 1 323 | | | |
| | c | 292 | 275 | 13 | 4 | - | 1 | 293 | | | |
| | d | 159 | 149 | 8 | 2 | - | 1 | 160 | | | |
| Höxter | a | 1 684 | 1 514 | 170 | - | - | 5 | 1 689 | | | |
| | b | 839 | 742 | 97 | - | - | 2 | 841 | | | |
| | c | 57 | 56 | 1 | - | - | - | 57 | | | |
| | d | 26 | 25 | 1 | - | - | - | 26 | | | |
| Lippe | a | 3 821 | 3 651 | 143 | 1 | 26 | 12 | 3 833 | | | |
| | b | 1 894 | 1 793 | 87 | - | 14 | 8 | 1 902 | | | |
| | c | 286 | 273 | 9 | 1 | 3 | 1 | 287 | | | |
| | d | 150 | 146 | 4 | - | - | 1 | 151 | | | |
| Minden-Lübbecke | a | 3 486 | 3 259 | 223 | 4 | - | 6 | 3 492 | | | |
| | b | 1 701 | 1 562 | 136 | 3 | - | 1 | 1 702 | | | |
| | c | 215 | 201 | 14 | - | - | 1 | 216 | | | |
| | d | 114 | 104 | 10 | - | - | 1 | 115 | | | |
| Paderborn | a | 3 342 | 3 090 | 239 | 13 | - | 10 | 3 352 | | | |
| | b | 1 582 | 1 441 | 136 | 5 | - | 2 | 1 584 | | | |
| | c | 212 | 198 | 13 | 1 | - | 1 | 213 | | | |
| | d | 102 | 93 | 9 | - | - | 1 | 103 | | | |
| Regierungsbezirk Detmold | a | 22 179 | 20 591 | 1 527 | 28 | 33 | 91 | 22 270 | | | |
| | b | 10 885 | 9 960 | 895 | 14 | 16 | 29 | 10 914 | | | |
| | c | 2 067 | 1 945 | 109 | 7 | 6 | 18 | 2 085 | | | |
| | d | 1 052 | 986 | 63 | 2 | 1 | 8 | 1 060 | | | |
| davon | | | | | | | | | | | |
| kreisfreie Stadt | a | 3 179 | 2 820 | 347 | 5 | 7 | 9 | 3 188 | | | |
| | b | 1 603 | 1 407 | 191 | 3 | 2 | 3 | 1 606 | | | |
| | c | 648 | 595 | 49 | 1 | 3 | 4 | 652 | | | |
| | d | 324 | 297 | 26 | - | 1 | 1 | 325 | | | |
| Kreise | a | 19 000 | 17 771 | 1 180 | 23 | 26 | 82 | 19 082 | | | |
| | b | 9 282 | 8 553 | 704 | 11 | 14 | 26 | 9 308 | | | |
| | c | 1 419 | 1 350 | 60 | 6 | 3 | 14 | 1 433 | | | |
| | d | 728 | 689 | 37 | 2 | - | 7 | 735 | | | |

Noch: 5. Einschulungen/Nichteinschulungen 2005/2006

| Verwaltungsbezirk a = Zusammen b = weiblich c = Ausländer/-innen zusammen d = Ausländerinnen | Einschulungen/Nichteinschulungen | | | | | | | insgesamt |
|--|----------------------------------|---------------------------------------|---|---|---|--------------------|----|-----------|
| | Einschulungen | | | | | Nichteinschulungen | | |
| | zusammen | davon | | | | | | |
| | | Regel- einschulungen ¹⁾ | vorzeitige Einschulungen ²⁾ | verspätete Einschulungen ³⁾ | sonstige Einschulungen ⁴⁾ | | | |
| zusammen | | | | | | | | |
| Kreisfreie Städte | | | | | | | | |
| Bochum | a | 3 150 | 2 888 | 253 | 8 | 1 | 6 | 3 156 |
| | b | 1 493 | 1 337 | 152 | 4 | - | - | 1 493 |
| | c | 549 | 515 | 30 | 3 | 1 | 1 | 550 |
| | d | 246 | 226 | 19 | 1 | - | - | 246 |
| Dortmund | a | 5 212 | 4 761 | 448 | 1 | 2 | 19 | 5 231 |
| | b | 2 513 | 2 245 | 267 | - | 1 | 4 | 2 517 |
| | c | 1 053 | 1 004 | 49 | - | - | 5 | 1 058 |
| | d | 507 | 483 | 24 | - | - | 1 | 508 |
| Hagen | a | 1 842 | 1 666 | 172 | 4 | - | 8 | 1 850 |
| | b | 924 | 835 | 89 | - | - | 8 | 932 |
| | c | 564 | 517 | 47 | - | - | 3 | 567 |
| | d | 291 | 270 | 21 | - | - | 3 | 294 |
| Hamm | a | 1 839 | 1 722 | 117 | - | - | 17 | 1 856 |
| | b | 857 | 797 | 60 | - | - | 5 | 862 |
| | c | 349 | 338 | 11 | - | - | 5 | 354 |
| | d | 171 | 162 | 9 | - | - | 3 | 174 |
| Herne | a | 1 486 | 1 377 | 109 | - | - | 9 | 1 495 |
| | b | 715 | 654 | 61 | - | - | 3 | 718 |
| | c | 423 | 410 | 13 | - | - | 1 | 424 |
| | d | 200 | 194 | 6 | - | - | - | 200 |
| Kreise | | | | | | | | |
| Ennepe-Ruhr-Kreis | a | 2 975 | 2 695 | 277 | 3 | - | 27 | 3 002 |
| | b | 1 431 | 1 261 | 169 | 1 | - | 8 | 1 439 |
| | c | 396 | 369 | 26 | 1 | - | 4 | 400 |
| | d | 193 | 177 | 16 | - | - | 2 | 195 |
| Hochsauerlandkreis | a | 2 996 | 2 893 | 101 | 2 | - | 15 | 3 011 |
| | b | 1 470 | 1 412 | 56 | 2 | - | 4 | 1 474 |
| | c | 294 | 288 | 4 | 2 | - | 5 | 299 |
| | d | 133 | 130 | 1 | 2 | - | 2 | 135 |
| Märkischer Kreis | a | 4 653 | 4 473 | 178 | 2 | - | 30 | 4 683 |
| | b | 2 277 | 2 166 | 110 | 1 | - | 16 | 2 293 |
| | c | 766 | 762 | 4 | - | - | 11 | 777 |
| | d | 370 | 369 | 1 | - | - | 6 | 376 |
| Olpe | a | 1 630 | 1 553 | 75 | 2 | - | 2 | 1 632 |
| | b | 840 | 792 | 47 | 1 | - | - | 840 |
| | c | 143 | 140 | 3 | - | - | - | 143 |
| | d | 67 | 66 | 1 | - | - | - | 67 |

Noch: 5. Einschulungen/Nichteinschulungen 2005/2006

| Verwaltungsbezirk a = Zusammen b = weiblich c = Ausländer/-innen zusammen d = Ausländerinnen | Einschulungen/Nichteinschulungen | | | | | | | |
|--|----------------------------------|---------------------------------------|---|---|--|------------------------------|----------------|----------------|
| | zu- sammen | Einschulungen | | | | Nicht- einschu- lungen | ins- gesamt | |
| | | davon | | | | | | |
| | | Regel- einschulungen ¹⁾ | vorzeitige Einschulungen ²⁾ | verspätete Einschulungen ³⁾ | sonstige Einschu- lungen ⁴⁾ | | | |
| zusammen | | | | | | | | |
| Noch: Kreise | | | | | | | | |
| Siegen-Wittgenstein | a | 2 838 | 2 671 | 160 | 7 | – | 21 | 2 859 |
| | b | 1 403 | 1 311 | 90 | 2 | – | 6 | 1 409 |
| | c | 348 | 339 | 6 | 3 | – | 4 | 352 |
| | d | 170 | 164 | 5 | 1 | – | 4 | 174 |
| Soest | a | 3 272 | 3 122 | 150 | – | – | 13 | 3 285 |
| | b | 1 564 | 1 464 | 100 | – | – | 8 | 1 572 |
| | c | 243 | 239 | 4 | – | – | 5 | 248 |
| | d | 107 | 104 | 3 | – | – | 3 | 110 |
| Unna | a | 4 230 | 3 883 | 343 | 3 | 1 | 9 | 4 239 |
| | b | 2 087 | 1 897 | 190 | – | – | 1 | 2 088 |
| | c | 620 | 595 | 25 | – | – | 2 | 622 |
| | d | 297 | 284 | 13 | – | – | – | 297 |
| Regierungsbezirk Arnsberg | a | 36 123 | 33 704 | 2 383 | 32 | 4 | 176 | 36 299 |
| | b | 17 574 | 16 171 | 1 391 | 11 | 1 | 63 | 17 637 |
| | c | 5 748 | 5 516 | 222 | 9 | 1 | 46 | 5 794 |
| | d | 2 752 | 2 629 | 119 | 4 | – | 24 | 2 776 |
| davon | | | | | | | | |
| kreisfreie Städte | a | 13 529 | 12 414 | 1 099 | 13 | 3 | 59 | 13 588 |
| | b | 6 502 | 5 868 | 629 | 4 | 1 | 20 | 6 522 |
| | c | 2 938 | 2 784 | 150 | 3 | 1 | 15 | 2 953 |
| | d | 1 415 | 1 335 | 79 | 1 | – | 7 | 1 422 |
| Kreise | a | 22 594 | 21 290 | 1 284 | 19 | 1 | 117 | 22 711 |
| | b | 11 072 | 10 303 | 762 | 7 | – | 43 | 11 115 |
| | c | 2 810 | 2 732 | 72 | 6 | – | 31 | 2 841 |
| | d | 1 337 | 1 294 | 40 | 3 | – | 17 | 1 354 |
| Nordrhein-Westfalen | a | 178 070 | 160 895 | 16 846 | 272 | 57 | 966 | 179 036 |
| | b | 87 158 | 77 366 | 9 662 | 106 | 24 | 366 | 87 524 |
| | c | 26 339 | 24 696 | 1 564 | 69 | 10 | 197 | 26 536 |
| | d | 12 877 | 12 007 | 838 | 29 | 3 | 89 | 12 966 |
| davon | | | | | | | | |
| kreisfreie Städte | a | 65 802 | 58 035 | 7 625 | 116 | 26 | 336 | 66 138 |
| | b | 32 068 | 27 711 | 4 308 | 42 | 7 | 137 | 32 205 |
| | c | 14 822 | 13 749 | 1 029 | 39 | 5 | 86 | 14 908 |
| | d | 7 247 | 6 697 | 535 | 14 | 1 | 37 | 7 284 |
| Kreise | a | 112 268 | 102 860 | 9 221 | 156 | 31 | 630 | 112 898 |
| | b | 55 090 | 49 655 | 5 354 | 64 | 17 | 229 | 55 319 |
| | c | 11 517 | 10 947 | 535 | 30 | 5 | 111 | 11 628 |
| | d | 5 630 | 5 310 | 303 | 15 | 2 | 52 | 5 682 |

Hauptschulen

1. Schuleckdaten 2005/2006

| Verwaltungsbezirk | Schulen | Klassen | Schüler/-innen | | | | | | | | | |
|------------------------------------|------------|--------------|----------------|---------------|-------------------|---------------|-------------------|--------------|-------------------|-------------------|-------------|-----------------------------|
| | | | insgesamt | weiblich | | ausländisch | | | Aussiedler/-innen | | je Klasse | je Lehrer/-in ¹⁾ |
| | | | | Anzahl | in % von Spalte 3 | zu-sammen | in % von Spalte 3 | weiblich | Anzahl | in % von Spalte 3 | | |
| | | | 1 | 2 | 3 | 4 | 5 | 6 | 7 | 8 | 9 | 10 |
| Kreisfreie Städte | | | | | | | | | | | | |
| Düsseldorf | 14 | 243 | 5 296 | 2 264 | 42,7 | 1 933 | 36,5 | 830 | 37 | 0,7 | 21,8 | 13,8 |
| Duisburg | 19 | 280 | 6 109 | 2 626 | 43,0 | 2 275 | 37,2 | 1 013 | 93 | 1,5 | 21,8 | 12,8 |
| Essen | 14 | 218 | 4 949 | 2 089 | 42,2 | 1 485 | 30,0 | 666 | 141 | 2,8 | 22,7 | 13,6 |
| Krefeld | 8 | 137 | 3 168 | 1 357 | 42,8 | 807 | 25,5 | 357 | 128 | 4,0 | 23,1 | 12,8 |
| Mönchengladbach | 12 | 223 | 4 981 | 2 084 | 41,8 | 1 108 | 22,2 | 456 | 261 | 5,2 | 22,3 | 13,4 |
| Mülheim an der Ruhr | 4 | 57 | 1 301 | 534 | 41,0 | 400 | 30,7 | 172 | 36 | 2,8 | 22,8 | 12,4 |
| Oberhausen | 7 | 123 | 2 697 | 1 132 | 42,0 | 815 | 30,2 | 368 | 62 | 2,3 | 21,9 | 13,8 |
| Remscheid | 6 | 93 | 2 246 | 969 | 43,1 | 743 | 33,1 | 305 | 109 | 4,9 | 24,2 | 12,7 |
| Solingen | 5 | 88 | 2 203 | 983 | 44,6 | 948 | 43,0 | 448 | 64 | 2,9 | 25,0 | 13,2 |
| Wuppertal | 12 | 212 | 4 867 | 2 188 | 45,0 | 1 784 | 36,7 | 819 | 139 | 2,9 | 23,0 | 13,5 |
| Kreise | | | | | | | | | | | | |
| Kleve | 21 | 350 | 8 121 | 3 598 | 44,3 | 577 | 7,1 | 286 | 392 | 4,8 | 23,2 | 15,1 |
| Mettmann | 16 | 247 | 5 662 | 2 351 | 41,5 | 1 577 | 27,9 | 706 | 323 | 5,7 | 22,9 | 12,7 |
| Rhein-Kreis Neuss | 12 | 218 | 5 364 | 2 202 | 41,1 | 1 280 | 23,9 | 555 | 282 | 5,3 | 24,6 | 13,8 |
| Viersen | 11 | 220 | 5 093 | 2 100 | 41,2 | 707 | 13,9 | 302 | 246 | 4,8 | 23,2 | 14,9 |
| Wesel | 19 | 286 | 6 284 | 2 575 | 41,0 | 1 293 | 20,6 | 557 | 245 | 3,9 | 22,0 | 13,2 |
| Regierungsbezirk Düsseldorf | 180 | 2 995 | 68 341 | 29 052 | 42,5 | 17 732 | 25,9 | 7 840 | 2 558 | 3,7 | 22,8 | 13,6 |
| davon | | | | | | | | | | | | |
| kreisfreie Städte | 101 | 1 674 | 37 817 | 16 226 | 42,9 | 12 298 | 32,5 | 5 434 | 1 070 | 2,8 | 22,6 | 13,3 |
| Kreise | 79 | 1 321 | 30 524 | 12 826 | 42,0 | 5 434 | 17,8 | 2 406 | 1 488 | 4,9 | 23,1 | 13,9 |
| Kreisfreie Städte | | | | | | | | | | | | |
| Aachen | 6 | 119 | 2 512 | 1 099 | 43,8 | 844 | 33,6 | 349 | 216 | 8,6 | 21,1 | 11,8 |
| Bonn | 7 | 115 | 2 820 | 1 281 | 45,4 | 1 115 | 39,5 | 548 | 98 | 3,5 | 24,5 | 11,8 |
| Köln | 30 | 503 | 11 523 | 5 054 | 43,9 | 5 003 | 43,4 | 2 236 | 246 | 2,1 | 22,9 | 12,7 |
| Leverkusen | 4 | 66 | 1 539 | 659 | 42,8 | 401 | 26,1 | 191 | 70 | 4,5 | 23,3 | 10,3 |
| Kreise | | | | | | | | | | | | |
| Aachen | 12 | 194 | 4 317 | 1 768 | 41,0 | 1 036 | 24,0 | 443 | 89 | 2,1 | 22,3 | 13,8 |
| Düren | 13 | 191 | 4 236 | 1 793 | 42,3 | 702 | 16,6 | 304 | 189 | 4,5 | 22,2 | 13,0 |
| Rhein-Erft-Kreis | 14 | 293 | 6 665 | 2 901 | 43,5 | 1 805 | 27,1 | 825 | 368 | 5,5 | 22,7 | 13,5 |
| Euskirchen | 12 | 175 | 4 101 | 1 749 | 42,6 | 342 | 8,3 | 151 | 389 | 9,5 | 23,4 | 14,2 |
| Heinsberg | 11 | 213 | 5 012 | 2 249 | 44,9 | 701 | 14,0 | 319 | 351 | 7,0 | 23,5 | 13,9 |
| Oberbergischer Kreis | 12 | 218 | 5 026 | 2 167 | 43,1 | 841 | 16,7 | 393 | 752 | 15,0 | 23,1 | 12,6 |
| Rheinisch-Bergischer Kreis | 9 | 175 | 3 850 | 1 638 | 42,5 | 763 | 19,8 | 344 | 199 | 5,2 | 22,0 | 12,4 |
| Rhein-Sieg-Kreis | 22 | 441 | 9 907 | 4 161 | 42,0 | 1 890 | 19,1 | 869 | 1 043 | 10,5 | 22,5 | 13,1 |
| Regierungsbezirk Köln | 152 | 2 703 | 61 508 | 26 519 | 43,1 | 15 443 | 25,1 | 6 972 | 4 010 | 6,5 | 22,8 | 12,9 |
| davon | | | | | | | | | | | | |
| kreisfreie Städte | 47 | 803 | 18 394 | 8 093 | 44,0 | 7 363 | 40,0 | 3 324 | 630 | 3,4 | 22,9 | 12,2 |
| Kreise | 105 | 1 900 | 43 114 | 18 426 | 42,7 | 8 080 | 18,7 | 3 648 | 3 380 | 7,8 | 22,7 | 13,3 |
| Kreisfreie Städte | | | | | | | | | | | | |
| Bottrop | 4 | 54 | 1 152 | 465 | 40,4 | 270 | 23,4 | 118 | 33 | 2,9 | 21,3 | 12,5 |
| Gelsenkirchen | 8 | 119 | 2 714 | 1 199 | 44,2 | 950 | 35,0 | 451 | 116 | 4,3 | 22,8 | 11,9 |
| Münster | 8 | 140 | 3 027 | 1 298 | 42,9 | 670 | 22,1 | 317 | 361 | 11,9 | 21,6 | 11,7 |

1) hauptamtliche/BAT- sowie nebenamtliche/nebenberufliche und Nicht-BAT-Lehrerinnen und -Lehrer

Noch: 1. Schuleckdaten 2005/2006

| Verwaltungsbezirk | Schulen | Klassen | Schüler/-innen | | | | | | | | | |
|----------------------------------|------------|---------------|----------------|----------------|-------------------------|---------------|-------------------------|---------------|-------------------|-------------------------|--------------|------------------------------------|
| | | | ins- gesamt | weiblich | | ausländisch | | | Aussiedler/-innen | | je Klasse | je Lehrer/ -in ¹⁾ |
| | | | | Anzahl | in % von Spalte 3 | zu- sammen | in % von Spalte 3 | weiblich | Anzahl | in % von Spalte 3 | | |
| | | | 1 | 2 | 3 | 4 | 5 | 6 | 7 | 8 | 9 | 10 |
| Kreise | | | | | | | | | | | | |
| Borken | 28 | 452 | 10 840 | 4 607 | 42,5 | 858 | 7,9 | 417 | 337 | 3,1 | 24,0 | 14,8 |
| Coesfeld | 11 | 179 | 4 139 | 1 716 | 41,5 | 321 | 7,8 | 160 | 341 | 8,2 | 23,1 | 13,8 |
| Recklinghausen | 25 | 363 | 7 823 | 3 368 | 43,1 | 1 960 | 25,1 | 906 | 476 | 6,1 | 21,6 | 12,0 |
| Steinfurt | 25 | 412 | 9 348 | 3 972 | 42,5 | 1 119 | 12,0 | 537 | 966 | 10,3 | 22,7 | 13,0 |
| Warendorf | 20 | 290 | 6 390 | 2 830 | 44,3 | 827 | 12,9 | 404 | 772 | 12,1 | 22,0 | 13,1 |
| Regierungsbezirk Münster | 129 | 2 009 | 45 433 | 19 455 | 42,8 | 6 975 | 15,4 | 3 310 | 3 402 | 7,5 | 22,6 | 13,1 |
| davon | | | | | | | | | | | | |
| kreisfreie Städte | 20 | 313 | 6 893 | 2 962 | 43,0 | 1 890 | 27,4 | 886 | 510 | 7,4 | 22,0 | 11,9 |
| Kreise | 109 | 1 696 | 38 540 | 16 493 | 42,8 | 5 085 | 13,2 | 2 424 | 2 892 | 7,5 | 22,7 | 13,3 |
| Kreisfreie Stadt | | | | | | | | | | | | |
| Bielefeld | 11 | 177 | 3 471 | 1 438 | 41,4 | 1 386 | 39,9 | 591 | 605 | 17,4 | 19,6 | 11,3 |
| Kreise | | | | | | | | | | | | |
| Gütersloh | 16 | 282 | 6 178 | 2 536 | 41,0 | 1 157 | 18,7 | 520 | 879 | 14,2 | 21,9 | 12,7 |
| Herford | 5 | 100 | 2 077 | 847 | 40,8 | 413 | 19,9 | 170 | 287 | 13,8 | 20,8 | 10,7 |
| Höxter | 12 | 172 | 3 623 | 1 538 | 42,5 | 249 | 6,9 | 107 | 676 | 18,7 | 21,1 | 12,8 |
| Lippe | 19 | 307 | 6 352 | 2 669 | 42,0 | 937 | 14,8 | 431 | 1 228 | 19,3 | 20,7 | 11,5 |
| Minden-Lübbecke | 14 | 237 | 5 064 | 2 113 | 41,7 | 656 | 13,0 | 309 | 1 169 | 23,1 | 21,4 | 12,4 |
| Paderborn | 17 | 281 | 6 200 | 2 673 | 43,1 | 700 | 11,3 | 332 | 953 | 15,4 | 22,1 | 12,4 |
| Regierungsbezirk Detmold | 94 | 1 556 | 32 965 | 13 814 | 41,9 | 5 498 | 16,7 | 2 460 | 5 797 | 17,6 | 21,2 | 12,1 |
| davon | | | | | | | | | | | | |
| kreisfreie Stadt | 11 | 177 | 3 471 | 1 438 | 41,4 | 1 386 | 39,9 | 591 | 605 | 17,4 | 19,6 | 11,3 |
| Kreise | 83 | 1 379 | 29 494 | 12 376 | 42,0 | 4 112 | 13,9 | 1 869 | 5 192 | 17,6 | 21,4 | 12,2 |
| Kreisfreie Städte | | | | | | | | | | | | |
| Bochum | 9 | 148 | 3 270 | 1 373 | 42,0 | 891 | 27,2 | 391 | 240 | 7,3 | 22,1 | 13,5 |
| Dortmund | 17 | 269 | 5 894 | 2 666 | 45,2 | 1 867 | 31,7 | 876 | 290 | 4,9 | 21,9 | 13,4 |
| Hagen | 8 | 133 | 3 070 | 1 334 | 43,5 | 1 206 | 39,3 | 551 | 118 | 3,8 | 23,1 | 12,5 |
| Hamm | 10 | 147 | 3 433 | 1 492 | 43,5 | 864 | 25,2 | 402 | 266 | 7,7 | 23,4 | 12,8 |
| Herne | 7 | 98 | 2 019 | 950 | 47,1 | 719 | 35,6 | 351 | 78 | 3,9 | 20,6 | 12,2 |
| Kreise | | | | | | | | | | | | |
| Ennepe-Ruhr-Kreis | 14 | 188 | 3 983 | 1 698 | 42,6 | 1 014 | 25,5 | 466 | 245 | 6,2 | 21,2 | 11,3 |
| Hochsauerlandkreis | 23 | 329 | 7 364 | 3 110 | 42,2 | 974 | 13,2 | 454 | 739 | 10,0 | 22,4 | 15,4 |
| Märkischer Kreis | 26 | 412 | 9 345 | 4 080 | 43,7 | 2 677 | 28,6 | 1 228 | 849 | 9,1 | 22,7 | 13,2 |
| Olpe | 9 | 163 | 3 910 | 1 716 | 43,9 | 532 | 13,6 | 258 | 258 | 6,6 | 24,0 | 14,1 |
| Siegen-Wittgenstein | 19 | 248 | 5 400 | 2 236 | 41,4 | 900 | 16,7 | 406 | 483 | 8,9 | 21,8 | 13,8 |
| Soest | 20 | 291 | 6 383 | 2 763 | 43,3 | 712 | 11,2 | 328 | 711 | 11,1 | 21,9 | 13,6 |
| Unna | 13 | 218 | 4 838 | 2 017 | 41,7 | 998 | 20,6 | 463 | 281 | 5,8 | 22,2 | 13,1 |
| Regierungsbezirk Arnsberg | 175 | 2 644 | 58 909 | 25 435 | 43,2 | 13 354 | 22,7 | 6 174 | 4 558 | 7,7 | 22,3 | 13,4 |
| davon | | | | | | | | | | | | |
| kreisfreie Städte | 51 | 795 | 17 686 | 7 815 | 44,2 | 5 547 | 31,4 | 2 571 | 992 | 5,6 | 22,2 | 13,0 |
| Kreise | 124 | 1 849 | 41 223 | 17 620 | 42,7 | 7 807 | 18,9 | 3 603 | 3 566 | 8,7 | 22,3 | 13,5 |
| Nordrhein-Westfalen | 730 | 11 907 | 267 156 | 114 275 | 42,8 | 59 002 | 22,1 | 26 756 | 20 325 | 7,6 | 22,4 | 13,1 |
| davon | | | | | | | | | | | | |
| kreisfreie Städte | 230 | 3 762 | 84 261 | 36 534 | 43,4 | 28 484 | 33,8 | 12 806 | 3 807 | 4,5 | 22,4 | 12,8 |
| Kreise | 500 | 8 145 | 182 895 | 77 741 | 42,5 | 30 518 | 16,7 | 13 950 | 16 518 | 9,0 | 22,5 | 13,3 |

2. Verteilung der Schülerpopulation 2005/2006

| Verwaltungsbezirk a = Zusammen b = weiblich c = Ausländer/-innen zusammen d = Ausländerinnen | | Schüler/-innen | | | | | | | ohne Jahrgang | insgesamt |
|--|---|------------------------|-----|-------|-------|-------|-----|---|------------------|-----------|
| | | davon im Schuljahrgang | | | | | | | | |
| | | 05 | 06 | 07 | 08 | 09 | 10 | | | |
| Kreisfreie Städte | | | | | | | | | | |
| Düsseldorf | a | 559 | 755 | 939 | 1 068 | 1 093 | 882 | - | 5 296 | |
| | b | 222 | 316 | 395 | 469 | 468 | 394 | - | 2 264 | |
| | c | 217 | 264 | 317 | 399 | 409 | 327 | - | 1 933 | |
| | d | 85 | 111 | 124 | 176 | 185 | 149 | - | 830 | |
| Duisburg | a | 688 | 865 | 1 011 | 1 253 | 1 312 | 978 | 2 | 6 109 | |
| | b | 271 | 394 | 421 | 540 | 573 | 426 | 1 | 2 626 | |
| | c | 276 | 341 | 404 | 422 | 497 | 335 | - | 2 275 | |
| | d | 115 | 167 | 173 | 178 | 217 | 163 | - | 1 013 | |
| Essen | a | 588 | 717 | 899 | 906 | 1 046 | 793 | - | 4 949 | |
| | b | 258 | 316 | 374 | 373 | 436 | 332 | - | 2 089 | |
| | c | 187 | 230 | 283 | 266 | 311 | 208 | - | 1 485 | |
| | d | 87 | 116 | 121 | 121 | 140 | 81 | - | 666 | |
| Krefeld | a | 367 | 418 | 536 | 621 | 696 | 528 | 2 | 3 168 | |
| | b | 142 | 191 | 225 | 262 | 303 | 233 | 1 | 1 357 | |
| | c | 104 | 116 | 138 | 140 | 158 | 150 | 1 | 807 | |
| | d | 46 | 55 | 63 | 51 | 62 | 80 | - | 357 | |
| Mönchengladbach | a | 594 | 761 | 852 | 932 | 991 | 851 | - | 4 981 | |
| | b | 233 | 306 | 364 | 378 | 413 | 390 | - | 2 084 | |
| | c | 136 | 195 | 209 | 199 | 204 | 165 | - | 1 108 | |
| | d | 53 | 70 | 94 | 74 | 93 | 72 | - | 456 | |
| Mülheim an der Ruhr | a | 132 | 166 | 241 | 258 | 297 | 207 | - | 1 301 | |
| | b | 58 | 67 | 93 | 106 | 136 | 74 | - | 534 | |
| | c | 45 | 61 | 75 | 85 | 81 | 53 | - | 400 | |
| | d | 19 | 26 | 30 | 36 | 43 | 18 | - | 172 | |
| Oberhausen | a | 285 | 346 | 501 | 519 | 608 | 438 | - | 2 697 | |
| | b | 119 | 126 | 204 | 226 | 279 | 178 | - | 1 132 | |
| | c | 92 | 94 | 158 | 171 | 172 | 128 | - | 815 | |
| | d | 40 | 35 | 62 | 81 | 86 | 64 | - | 368 | |
| Remscheid | a | 291 | 314 | 372 | 433 | 436 | 400 | - | 2 246 | |
| | b | 114 | 128 | 161 | 191 | 189 | 186 | - | 969 | |
| | c | 103 | 104 | 119 | 144 | 120 | 153 | - | 743 | |
| | d | 41 | 39 | 55 | 59 | 42 | 69 | - | 305 | |
| Solingen | a | 289 | 360 | 411 | 446 | 382 | 310 | 5 | 2 203 | |
| | b | 121 | 160 | 178 | 213 | 149 | 160 | 2 | 983 | |
| | c | 115 | 171 | 196 | 193 | 148 | 125 | - | 948 | |
| | d | 48 | 83 | 88 | 92 | 63 | 74 | - | 448 | |

Noch: 2. Verteilung der Schülerpopulation 2005/2006

| Verwaltungsbezirk a = Zusammen b = weiblich c = Ausländer/-innen zusammen d = Ausländerinnen | | Schüler/-innen | | | | | | | ohne Jahrgang | insgesamt |
|--|----------|------------------------|--------------|---------------|---------------|---------------|---------------|-----------|------------------|-----------|
| | | davon im Schuljahrgang | | | | | | | | |
| | | 05 | 06 | 07 | 08 | 09 | 10 | | | |
| Noch: Kreisfreie Stadt | | | | | | | | | | |
| Wuppertal | a | 625 | 727 | 875 | 851 | 981 | 807 | 1 | 4 867 | |
| | b | 283 | 324 | 387 | 363 | 468 | 363 | – | 2 188 | |
| | c | 252 | 284 | 297 | 305 | 369 | 277 | – | 1 784 | |
| | d | 120 | 129 | 136 | 121 | 181 | 132 | – | 819 | |
| Kreise | | | | | | | | | | |
| Kleve | a | 991 | 1 250 | 1 371 | 1 453 | 1 680 | 1 376 | – | 8 121 | |
| | b | 441 | 544 | 596 | 635 | 720 | 662 | – | 3 598 | |
| | c | 73 | 88 | 86 | 95 | 128 | 107 | – | 577 | |
| | d | 35 | 43 | 46 | 45 | 64 | 53 | – | 286 | |
| Mettmann | a | 539 | 828 | 1 008 | 1 114 | 1 208 | 962 | 3 | 5 662 | |
| | b | 219 | 351 | 416 | 452 | 511 | 400 | 2 | 2 351 | |
| | c | 158 | 252 | 279 | 298 | 328 | 261 | 1 | 1 577 | |
| | d | 55 | 114 | 119 | 126 | 160 | 132 | – | 706 | |
| Rhein-Kreis Neuss | a | 585 | 739 | 987 | 1 081 | 1 054 | 918 | – | 5 364 | |
| | b | 237 | 319 | 370 | 447 | 443 | 386 | – | 2 202 | |
| | c | 155 | 163 | 226 | 238 | 266 | 232 | – | 1 280 | |
| | d | 61 | 71 | 100 | 107 | 113 | 103 | – | 555 | |
| Viersen | a | 614 | 758 | 858 | 1 020 | 1 044 | 789 | 10 | 5 093 | |
| | b | 250 | 307 | 364 | 404 | 455 | 318 | 2 | 2 100 | |
| | c | 103 | 99 | 113 | 140 | 159 | 93 | – | 707 | |
| | d | 45 | 45 | 43 | 52 | 67 | 50 | – | 302 | |
| Wesel | a | 645 | 878 | 1 083 | 1 230 | 1 356 | 1 090 | 2 | 6 284 | |
| | b | 287 | 373 | 455 | 513 | 529 | 417 | 1 | 2 575 | |
| | c | 141 | 187 | 226 | 254 | 281 | 204 | – | 1 293 | |
| | d | 66 | 78 | 107 | 119 | 113 | 74 | – | 557 | |
| Regierungsbezirk Düsseldorf | a | 7 792 | 9 882 | 11 944 | 13 185 | 14 184 | 11 329 | 25 | 68 341 | |
| | b | 3 255 | 4 222 | 5 003 | 5 572 | 6 072 | 4 919 | 9 | 29 052 | |
| | c | 2 157 | 2 649 | 3 126 | 3 349 | 3 631 | 2 818 | 2 | 17 732 | |
| | d | 916 | 1 182 | 1 361 | 1 438 | 1 629 | 1 314 | – | 7 840 | |
| davon | | | | | | | | | | |
| kreisfreie Städte | a | 4 418 | 5 429 | 6 637 | 7 287 | 7 842 | 6 194 | 10 | 37 817 | |
| | b | 1 821 | 2 328 | 2 802 | 3 121 | 3 414 | 2 736 | 4 | 16 226 | |
| | c | 1 527 | 1 860 | 2 196 | 2 324 | 2 469 | 1 921 | 1 | 12 298 | |
| | d | 654 | 831 | 946 | 989 | 1 112 | 902 | – | 5 434 | |
| Kreise | a | 3 374 | 4 453 | 5 307 | 5 898 | 6 342 | 5 135 | 15 | 30 524 | |
| | b | 1 434 | 1 894 | 2 201 | 2 451 | 2 658 | 2 183 | 5 | 12 826 | |
| | c | 630 | 789 | 930 | 1 025 | 1 162 | 897 | 1 | 5 434 | |
| | d | 262 | 351 | 415 | 449 | 517 | 412 | – | 2 406 | |

Noch: 2. Verteilung der Schülerpopulation 2005/2006

| Verwaltungsbezirk a = Zusammen b = weiblich c = Ausländer/-innen zusammen d = Ausländerinnen | | Schüler/-innen | | | | | | | |
|--|---|------------------------|-------|-------|-------|-------|-------|------------------|-----------|
| | | davon im Schuljahrgang | | | | | | ohne Jahrgang | insgesamt |
| | | 05 | 06 | 07 | 08 | 09 | 10 | | |
| Kreisfreie Städte | | | | | | | | | |
| Aachen | a | 265 | 310 | 446 | 475 | 582 | 434 | - | 2 512 |
| | b | 122 | 123 | 214 | 207 | 239 | 194 | - | 1 099 |
| | c | 95 | 113 | 147 | 175 | 193 | 121 | - | 844 |
| | d | 41 | 47 | 75 | 70 | 69 | 47 | - | 349 |
| Bonn | a | 349 | 442 | 453 | 560 | 577 | 437 | 2 | 2 820 |
| | b | 152 | 193 | 191 | 261 | 269 | 214 | 1 | 1 281 |
| | c | 130 | 168 | 183 | 231 | 239 | 164 | - | 1 115 |
| | d | 64 | 80 | 75 | 114 | 130 | 85 | - | 548 |
| Köln | a | 1 331 | 1 669 | 2 039 | 2 201 | 2 369 | 1 914 | - | 11 523 |
| | b | 620 | 700 | 879 | 973 | 1 035 | 847 | - | 5 054 |
| | c | 616 | 754 | 973 | 945 | 944 | 771 | - | 5 003 |
| | d | 299 | 332 | 427 | 416 | 404 | 358 | - | 2 236 |
| Leverkusen | a | 159 | 191 | 242 | 310 | 343 | 294 | - | 1 539 |
| | b | 60 | 79 | 111 | 130 | 145 | 134 | - | 659 |
| | c | 37 | 48 | 60 | 76 | 105 | 75 | - | 401 |
| | d | 20 | 25 | 34 | 31 | 49 | 32 | - | 191 |
| Kreise | | | | | | | | | |
| Aachen | a | 532 | 586 | 740 | 810 | 888 | 761 | - | 4 317 |
| | b | 219 | 223 | 312 | 334 | 374 | 306 | - | 1 768 |
| | c | 155 | 175 | 168 | 176 | 188 | 174 | - | 1 036 |
| | d | 69 | 76 | 64 | 69 | 85 | 80 | - | 443 |
| Düren | a | 511 | 608 | 716 | 770 | 860 | 771 | - | 4 236 |
| | b | 198 | 260 | 296 | 320 | 396 | 323 | - | 1 793 |
| | c | 97 | 117 | 127 | 104 | 131 | 126 | - | 702 |
| | d | 38 | 62 | 52 | 44 | 54 | 54 | - | 304 |
| Rhein-Erft-Kreis | a | 742 | 901 | 1 166 | 1 281 | 1 449 | 1 126 | - | 6 665 |
| | b | 340 | 382 | 491 | 538 | 629 | 521 | - | 2 901 |
| | c | 213 | 240 | 322 | 351 | 393 | 286 | - | 1 805 |
| | d | 104 | 106 | 138 | 144 | 181 | 152 | - | 825 |
| Euskirchen | a | 512 | 568 | 687 | 725 | 847 | 759 | 3 | 4 101 |
| | b | 224 | 242 | 281 | 276 | 382 | 342 | 2 | 1 749 |
| | c | 46 | 42 | 57 | 68 | 54 | 75 | - | 342 |
| | d | 16 | 18 | 18 | 22 | 31 | 46 | - | 151 |
| Heinsberg | a | 582 | 741 | 933 | 929 | 977 | 849 | 1 | 5 012 |
| | b | 256 | 311 | 411 | 422 | 432 | 416 | 1 | 2 249 |
| | c | 86 | 96 | 123 | 133 | 140 | 122 | 1 | 701 |
| | d | 41 | 36 | 54 | 61 | 64 | 62 | 1 | 319 |

Noch: 2. Verteilung der Schülerpopulation 2005/2006

| Verwaltungsbezirk a = Zusammen b = weiblich c = Ausländer/-innen zusammen d = Ausländerinnen | | Schüler/-innen | | | | | | | ohne Jahrgang | insgesamt |
|--|----------|------------------------|--------------|---------------|---------------|---------------|---------------|-----------|------------------|-----------|
| | | davon im Schuljahrgang | | | | | | | | |
| | | 05 | 06 | 07 | 08 | 09 | 10 | | | |
| Noch: Kreise | | | | | | | | | | |
| Oberbergischer Kreis | a | 548 | 710 | 866 | 960 | 1 046 | 896 | - | 5 026 | |
| | b | 213 | 307 | 383 | 416 | 451 | 397 | - | 2 167 | |
| | c | 106 | 133 | 142 | 161 | 167 | 132 | - | 841 | |
| | d | 42 | 54 | 65 | 72 | 88 | 72 | - | 393 | |
| Rheinisch-Bergischer Kreis | a | 420 | 547 | 647 | 734 | 809 | 689 | 4 | 3 850 | |
| | b | 184 | 219 | 296 | 288 | 326 | 321 | 4 | 1 638 | |
| | c | 79 | 122 | 132 | 134 | 147 | 149 | - | 763 | |
| | d | 36 | 57 | 63 | 55 | 61 | 72 | - | 344 | |
| Rhein-Sieg-Kreis | a | 1 189 | 1 418 | 1 659 | 1 831 | 2 103 | 1 707 | - | 9 907 | |
| | b | 512 | 594 | 684 | 741 | 888 | 742 | - | 4 161 | |
| | c | 242 | 286 | 323 | 335 | 388 | 316 | - | 1 890 | |
| | d | 109 | 124 | 146 | 154 | 194 | 142 | - | 869 | |
| Regierungsbezirk Köln | a | 7 140 | 8 691 | 10 594 | 11 586 | 12 850 | 10 637 | 10 | 61 508 | |
| | b | 3 100 | 3 633 | 4 549 | 4 906 | 5 566 | 4 757 | 8 | 26 519 | |
| | c | 1 902 | 2 294 | 2 757 | 2 889 | 3 089 | 2 511 | 1 | 15 443 | |
| | d | 879 | 1 017 | 1 211 | 1 252 | 1 410 | 1 202 | 1 | 6 972 | |
| davon | | | | | | | | | | |
| kreisfreie Städte | | | | | | | | | | |
| | a | 2 104 | 2 612 | 3 180 | 3 546 | 3 871 | 3 079 | 2 | 18 394 | |
| | b | 954 | 1 095 | 1 395 | 1 571 | 1 688 | 1 389 | 1 | 8 093 | |
| | c | 878 | 1 083 | 1 363 | 1 427 | 1 481 | 1 131 | - | 7 363 | |
| | d | 424 | 484 | 611 | 631 | 652 | 522 | - | 3 324 | |
| Kreise | | | | | | | | | | |
| | a | 5 036 | 6 079 | 7 414 | 8 040 | 8 979 | 7 558 | 8 | 43 114 | |
| | b | 2 146 | 2 538 | 3 154 | 3 335 | 3 878 | 3 368 | 7 | 18 426 | |
| | c | 1 024 | 1 211 | 1 394 | 1 462 | 1 608 | 1 380 | 1 | 8 080 | |
| | d | 455 | 533 | 600 | 621 | 758 | 680 | 1 | 3 648 | |
| Kreisfreie Städte | | | | | | | | | | |
| Bottrop | | | | | | | | | | |
| | a | 140 | 145 | 199 | 216 | 243 | 209 | - | 1 152 | |
| | b | 57 | 55 | 74 | 88 | 92 | 99 | - | 465 | |
| | c | 39 | 33 | 63 | 51 | 47 | 37 | - | 270 | |
| | d | 22 | 17 | 26 | 21 | 14 | 18 | - | 118 | |
| Gelsenkirchen | | | | | | | | | | |
| | a | 299 | 342 | 518 | 503 | 571 | 481 | - | 2 714 | |
| | b | 138 | 159 | 227 | 215 | 245 | 215 | - | 1 199 | |
| | c | 109 | 133 | 195 | 180 | 168 | 165 | - | 950 | |
| | d | 53 | 69 | 92 | 76 | 76 | 85 | - | 451 | |
| Münster | | | | | | | | | | |
| | a | 354 | 442 | 511 | 545 | 671 | 504 | - | 3 027 | |
| | b | 158 | 183 | 209 | 239 | 284 | 225 | - | 1 298 | |
| | c | 94 | 104 | 102 | 121 | 137 | 112 | - | 670 | |
| | d | 49 | 43 | 42 | 60 | 68 | 55 | - | 317 | |

Hauptschulen

Noch: 2. Verteilung der Schülerpopulation 2005/2006

| Verwaltungsbezirk a = Zusammen b = weiblich c = Ausländer/-innen zusammen d = Ausländerinnen | | Schüler/-innen | | | | | | | |
|--|----------|------------------------|--------------|--------------|--------------|--------------|--------------|------------------|---------------|
| | | davon im Schuljahrgang | | | | | | ohne Jahrgang | insgesamt |
| | | 05 | 06 | 07 | 08 | 09 | 10 | | |
| Kreise | | | | | | | | | |
| Borken | a | 1 390 | 1 631 | 1 897 | 1 998 | 2 139 | 1 785 | – | 10 840 |
| | b | 628 | 674 | 825 | 805 | 926 | 749 | – | 4 607 |
| | c | 132 | 143 | 142 | 160 | 166 | 115 | – | 858 |
| | d | 71 | 59 | 71 | 69 | 84 | 63 | – | 417 |
| Coesfeld | a | 571 | 607 | 690 | 799 | 796 | 675 | 1 | 4 139 |
| | b | 236 | 233 | 294 | 335 | 344 | 273 | 1 | 1 716 |
| | c | 43 | 58 | 56 | 55 | 72 | 37 | – | 321 |
| | d | 23 | 26 | 28 | 24 | 36 | 23 | – | 160 |
| Recklinghausen | a | 813 | 1 090 | 1 314 | 1 481 | 1 750 | 1 374 | 1 | 7 823 |
| | b | 343 | 436 | 555 | 668 | 727 | 639 | – | 3 368 |
| | c | 233 | 323 | 342 | 347 | 431 | 284 | – | 1 960 |
| | d | 109 | 127 | 157 | 168 | 193 | 152 | – | 906 |
| Steinfurt | a | 1 188 | 1 330 | 1 560 | 1 761 | 1 941 | 1 564 | 4 | 9 348 |
| | b | 485 | 553 | 682 | 754 | 802 | 692 | 4 | 3 972 |
| | c | 162 | 191 | 186 | 221 | 229 | 130 | – | 1 119 |
| | d | 78 | 90 | 72 | 116 | 106 | 75 | – | 537 |
| Warendorf | a | 807 | 936 | 1 046 | 1 196 | 1 269 | 1 136 | – | 6 390 |
| | b | 380 | 364 | 451 | 545 | 565 | 525 | – | 2 830 |
| | c | 117 | 155 | 137 | 150 | 152 | 116 | – | 827 |
| | d | 54 | 63 | 67 | 68 | 79 | 73 | – | 404 |
| Regierungsbezirk Münster | a | 5 562 | 6 523 | 7 735 | 8 499 | 9 380 | 7 728 | 6 | 45 433 |
| | b | 2 425 | 2 657 | 3 317 | 3 649 | 3 985 | 3 417 | 5 | 19 455 |
| | c | 929 | 1 140 | 1 223 | 1 285 | 1 402 | 996 | – | 6 975 |
| | d | 459 | 494 | 555 | 602 | 656 | 544 | – | 3 310 |
| davon | | | | | | | | | |
| kreisfreie Städte | a | 793 | 929 | 1 228 | 1 264 | 1 485 | 1 194 | – | 6 893 |
| | b | 353 | 397 | 510 | 542 | 621 | 539 | – | 2 962 |
| | c | 242 | 270 | 360 | 352 | 352 | 314 | – | 1 890 |
| | d | 124 | 129 | 160 | 157 | 158 | 158 | – | 886 |
| Kreise | a | 4 769 | 5 594 | 6 507 | 7 235 | 7 895 | 6 534 | 6 | 38 540 |
| | b | 2 072 | 2 260 | 2 807 | 3 107 | 3 364 | 2 878 | 5 | 16 493 |
| | c | 687 | 870 | 863 | 933 | 1 050 | 682 | – | 5 085 |
| | d | 335 | 365 | 395 | 445 | 498 | 386 | – | 2 424 |
| Kreisfreie Stadt | | | | | | | | | |
| Bielefeld | a | 367 | 443 | 599 | 599 | 832 | 631 | – | 3 471 |
| | b | 151 | 171 | 220 | 293 | 334 | 269 | – | 1 438 |
| | c | 152 | 203 | 246 | 237 | 325 | 223 | – | 1 386 |
| | d | 75 | 69 | 91 | 119 | 132 | 105 | – | 591 |

Noch: 2. Verteilung der Schülerpopulation 2005/2006

| Verwaltungsbezirk a = Zusammen b = weiblich c = Ausländer/-innen zusammen d = Ausländerinnen | | Schüler/-innen | | | | | | | |
|--|----------|------------------------|--------------|--------------|--------------|--------------|--------------|------------------|---------------|
| | | davon im Schuljahrgang | | | | | | ohne Jahrgang | insgesamt |
| | | 05 | 06 | 07 | 08 | 09 | 10 | | |
| Kreise | | | | | | | | | |
| Gütersloh | a | 710 | 785 | 1 045 | 1 138 | 1 311 | 1 189 | - | 6 178 |
| | b | 290 | 333 | 435 | 465 | 516 | 497 | - | 2 536 |
| | c | 148 | 180 | 205 | 202 | 240 | 182 | - | 1 157 |
| | d | 70 | 91 | 96 | 88 | 91 | 84 | - | 520 |
| Herford | a | 180 | 265 | 362 | 397 | 465 | 405 | 3 | 2 077 |
| | b | 74 | 98 | 152 | 153 | 193 | 175 | 2 | 847 |
| | c | 33 | 51 | 64 | 99 | 96 | 70 | - | 413 |
| | d | 13 | 22 | 29 | 43 | 34 | 29 | - | 170 |
| Höxter | a | 419 | 495 | 605 | 648 | 794 | 662 | - | 3 623 |
| | b | 176 | 201 | 270 | 272 | 338 | 281 | - | 1 538 |
| | c | 30 | 34 | 39 | 45 | 60 | 41 | - | 249 |
| | d | 11 | 13 | 22 | 13 | 28 | 20 | - | 107 |
| Lippe | a | 745 | 853 | 1 072 | 1 111 | 1 390 | 1 181 | - | 6 352 |
| | b | 336 | 336 | 450 | 470 | 567 | 510 | - | 2 669 |
| | c | 101 | 136 | 169 | 184 | 204 | 143 | - | 937 |
| | d | 49 | 55 | 77 | 89 | 105 | 56 | - | 431 |
| Minden-Lübbecke | a | 523 | 676 | 837 | 907 | 1 044 | 1 075 | 2 | 5 064 |
| | b | 219 | 261 | 340 | 373 | 446 | 473 | 1 | 2 113 |
| | c | 73 | 99 | 106 | 106 | 138 | 134 | - | 656 |
| | d | 36 | 43 | 45 | 51 | 76 | 58 | - | 309 |
| Paderborn | a | 800 | 902 | 1 044 | 1 190 | 1 254 | 1 003 | 7 | 6 200 |
| | b | 341 | 375 | 446 | 538 | 523 | 447 | 3 | 2 673 |
| | c | 89 | 115 | 126 | 129 | 151 | 90 | - | 700 |
| | d | 38 | 62 | 53 | 68 | 63 | 48 | - | 332 |
| Regierungsbezirk Detmold | a | 3 744 | 4 419 | 5 564 | 5 990 | 7 090 | 6 146 | 12 | 32 965 |
| | b | 1 587 | 1 775 | 2 313 | 2 564 | 2 917 | 2 652 | 6 | 13 814 |
| | c | 626 | 818 | 955 | 1 002 | 1 214 | 883 | - | 5 498 |
| | d | 292 | 355 | 413 | 471 | 529 | 400 | - | 2 460 |
| davon | | | | | | | | | |
| kreisfreie Stadt | a | 367 | 443 | 599 | 599 | 832 | 631 | - | 3 471 |
| | b | 151 | 171 | 220 | 293 | 334 | 269 | - | 1 438 |
| | c | 152 | 203 | 246 | 237 | 325 | 223 | - | 1 386 |
| | d | 75 | 69 | 91 | 119 | 132 | 105 | - | 591 |
| Kreise | a | 3 377 | 3 976 | 4 965 | 5 391 | 6 258 | 5 515 | 12 | 29 494 |
| | b | 1 436 | 1 604 | 2 093 | 2 271 | 2 583 | 2 383 | 6 | 12 376 |
| | c | 474 | 615 | 709 | 765 | 889 | 660 | - | 4 112 |
| | d | 217 | 286 | 322 | 352 | 397 | 295 | - | 1 869 |

Noch: 2. Verteilung der Schülerpopulation 2005/2006

| Verwaltungsbezirk a = Zusammen b = weiblich c = Ausländer/-innen zusammen d = Ausländerinnen | | Schüler/-innen | | | | | | | ohne Jahrgang | insgesamt |
|--|---|------------------------|-------|-------|-------|-------|-------|----|------------------|-----------|
| | | davon im Schuljahrgang | | | | | | | | |
| | | 05 | 06 | 07 | 08 | 09 | 10 | | | |
| Kreisfreie Städte | | | | | | | | | | |
| Bochum | a | 376 | 431 | 565 | 606 | 728 | 564 | - | 3 270 | |
| | b | 160 | 165 | 226 | 261 | 317 | 244 | - | 1 373 | |
| | c | 123 | 124 | 168 | 166 | 177 | 133 | - | 891 | |
| | d | 53 | 51 | 78 | 72 | 78 | 59 | - | 391 | |
| Dortmund | a | 606 | 754 | 1 060 | 1 091 | 1 280 | 1 091 | 12 | 5 894 | |
| | b | 256 | 355 | 483 | 477 | 589 | 504 | 2 | 2 666 | |
| | c | 236 | 241 | 361 | 313 | 409 | 307 | - | 1 867 | |
| | d | 104 | 116 | 174 | 143 | 201 | 138 | - | 876 | |
| Hagen | a | 352 | 429 | 544 | 565 | 644 | 536 | - | 3 070 | |
| | b | 152 | 183 | 222 | 238 | 292 | 247 | - | 1 334 | |
| | c | 130 | 178 | 225 | 204 | 267 | 202 | - | 1 206 | |
| | d | 51 | 82 | 100 | 99 | 120 | 99 | - | 551 | |
| Hamm | a | 418 | 438 | 579 | 603 | 752 | 643 | - | 3 433 | |
| | b | 166 | 189 | 250 | 262 | 337 | 288 | - | 1 492 | |
| | c | 127 | 144 | 151 | 125 | 175 | 142 | - | 864 | |
| | d | 59 | 69 | 69 | 56 | 81 | 68 | - | 402 | |
| Herne | a | 217 | 307 | 321 | 385 | 439 | 350 | - | 2 019 | |
| | b | 101 | 141 | 149 | 179 | 219 | 161 | - | 950 | |
| | c | 86 | 141 | 91 | 113 | 163 | 125 | - | 719 | |
| | d | 48 | 67 | 44 | 52 | 86 | 54 | - | 351 | |
| Kreise | | | | | | | | | | |
| Ennepe-Ruhr-Kreis | a | 367 | 531 | 652 | 792 | 919 | 722 | - | 3 983 | |
| | b | 144 | 230 | 277 | 354 | 387 | 306 | - | 1 698 | |
| | c | 105 | 139 | 178 | 173 | 220 | 199 | - | 1 014 | |
| | d | 44 | 71 | 84 | 79 | 103 | 85 | - | 466 | |
| Hochsauerlandkreis | a | 917 | 1 118 | 1 293 | 1 364 | 1 453 | 1 219 | - | 7 364 | |
| | b | 380 | 453 | 567 | 572 | 619 | 519 | - | 3 110 | |
| | c | 128 | 177 | 168 | 183 | 172 | 146 | - | 974 | |
| | d | 49 | 81 | 82 | 86 | 85 | 71 | - | 454 | |
| Märkischer Kreis | a | 1 089 | 1 343 | 1 636 | 1 858 | 1 950 | 1 469 | - | 9 345 | |
| | b | 495 | 570 | 693 | 841 | 842 | 639 | - | 4 080 | |
| | c | 326 | 421 | 475 | 523 | 555 | 377 | - | 2 677 | |
| | d | 146 | 195 | 209 | 247 | 254 | 177 | - | 1 228 | |
| Olpe | a | 449 | 582 | 676 | 781 | 735 | 683 | 4 | 3 910 | |
| | b | 200 | 254 | 294 | 353 | 304 | 309 | 2 | 1 716 | |
| | c | 73 | 93 | 88 | 113 | 77 | 88 | - | 532 | |
| | d | 34 | 49 | 39 | 58 | 33 | 45 | - | 258 | |

Noch: 2. Verteilung der Schülerpopulation 2005/2006

| Verwaltungsbezirk a = Zusammen b = weiblich c = Ausländer/-innen zusammen d = Ausländerinnen | | Schüler/-innen | | | | | | | ohne Jahrgang | insgesamt |
|--|---|------------------------|---------------|---------------|---------------|---------------|---------------|-----------|------------------|-----------|
| | | davon im Schuljahrgang | | | | | | | | |
| | | 05 | 06 | 07 | 08 | 09 | 10 | | | |
| Noch: Kreise | | | | | | | | | | |
| Siegen-Wittgenstein | a | 591 | 670 | 921 | 1 051 | 1 191 | 966 | 10 | 5 400 | |
| | b | 230 | 258 | 399 | 424 | 503 | 419 | 3 | 2 236 | |
| | c | 114 | 136 | 145 | 194 | 169 | 140 | 2 | 900 | |
| | d | 46 | 59 | 71 | 88 | 78 | 63 | 1 | 406 | |
| Soest | a | 818 | 885 | 1 164 | 1 139 | 1 289 | 1 088 | – | 6 383 | |
| | b | 353 | 381 | 522 | 498 | 546 | 463 | – | 2 763 | |
| | c | 106 | 109 | 133 | 127 | 132 | 105 | – | 712 | |
| | d | 57 | 38 | 66 | 63 | 63 | 41 | – | 328 | |
| Unna | a | 515 | 626 | 862 | 955 | 1 067 | 813 | – | 4 838 | |
| | b | 229 | 259 | 358 | 398 | 416 | 357 | – | 2 017 | |
| | c | 129 | 147 | 186 | 203 | 195 | 138 | – | 998 | |
| | d | 66 | 58 | 84 | 87 | 100 | 68 | – | 463 | |
| Regierungsbezirk Arnsberg | a | 6 715 | 8 114 | 10 273 | 11 190 | 12 447 | 10 144 | 26 | 58 909 | |
| | b | 2 866 | 3 438 | 4 440 | 4 857 | 5 371 | 4 456 | 7 | 25 435 | |
| | c | 1 683 | 2 050 | 2 369 | 2 437 | 2 711 | 2 102 | 2 | 13 354 | |
| | d | 757 | 936 | 1 100 | 1 130 | 1 282 | 968 | 1 | 6 174 | |
| davon | | | | | | | | | | |
| kreisfreie Städte | a | 1 969 | 2 359 | 3 069 | 3 250 | 3 843 | 3 184 | 12 | 17 686 | |
| | b | 835 | 1 033 | 1 330 | 1 417 | 1 754 | 1 444 | 2 | 7 815 | |
| | c | 702 | 828 | 996 | 921 | 1 191 | 909 | – | 5 547 | |
| | d | 315 | 385 | 465 | 422 | 566 | 418 | – | 2 571 | |
| Kreise | a | 4 746 | 5 755 | 7 204 | 7 940 | 8 604 | 6 960 | 14 | 41 223 | |
| | b | 2 031 | 2 405 | 3 110 | 3 440 | 3 617 | 3 012 | 5 | 17 620 | |
| | c | 981 | 1 222 | 1 373 | 1 516 | 1 520 | 1 193 | 2 | 7 807 | |
| | d | 442 | 551 | 635 | 708 | 716 | 550 | 1 | 3 603 | |
| Nordrhein-Westfalen | a | 30 953 | 37 629 | 46 110 | 50 450 | 55 951 | 45 984 | 79 | 267 156 | |
| | b | 13 233 | 15 725 | 19 622 | 21 548 | 23 911 | 20 201 | 35 | 114 275 | |
| | c | 7 297 | 8 951 | 10 430 | 10 962 | 12 047 | 9 310 | 5 | 59 002 | |
| | d | 3 303 | 3 984 | 4 640 | 4 893 | 5 506 | 4 428 | 2 | 26 756 | |
| davon | | | | | | | | | | |
| kreisfreie Städte | a | 9 651 | 11 772 | 14 713 | 15 946 | 17 873 | 14 282 | 24 | 84 261 | |
| | b | 4 114 | 5 024 | 6 257 | 6 944 | 7 811 | 6 377 | 7 | 36 534 | |
| | c | 3 501 | 4 244 | 5 161 | 5 261 | 5 818 | 4 498 | 1 | 28 484 | |
| | d | 1 592 | 1 898 | 2 273 | 2 318 | 2 620 | 2 105 | – | 12 806 | |
| Kreise | a | 21 302 | 25 857 | 31 397 | 34 504 | 38 078 | 31 702 | 55 | 182 895 | |
| | b | 9 119 | 10 701 | 13 365 | 14 604 | 16 100 | 13 824 | 28 | 77 741 | |
| | c | 3 796 | 4 707 | 5 269 | 5 701 | 6 229 | 4 812 | 4 | 30 518 | |
| | d | 1 711 | 2 086 | 2 367 | 2 575 | 2 886 | 2 323 | 2 | 13 950 | |

3. Schulabgängerinnen und -abgänger im Abgangsjahr 2005

| Verwaltungsbezirk a = Zusammen b = weiblich c = Ausländer/-innen zusammen d = Ausländerinnen | Schulabgänger/-innen | | | | | | | | |
|--|---|---|---|--------------------|---|-----|----------------------------------|-----------|-------|
| | mit Hauptschulabschluss nach Jahrgang 09 | | mit Sekundarabschluss I | | | | ohne Hauptschul- abschluss | insgesamt | |
| | zusammen | darunter mit Quali- fikations- vermerk | zusammen | davon mit | | | | | |
| | | | | Fachoberschulreife | | | | | |
| | | | Hauptschul- abschluss nach Jahr- gang 10 | zusammen | darunter mit Quali- fikations- vermerk | | | | |
| Kreisfreie Städte | | | | | | | | | |
| Düsseldorf | a | 89 | 18 | 815 | 500 | 315 | 158 | 207 | 1 111 |
| | b | 33 | 9 | 341 | 200 | 141 | 78 | 73 | 447 |
| | c | 22 | 7 | 264 | 156 | 108 | 49 | 98 | 384 |
| | d | 9 | 2 | 120 | 66 | 54 | 29 | 36 | 165 |
| Duisburg | a | 100 | 18 | 894 | 516 | 378 | 166 | 226 | 1 220 |
| | b | 41 | 8 | 375 | 217 | 158 | 76 | 102 | 518 |
| | c | 41 | 6 | 282 | 159 | 123 | 56 | 74 | 397 |
| | d | 19 | 3 | 124 | 62 | 62 | 26 | 29 | 172 |
| Essen | a | 70 | 13 | 734 | 425 | 309 | 130 | 211 | 1 015 |
| | b | 26 | 6 | 354 | 206 | 148 | 66 | 97 | 477 |
| | c | 13 | 3 | 167 | 101 | 66 | 28 | 72 | 252 |
| | d | 5 | 1 | 79 | 52 | 27 | 11 | 28 | 112 |
| Krefeld | a | 66 | 6 | 539 | 343 | 196 | 73 | 99 | 704 |
| | b | 36 | 2 | 238 | 138 | 100 | 40 | 42 | 316 |
| | c | 19 | – | 136 | 91 | 45 | 14 | 34 | 189 |
| | d | 10 | – | 60 | 39 | 21 | 8 | 12 | 82 |
| Mönchengladbach | a | 53 | 6 | 805 | 539 | 266 | 119 | 120 | 978 |
| | b | 18 | 5 | 380 | 244 | 136 | 70 | 50 | 448 |
| | c | 9 | 1 | 180 | 112 | 68 | 30 | 23 | 212 |
| | d | 2 | 1 | 85 | 49 | 36 | 19 | 10 | 97 |
| Mülheim an der Ruhr | a | 23 | 3 | 197 | 124 | 73 | 34 | 38 | 258 |
| | b | 8 | – | 81 | 48 | 33 | 18 | 18 | 107 |
| | c | 7 | – | 73 | 47 | 26 | 14 | 16 | 96 |
| | d | 3 | – | 33 | 21 | 12 | 7 | 8 | 44 |
| Oberhausen | a | 58 | 2 | 386 | 248 | 138 | 62 | 42 | 486 |
| | b | 20 | – | 158 | 101 | 57 | 25 | 12 | 190 |
| | c | 16 | – | 106 | 79 | 27 | 15 | 12 | 134 |
| | d | 8 | – | 41 | 29 | 12 | 5 | 4 | 53 |
| Remscheid | a | 15 | 1 | 321 | 205 | 116 | 62 | 36 | 372 |
| | b | 5 | – | 145 | 92 | 53 | 34 | 8 | 158 |
| | c | 3 | – | 114 | 73 | 41 | 19 | 14 | 131 |
| | d | 2 | – | 55 | 33 | 22 | 15 | 5 | 62 |
| Solingen | a | 58 | 2 | 316 | 208 | 108 | 46 | 65 | 439 |
| | b | 34 | 1 | 137 | 78 | 59 | 30 | 18 | 189 |
| | c | 21 | – | 113 | 76 | 37 | 16 | 34 | 168 |
| | d | 12 | – | 62 | 36 | 26 | 11 | 12 | 86 |

Noch: 3. Schulabgängerinnen und -abgänger im Abgangsjahr 2005

| Verwaltungsbezirk a = Zusammen b = weiblich c = Ausländer/-innen zusammen d = Ausländerinnen | Schulabgänger/-innen | | | | | | | | |
|--|---|---|-------------------------|---|---|--------------|----------------------------------|--------------|---------------|
| | mit Hauptschulabschluss nach Jahrgang 09 | | mit Sekundarabschluss I | | | | ohne Hauptschul- abschluss | insgesamt | |
| | zusammen | darunter mit Quali- fikations- vermerk | zusammen | davon mit | | | | | |
| | | | | Hauptschul- abschluss nach Jahr- gang 10 | Fachoberschulreife | | | | |
| | | | zusammen | | darunter mit Quali- fikations- vermerk | | | | |
| Noch: Kreisfreie Stadt | | | | | | | | | |
| Wuppertal | a | 110 | 8 | 766 | 488 | 278 | 127 | 151 | 1 027 |
| | b | 46 | 5 | 347 | 229 | 118 | 55 | 54 | 447 |
| | c | 39 | 2 | 292 | 181 | 111 | 44 | 71 | 402 |
| | d | 19 | 1 | 134 | 85 | 49 | 18 | 26 | 179 |
| Kreise | | | | | | | | | |
| Kleve | a | 144 | 5 | 1 303 | 748 | 555 | 243 | 137 | 1 584 |
| | b | 59 | 4 | 606 | 325 | 281 | 138 | 39 | 704 |
| | c | 8 | – | 105 | 71 | 34 | 18 | 12 | 125 |
| | d | 1 | – | 59 | 39 | 20 | 10 | 2 | 62 |
| Mettmann | a | 136 | 16 | 931 | 608 | 323 | 136 | 106 | 1 173 |
| | b | 55 | 10 | 391 | 243 | 148 | 57 | 33 | 479 |
| | c | 36 | 5 | 244 | 169 | 75 | 28 | 31 | 311 |
| | d | 15 | 3 | 111 | 67 | 44 | 14 | 4 | 130 |
| Rhein-Kreis Neuss | a | 72 | 3 | 881 | 621 | 260 | 101 | 127 | 1 080 |
| | b | 24 | 1 | 381 | 258 | 123 | 49 | 31 | 436 |
| | c | 11 | – | 205 | 148 | 57 | 18 | 23 | 239 |
| | d | 6 | – | 94 | 65 | 29 | 9 | 3 | 103 |
| Viersen | a | 63 | 6 | 770 | 445 | 325 | 181 | 117 | 950 |
| | b | 27 | 2 | 330 | 192 | 138 | 83 | 38 | 395 |
| | c | 9 | 1 | 100 | 63 | 37 | 28 | 14 | 123 |
| | d | 3 | – | 49 | 31 | 18 | 17 | 5 | 57 |
| Wesel | a | 94 | 7 | 1 212 | 740 | 472 | 212 | 115 | 1 421 |
| | b | 38 | 5 | 532 | 326 | 206 | 95 | 37 | 607 |
| | c | 12 | 2 | 259 | 170 | 89 | 44 | 35 | 306 |
| | d | 6 | 2 | 136 | 86 | 50 | 22 | 9 | 151 |
| Regierungsbezirk Düsseldorf | a | 1 151 | 114 | 10 870 | 6 758 | 4 112 | 1 850 | 1 797 | 13 818 |
| | b | 470 | 58 | 4 796 | 2 897 | 1 899 | 914 | 652 | 5 918 |
| | c | 266 | 27 | 2 640 | 1 696 | 944 | 421 | 563 | 3 469 |
| | d | 120 | 13 | 1 242 | 760 | 482 | 221 | 193 | 1 555 |
| davon | | | | | | | | | |
| kreisfreie Städte | a | 642 | 77 | 5 773 | 3 596 | 2 177 | 977 | 1 195 | 7 610 |
| | b | 267 | 36 | 2 556 | 1 553 | 1 003 | 492 | 474 | 3 297 |
| | c | 190 | 19 | 1 727 | 1 075 | 652 | 285 | 448 | 2 365 |
| | d | 89 | 8 | 793 | 472 | 321 | 149 | 170 | 1 052 |
| Kreise | a | 509 | 37 | 5 097 | 3 162 | 1 935 | 873 | 602 | 6 208 |
| | b | 203 | 22 | 2 240 | 1 344 | 896 | 422 | 178 | 2 621 |
| | c | 76 | 8 | 913 | 621 | 292 | 136 | 115 | 1 104 |
| | d | 31 | 5 | 449 | 288 | 161 | 72 | 23 | 503 |

Noch: 3. Schulabgängerinnen und -abgänger im Abgangsjahr 2005

| Verwaltungsbezirk a = Zusammen b = weiblich c = Ausländer/-innen zusammen d = Ausländerinnen | Schulabgänger/-innen | | | | | | | | insgesamt |
|--|---|---|-------------------------|---|---|-----|----------------------------------|-----|-----------|
| | mit Hauptschulabschluss nach Jahrgang 09 | | mit Sekundarabschluss I | | | | ohne Hauptschul- abschluss | | |
| | zusammen | darunter mit Quali- fikations- vermerk | zusammen | davon mit | | | | | |
| | | | | Hauptschul- abschluss nach Jahr- gang 10 | Fachoberschulreife | | | | |
| | | | zusammen | | darunter mit Quali- fikations- vermerk | | | | |
| Kreisfreie Städte | | | | | | | | | |
| Aachen | a | 43 | 4 | 382 | 251 | 131 | 47 | 34 | 459 |
| | b | 22 | 3 | 177 | 111 | 66 | 23 | 13 | 212 |
| | c | 24 | 2 | 118 | 79 | 39 | 11 | 15 | 157 |
| | d | 12 | 1 | 57 | 37 | 20 | 7 | 6 | 75 |
| Bonn | a | 66 | 3 | 434 | 268 | 166 | 84 | 77 | 577 |
| | b | 22 | – | 173 | 104 | 69 | 33 | 18 | 213 |
| | c | 17 | – | 159 | 91 | 68 | 40 | 34 | 210 |
| | d | 6 | – | 70 | 40 | 30 | 19 | 9 | 85 |
| Köln | a | 171 | 25 | 1 642 | 1 033 | 609 | 286 | 394 | 2 207 |
| | b | 80 | 13 | 716 | 436 | 280 | 135 | 161 | 957 |
| | c | 74 | 10 | 664 | 419 | 245 | 110 | 164 | 902 |
| | d | 36 | 7 | 291 | 178 | 113 | 56 | 60 | 387 |
| Leverkusen | a | 18 | 2 | 327 | 203 | 124 | 57 | 35 | 380 |
| | b | 6 | 1 | 134 | 74 | 60 | 33 | 20 | 160 |
| | c | – | – | 89 | 52 | 37 | 19 | 7 | 96 |
| | d | – | – | 42 | 19 | 23 | 12 | 2 | 44 |
| Kreise | | | | | | | | | |
| Aachen | a | 85 | 7 | 702 | 449 | 253 | 124 | 93 | 880 |
| | b | 29 | 2 | 308 | 177 | 131 | 72 | 39 | 376 |
| | c | 20 | 2 | 161 | 111 | 50 | 30 | 17 | 198 |
| | d | 7 | 1 | 76 | 47 | 29 | 19 | 10 | 93 |
| Düren | a | 93 | 13 | 715 | 429 | 286 | 146 | 72 | 880 |
| | b | 27 | 2 | 327 | 191 | 136 | 80 | 25 | 379 |
| | c | 18 | 2 | 115 | 73 | 42 | 18 | 13 | 146 |
| | d | 4 | – | 45 | 29 | 16 | 5 | 2 | 51 |
| Rhein-Erft-Kreis | a | 83 | 8 | 1 069 | 696 | 373 | 166 | 117 | 1 269 |
| | b | 37 | 5 | 478 | 295 | 183 | 86 | 38 | 553 |
| | c | 21 | 3 | 282 | 175 | 107 | 47 | 26 | 329 |
| | d | 9 | 2 | 133 | 77 | 56 | 24 | 5 | 147 |
| Euskirchen | a | 69 | 2 | 712 | 427 | 285 | 145 | 29 | 810 |
| | b | 25 | – | 315 | 167 | 148 | 76 | 9 | 349 |
| | c | 16 | 1 | 49 | 33 | 16 | 10 | 9 | 74 |
| | d | 4 | – | 24 | 15 | 9 | 8 | 4 | 32 |
| Heinsberg | a | 66 | 4 | 772 | 503 | 269 | 116 | 54 | 892 |
| | b | 25 | 2 | 355 | 216 | 139 | 63 | 18 | 398 |
| | c | 8 | – | 87 | 57 | 30 | 16 | 11 | 106 |
| | d | 3 | – | 31 | 19 | 12 | 7 | 3 | 37 |

Noch: 3. Schulabgängerinnen und -abgänger im Abgangsjahr 2005

| Verwaltungsbezirk a = Zusammen b = weiblich c = Ausländer/-innen zusammen d = Ausländerinnen | Schulabgänger/-innen | | | | | | | | |
|--|---|---|-------------------------|---|---|--------------|----------------------------------|--------------|---------------|
| | mit Hauptschulabschluss nach Jahrgang 09 | | mit Sekundarabschluss I | | | | ohne Hauptschul- abschluss | insgesamt | |
| | zusammen | darunter mit Quali- fikations- vermerk | zusammen | davon mit | | | | | |
| | | | | Hauptschul- abschluss nach Jahr- gang 10 | Fachoberschulreife | | | | |
| | | | zusammen | | darunter mit Quali- fikations- vermerk | | | | |
| Noch: Kreise | | | | | | | | | |
| Oberbergischer Kreis | a | 79 | 6 | 885 | 612 | 273 | 123 | 92 | 1 056 |
| | b | 46 | 5 | 336 | 212 | 124 | 66 | 25 | 407 |
| | c | 15 | 3 | 109 | 77 | 32 | 12 | 20 | 144 |
| | d | 6 | 2 | 51 | 31 | 20 | 9 | 6 | 63 |
| Rheinisch-Bergischer Kreis | a | 51 | 5 | 585 | 354 | 231 | 104 | 60 | 696 |
| | b | 27 | 3 | 246 | 130 | 116 | 57 | 23 | 296 |
| | c | 11 | 4 | 96 | 57 | 39 | 19 | 17 | 124 |
| | d | 7 | 3 | 46 | 22 | 24 | 14 | 6 | 59 |
| Rhein-Sieg-Kreis | a | 236 | 13 | 1 738 | 1 112 | 626 | 297 | 177 | 2 151 |
| | b | 97 | 9 | 787 | 500 | 287 | 141 | 64 | 948 |
| | c | 39 | 4 | 282 | 185 | 97 | 47 | 46 | 367 |
| | d | 17 | 2 | 142 | 91 | 51 | 32 | 11 | 170 |
| Regierungsbezirk Köln | a | 1 060 | 92 | 9 963 | 6 337 | 3 626 | 1 695 | 1 234 | 12 257 |
| | b | 443 | 45 | 4 352 | 2 613 | 1 739 | 865 | 453 | 5 248 |
| | c | 263 | 31 | 2 211 | 1 409 | 802 | 379 | 379 | 2 853 |
| | d | 111 | 18 | 1 008 | 605 | 403 | 212 | 124 | 1 243 |
| davon | | | | | | | | | |
| kreisfreie Städte | a | 298 | 34 | 2 785 | 1 755 | 1 030 | 474 | 540 | 3 623 |
| | b | 130 | 17 | 1 200 | 725 | 475 | 224 | 212 | 1 542 |
| | c | 115 | 12 | 1 030 | 641 | 389 | 180 | 220 | 1 365 |
| | d | 54 | 8 | 460 | 274 | 186 | 94 | 77 | 591 |
| Kreise | a | 762 | 58 | 7 178 | 4 582 | 2 596 | 1 221 | 694 | 8 634 |
| | b | 313 | 28 | 3 152 | 1 888 | 1 264 | 641 | 241 | 3 706 |
| | c | 148 | 19 | 1 181 | 768 | 413 | 199 | 159 | 1 488 |
| | d | 57 | 10 | 548 | 331 | 217 | 118 | 47 | 652 |
| Kreisfreie Städte | | | | | | | | | |
| Bottrop | a | 12 | 4 | 198 | 103 | 95 | 44 | 24 | 234 |
| | b | 6 | 3 | 92 | 47 | 45 | 27 | 9 | 107 |
| | c | 2 | 2 | 42 | 27 | 15 | 5 | 3 | 47 |
| | d | 2 | 2 | 25 | 14 | 11 | 4 | 2 | 29 |
| Gelsenkirchen | a | 41 | 13 | 467 | 271 | 196 | 81 | 106 | 614 |
| | b | 22 | 7 | 209 | 107 | 102 | 44 | 44 | 275 |
| | c | 8 | 2 | 153 | 88 | 65 | 27 | 32 | 193 |
| | d | 4 | 1 | 71 | 38 | 33 | 11 | 14 | 89 |
| Münster | a | 60 | 8 | 515 | 319 | 196 | 90 | 40 | 615 |
| | b | 24 | 5 | 219 | 129 | 90 | 45 | 15 | 258 |
| | c | 18 | 2 | 89 | 41 | 48 | 26 | 11 | 118 |
| | d | 4 | 1 | 38 | 18 | 20 | 15 | 5 | 47 |

Noch: 3. Schulabgängerinnen und -abgänger im Abgangsjahr 2005

| Verwaltungsbezirk a = Zusammen b = weiblich c = Ausländer/-innen zusammen d = Ausländerinnen | Schulabgänger/-innen | | | | | | | | |
|--|---|---|---|--------------------|---|--------------|----------------------------------|------------|--------------|
| | mit Hauptschulabschluss nach Jahrgang 09 | | mit Sekundarabschluss I | | | | ohne Hauptschul- abschluss | insgesamt | |
| | zusammen | darunter mit Quali- fikations- vermerk | zusammen | davon mit | | | | | |
| | | | | Fachoberschulreife | | | | | |
| | | | Hauptschul- abschluss nach Jahr- gang 10 | zusammen | darunter mit Quali- fikations- vermerk | | | | |
| Kreise | | | | | | | | | |
| Borken | a | 165 | 5 | 1 846 | 1 037 | 809 | 398 | 95 | 2 106 |
| | b | 61 | – | 802 | 415 | 387 | 208 | 36 | 899 |
| | c | 26 | – | 146 | 96 | 50 | 19 | 12 | 184 |
| | d | 10 | – | 68 | 38 | 30 | 12 | 6 | 84 |
| Coesfeld | a | 62 | 3 | 681 | 412 | 269 | 125 | 58 | 801 |
| | b | 25 | – | 283 | 164 | 119 | 60 | 14 | 322 |
| | c | 10 | – | 23 | 16 | 7 | 3 | 7 | 40 |
| | d | 4 | – | 12 | 7 | 5 | 3 | 4 | 20 |
| Recklinghausen | a | 109 | 10 | 1 389 | 868 | 521 | 238 | 218 | 1 716 |
| | b | 39 | 4 | 658 | 391 | 267 | 128 | 83 | 780 |
| | c | 20 | 2 | 282 | 178 | 104 | 55 | 68 | 370 |
| | d | 5 | 2 | 147 | 93 | 54 | 30 | 25 | 177 |
| Steinfurt | a | 117 | 5 | 1 422 | 782 | 640 | 342 | 176 | 1 715 |
| | b | 40 | 2 | 613 | 324 | 289 | 168 | 61 | 714 |
| | c | 20 | – | 121 | 73 | 48 | 25 | 45 | 186 |
| | d | 11 | – | 55 | 34 | 21 | 12 | 19 | 85 |
| Warendorf | a | 87 | 4 | 1 165 | 674 | 491 | 222 | 103 | 1 355 |
| | b | 35 | 4 | 515 | 278 | 237 | 111 | 24 | 574 |
| | c | 18 | 2 | 123 | 73 | 50 | 22 | 28 | 169 |
| | d | 9 | 2 | 66 | 37 | 29 | 13 | 5 | 80 |
| Regierungsbezirk Münster | a | 653 | 52 | 7 683 | 4 466 | 3 217 | 1 540 | 820 | 9 156 |
| | b | 252 | 25 | 3 391 | 1 855 | 1 536 | 791 | 286 | 3 929 |
| | c | 122 | 10 | 979 | 592 | 387 | 182 | 206 | 1 307 |
| | d | 49 | 8 | 482 | 279 | 203 | 100 | 80 | 611 |
| davon | | | | | | | | | |
| kreisfreie Städte | a | 113 | 25 | 1 180 | 693 | 487 | 215 | 170 | 1 463 |
| | b | 52 | 15 | 520 | 283 | 237 | 116 | 68 | 640 |
| | c | 28 | 6 | 284 | 156 | 128 | 58 | 46 | 358 |
| | d | 10 | 4 | 134 | 70 | 64 | 30 | 21 | 165 |
| Kreise | a | 540 | 27 | 6 503 | 3 773 | 2 730 | 1 325 | 650 | 7 693 |
| | b | 200 | 10 | 2 871 | 1 572 | 1 299 | 675 | 218 | 3 289 |
| | c | 94 | 4 | 695 | 436 | 259 | 124 | 160 | 949 |
| | d | 39 | 4 | 348 | 209 | 139 | 70 | 59 | 446 |
| Kreisfreie Stadt | | | | | | | | | |
| Bielefeld | a | 97 | 5 | 615 | 383 | 232 | 96 | 98 | 810 |
| | b | 39 | 3 | 254 | 158 | 96 | 41 | 50 | 343 |
| | c | 38 | 1 | 206 | 133 | 73 | 29 | 51 | 295 |
| | d | 20 | 1 | 83 | 61 | 22 | 7 | 25 | 128 |

Noch: 3. Schulabgängerinnen und -abgänger im Abgangsjahr 2005

| Verwaltungsbezirk a = Zusammen b = weiblich c = Ausländer/-innen zusammen d = Ausländerinnen | Schulabgänger/-innen | | | | | | | | |
|--|---|---|---|--------------------|---|--------------|----------------------------------|------------|--------------|
| | mit Hauptschulabschluss nach Jahrgang 09 | | mit Sekundarabschluss I | | | | ohne Hauptschul- abschluss | insgesamt | |
| | zusammen | darunter mit Quali- fikations- vermerk | zusammen | davon mit | | | | | |
| | | | | Fachoberschulreife | | | | | |
| | | | Hauptschul- abschluss nach Jahr- gang 10 | zusammen | darunter mit Quali- fikations- vermerk | | | | |
| Kreise | | | | | | | | | |
| Gütersloh | a | 179 | 21 | 1 075 | 671 | 404 | 181 | 64 | 1 318 |
| | b | 65 | 5 | 474 | 257 | 217 | 105 | 18 | 557 |
| | c | 31 | 3 | 165 | 114 | 51 | 22 | 23 | 219 |
| | d | 13 | - | 81 | 46 | 35 | 13 | 9 | 103 |
| Herford | a | 59 | 4 | 375 | 257 | 118 | 59 | 35 | 469 |
| | b | 26 | 4 | 161 | 92 | 69 | 35 | 11 | 198 |
| | c | 15 | - | 79 | 54 | 25 | 9 | 11 | 105 |
| | d | 6 | - | 40 | 23 | 17 | 5 | 4 | 50 |
| Höxter | a | 70 | - | 599 | 359 | 240 | 110 | 33 | 702 |
| | b | 24 | - | 257 | 147 | 110 | 52 | 6 | 287 |
| | c | 4 | - | 37 | 21 | 16 | 7 | 7 | 48 |
| | d | 1 | - | 18 | 8 | 10 | 4 | 2 | 21 |
| Lippe | a | 97 | 1 | 1 101 | 667 | 434 | 192 | 76 | 1 274 |
| | b | 30 | - | 524 | 298 | 226 | 106 | 29 | 583 |
| | c | 15 | - | 138 | 90 | 48 | 26 | 25 | 178 |
| | d | 6 | - | 74 | 46 | 28 | 14 | 9 | 89 |
| Minden-Lübbecke | a | 112 | 13 | 962 | 583 | 379 | 160 | 81 | 1 155 |
| | b | 32 | 7 | 422 | 237 | 185 | 84 | 25 | 479 |
| | c | 10 | - | 94 | 60 | 34 | 11 | 15 | 119 |
| | d | 4 | - | 40 | 19 | 21 | 8 | 3 | 47 |
| Paderborn | a | 146 | 6 | 1 095 | 679 | 416 | 203 | 75 | 1 316 |
| | b | 53 | 2 | 494 | 297 | 197 | 100 | 29 | 576 |
| | c | 27 | - | 121 | 79 | 42 | 23 | 30 | 178 |
| | d | 7 | - | 62 | 43 | 19 | 11 | 13 | 82 |
| Regierungsbezirk Detmold | a | 760 | 50 | 5 822 | 3 599 | 2 223 | 1 001 | 462 | 7 044 |
| | b | 269 | 21 | 2 586 | 1 486 | 1 100 | 523 | 168 | 3 023 |
| | c | 140 | 4 | 840 | 551 | 289 | 127 | 162 | 1 142 |
| | d | 57 | 1 | 398 | 246 | 152 | 62 | 65 | 520 |
| davon | | | | | | | | | |
| kreisfreie Stadt | a | 97 | 5 | 615 | 383 | 232 | 96 | 98 | 810 |
| | b | 39 | 3 | 254 | 158 | 96 | 41 | 50 | 343 |
| | c | 38 | 1 | 206 | 133 | 73 | 29 | 51 | 295 |
| | d | 20 | 1 | 83 | 61 | 22 | 7 | 25 | 128 |
| Kreise | a | 663 | 45 | 5 207 | 3 216 | 1 991 | 905 | 364 | 6 234 |
| | b | 230 | 18 | 2 332 | 1 328 | 1 004 | 482 | 118 | 2 680 |
| | c | 102 | 3 | 634 | 418 | 216 | 98 | 111 | 847 |
| | d | 37 | - | 315 | 185 | 130 | 55 | 40 | 392 |

Noch: 3. Schulabgängerinnen und -abgänger im Abgangsjahr 2005

| Verwaltungsbezirk a = Zusammen b = weiblich c = Ausländer/-innen zusammen d = Ausländerinnen | Schulabgänger/-innen | | | | | | | | insgesamt |
|--|---|---|-------------------------|---|---|-----|----------------------------------|-----|-----------|
| | mit Hauptschulabschluss nach Jahrgang 09 | | mit Sekundarabschluss I | | | | ohne Hauptschul- abschluss | | |
| | zusammen | darunter mit Quali- fikations- vermerk | zusammen | davon mit | | | | | |
| | | | | Hauptschul- abschluss nach Jahr- gang 10 | Fachoberschulreife | | | | |
| | | | zusammen | | darunter mit Quali- fikations- vermerk | | | | |
| Kreisfreie Städte | | | | | | | | | |
| Bochum | a | 71 | 10 | 568 | 340 | 228 | 94 | 65 | 704 |
| | b | 24 | 6 | 264 | 160 | 104 | 48 | 23 | 311 |
| | c | 15 | – | 138 | 92 | 46 | 20 | 20 | 173 |
| | d | 5 | – | 56 | 38 | 18 | 10 | 7 | 68 |
| Dortmund | a | 63 | 11 | 962 | 617 | 345 | 146 | 134 | 1 159 |
| | b | 21 | 4 | 412 | 252 | 160 | 80 | 52 | 485 |
| | c | 18 | 2 | 275 | 173 | 102 | 52 | 44 | 337 |
| | d | 7 | 1 | 137 | 81 | 56 | 36 | 17 | 161 |
| Hagen | a | 58 | 2 | 470 | 301 | 169 | 77 | 87 | 615 |
| | b | 22 | – | 219 | 136 | 83 | 39 | 27 | 268 |
| | c | 23 | – | 200 | 129 | 71 | 34 | 37 | 260 |
| | d | 9 | – | 91 | 59 | 32 | 15 | 11 | 111 |
| Hamm | a | 34 | – | 583 | 345 | 238 | 104 | 48 | 665 |
| | b | 11 | – | 251 | 146 | 105 | 47 | 21 | 283 |
| | c | 11 | – | 107 | 63 | 44 | 14 | 18 | 136 |
| | d | 4 | – | 45 | 26 | 19 | 6 | 5 | 54 |
| Herne | a | 32 | 8 | 340 | 200 | 140 | 54 | 68 | 440 |
| | b | 15 | 3 | 143 | 80 | 63 | 26 | 23 | 181 |
| | c | 16 | 4 | 104 | 58 | 46 | 11 | 20 | 140 |
| | d | 8 | 1 | 46 | 21 | 25 | 6 | 4 | 58 |
| Kreise | | | | | | | | | |
| Ennepe-Ruhr-Kreis | a | 53 | 2 | 687 | 403 | 284 | 127 | 59 | 799 |
| | b | 15 | – | 292 | 165 | 127 | 65 | 14 | 321 |
| | c | 22 | 1 | 150 | 102 | 48 | 24 | 6 | 178 |
| | d | 5 | – | 65 | 37 | 28 | 15 | – | 70 |
| Hochsauerlandkreis | a | 101 | 3 | 1 119 | 606 | 513 | 229 | 114 | 1 334 |
| | b | 52 | 2 | 515 | 264 | 251 | 110 | 43 | 610 |
| | c | 20 | – | 125 | 74 | 51 | 20 | 27 | 172 |
| | d | 12 | – | 69 | 42 | 27 | 11 | 9 | 90 |
| Märkischer Kreis | a | 221 | 16 | 1 565 | 1 019 | 546 | 264 | 225 | 2 011 |
| | b | 96 | 6 | 747 | 475 | 272 | 147 | 82 | 925 |
| | c | 71 | 6 | 359 | 251 | 108 | 53 | 68 | 498 |
| | d | 31 | 2 | 168 | 118 | 50 | 25 | 28 | 227 |
| Olpe | a | 46 | 2 | 623 | 403 | 220 | 120 | 47 | 716 |
| | b | 19 | – | 272 | 164 | 108 | 64 | 20 | 311 |
| | c | 6 | – | 69 | 40 | 29 | 11 | 13 | 88 |
| | d | 3 | – | 32 | 18 | 14 | 5 | 1 | 36 |

Noch: 3. Schulabgängerinnen und -abgänger im Abgangsjahr 2005

| Verwaltungsbezirk a = Zusammen b = weiblich c = Ausländer/-innen zusammen d = Ausländerinnen | Schulabgänger/-innen | | | | | | | | |
|--|---|---|---|--------------------|---|---------------|----------------------------------|--------------|---------------|
| | mit Hauptschulabschluss nach Jahrgang 09 | | mit Sekundarabschluss I | | | | ohne Hauptschul- abschluss | insgesamt | |
| | zusammen | darunter mit Quali- fikations- vermerk | zusammen | davon mit | | | | | |
| | | | | Fachoberschulreife | | | | | |
| | | | Hauptschul- abschluss nach Jahr- gang 10 | zusammen | darunter mit Quali- fikations- vermerk | | | | |
| Noch: Kreise | | | | | | | | | |
| Siegen-Wittgenstein | a | 75 | 8 | 967 | 536 | 431 | 200 | 115 | 1 157 |
| | b | 28 | 5 | 418 | 197 | 221 | 107 | 37 | 483 |
| | c | 17 | 2 | 138 | 86 | 52 | 19 | 33 | 188 |
| | d | 6 | 1 | 60 | 35 | 25 | 10 | 7 | 73 |
| Soest | a | 118 | 6 | 995 | 596 | 399 | 188 | 98 | 1 211 |
| | b | 41 | 3 | 458 | 265 | 193 | 99 | 35 | 534 |
| | c | 10 | 1 | 93 | 57 | 36 | 16 | 14 | 117 |
| | d | 7 | 1 | 42 | 26 | 16 | 9 | 7 | 56 |
| Unna | a | 99 | 12 | 709 | 420 | 289 | 121 | 133 | 941 |
| | b | 32 | 8 | 297 | 178 | 119 | 55 | 54 | 383 |
| | c | 17 | 2 | 123 | 78 | 45 | 14 | 35 | 175 |
| | d | 5 | 1 | 47 | 29 | 18 | 5 | 14 | 66 |
| Regierungsbezirk Arnsberg | a | 971 | 80 | 9 588 | 5 786 | 3 802 | 1 724 | 1 193 | 11 752 |
| | b | 376 | 37 | 4 288 | 2 482 | 1 806 | 887 | 431 | 5 095 |
| | c | 246 | 18 | 1 881 | 1 203 | 678 | 288 | 335 | 2 462 |
| | d | 102 | 7 | 858 | 530 | 328 | 153 | 110 | 1 070 |
| davon | | | | | | | | | |
| kreisfreie Städte | a | 258 | 31 | 2 923 | 1 803 | 1 120 | 475 | 402 | 3 583 |
| | b | 93 | 13 | 1 289 | 774 | 515 | 240 | 146 | 1 528 |
| | c | 83 | 6 | 824 | 515 | 309 | 131 | 139 | 1 046 |
| | d | 33 | 2 | 375 | 225 | 150 | 73 | 44 | 452 |
| Kreise | a | 713 | 49 | 6 665 | 3 983 | 2 682 | 1 249 | 791 | 8 169 |
| | b | 283 | 24 | 2 999 | 1 708 | 1 291 | 647 | 285 | 3 567 |
| | c | 163 | 12 | 1 057 | 688 | 369 | 157 | 196 | 1 416 |
| | d | 69 | 5 | 483 | 305 | 178 | 80 | 66 | 618 |
| Nordrhein-Westfalen | a | 4 595 | 388 | 43 926 | 26 946 | 16 980 | 7 810 | 5 506 | 54 027 |
| | b | 1 810 | 186 | 19 413 | 11 333 | 8 080 | 3 980 | 1 990 | 23 213 |
| | c | 1 037 | 90 | 8 551 | 5 451 | 3 100 | 1 397 | 1 645 | 11 233 |
| | d | 439 | 47 | 3 988 | 2 420 | 1 568 | 748 | 572 | 4 999 |
| davon | | | | | | | | | |
| kreisfreie Städte | a | 1 408 | 172 | 13 276 | 8 230 | 5 046 | 2 237 | 2 405 | 17 089 |
| | b | 581 | 84 | 5 819 | 3 493 | 2 326 | 1 113 | 950 | 7 350 |
| | c | 454 | 44 | 4 071 | 2 520 | 1 551 | 683 | 904 | 5 429 |
| | d | 206 | 23 | 1 845 | 1 102 | 743 | 353 | 337 | 2 388 |
| Kreise | a | 3 187 | 216 | 30 650 | 18 716 | 11 934 | 5 573 | 3 101 | 36 938 |
| | b | 1 229 | 102 | 13 594 | 7 840 | 5 754 | 2 867 | 1 040 | 15 863 |
| | c | 583 | 46 | 4 480 | 2 931 | 1 549 | 714 | 741 | 5 804 |
| | d | 233 | 24 | 2 143 | 1 318 | 825 | 395 | 235 | 2 611 |

4. Lehrergrunddaten 2005/2006

| Verwaltungsbezirk | Lehrer/-innen | | | | | | | | | | | | | |
|------------------------------------|---------------|--------------------------|--------------|------------------------|-------------------|-------------|--------------------------|-------------------|------------------|--------------------------|-------------------|---------------------|--------------------------|-------------------|
| | insgesamt | in % aller Lehrer/-innen | weiblich | | | ausländisch | | | darunter | | | | | |
| | | | Anzahl | in % aller Lehrerinnen | in % von Spalte 1 | Anzahl | in % aller Lehrer/-innen | in % von Spalte 1 | hauptamtlich/BAT | | | vollzeitbeschäftigt | | |
| | | | | | | | | | Anzahl | in % aller Lehrer/-innen | in % von Spalte 1 | Anzahl | in % aller Lehrer/-innen | in % von Spalte 1 |
| 1 | 2 | 3 | 4 | 5 | 6 | 7 | 8 | 9 | 10 | 11 | 12 | 13 | 14 | |
| Kreisfreie Städte | | | | | | | | | | | | | | |
| Düsseldorf | 384 | 1,9 | 256 | 2,1 | 66,7 | 19 | 6,7 | 4,9 | 374 | 1,9 | 97,4 | 284 | 2,1 | 74,0 |
| Duisburg | 479 | 2,3 | 280 | 2,3 | 58,5 | 14 | 4,9 | 2,9 | 461 | 2,3 | 96,2 | 337 | 2,4 | 70,4 |
| Essen | 365 | 1,8 | 219 | 1,8 | 60,0 | 6 | 2,1 | 1,6 | 353 | 1,8 | 96,7 | 266 | 1,9 | 72,9 |
| Krefeld | 248 | 1,2 | 157 | 1,3 | 63,3 | 6 | 2,1 | 2,4 | 242 | 1,2 | 97,6 | 180 | 1,3 | 72,6 |
| Mönchengladbach | 371 | 1,8 | 218 | 1,8 | 58,8 | 9 | 3,2 | 2,4 | 355 | 1,8 | 95,7 | 268 | 1,9 | 72,2 |
| Mülheim an der Ruhr | 105 | 0,5 | 64 | 0,5 | 61,0 | 2 | 0,7 | 1,9 | 104 | 0,5 | 99,0 | 69 | 0,5 | 65,7 |
| Oberhausen | 196 | 1,0 | 117 | 1,0 | 59,7 | 2 | 0,7 | 1,0 | 192 | 1,0 | 98,0 | 143 | 1,0 | 73,0 |
| Remscheid | 177 | 0,9 | 104 | 0,8 | 58,8 | 9 | 3,2 | 5,1 | 176 | 0,9 | 99,4 | 118 | 0,9 | 66,7 |
| Solingen | 167 | 0,8 | 115 | 0,9 | 68,9 | 2 | 0,7 | 1,2 | 163 | 0,8 | 97,6 | 112 | 0,8 | 67,1 |
| Wuppertal | 360 | 1,8 | 220 | 1,8 | 61,1 | 4 | 1,4 | 1,1 | 356 | 1,8 | 98,9 | 244 | 1,8 | 67,8 |
| Kreise | | | | | | | | | | | | | | |
| Kleve | 537 | 2,6 | 280 | 2,3 | 52,1 | 6 | 2,1 | 1,1 | 512 | 2,6 | 95,3 | 415 | 3,0 | 77,3 |
| Mettmann | 446 | 2,2 | 302 | 2,5 | 67,7 | 6 | 2,1 | 1,3 | 420 | 2,1 | 94,2 | 274 | 2,0 | 61,4 |
| Rhein-Kreis Neuss | 389 | 1,9 | 237 | 1,9 | 60,9 | 8 | 2,8 | 2,1 | 384 | 1,9 | 98,7 | 279 | 2,0 | 71,7 |
| Viersen | 342 | 1,7 | 188 | 1,5 | 55,0 | 7 | 2,5 | 2,0 | 334 | 1,7 | 97,7 | 259 | 1,9 | 75,7 |
| Wesel | 477 | 2,3 | 256 | 2,1 | 53,7 | 3 | 1,1 | 0,6 | 456 | 2,3 | 95,6 | 329 | 2,4 | 69,0 |
| Regierungsbezirk Düsseldorf | 5 043 | 24,7 | 3 013 | 24,6 | 59,7 | 103 | 36,1 | 2,0 | 4 882 | 24,8 | 96,8 | 3 577 | 26,0 | 70,9 |
| davon | | | | | | | | | | | | | | |
| kreisfreie Städte | 2 852 | 14,0 | 1 750 | 14,3 | 61,4 | 73 | 25,6 | 2,6 | 2 776 | 14,1 | 97,3 | 2 021 | 14,7 | 70,9 |
| Kreise | 2 191 | 10,7 | 1 263 | 10,3 | 57,6 | 30 | 10,5 | 1,4 | 2 106 | 10,7 | 96,1 | 1 556 | 11,3 | 71,0 |
| Kreisfreie Städte | | | | | | | | | | | | | | |
| Aachen | 212 | 1,0 | 152 | 1,2 | 71,7 | 9 | 3,2 | 4,2 | 206 | 1,0 | 97,2 | 129 | 0,9 | 60,8 |
| Bonn | 239 | 1,2 | 169 | 1,4 | 70,7 | 8 | 2,8 | 3,3 | 231 | 1,2 | 96,7 | 146 | 1,1 | 61,1 |
| Köln | 907 | 4,4 | 598 | 4,9 | 65,9 | 33 | 11,6 | 3,6 | 868 | 4,4 | 95,7 | 624 | 4,5 | 68,8 |
| Leverkusen | 149 | 0,7 | 103 | 0,8 | 69,1 | 6 | 2,1 | 4,0 | 138 | 0,7 | 92,6 | 94 | 0,7 | 63,1 |
| Kreise | | | | | | | | | | | | | | |
| Aachen | 313 | 1,5 | 198 | 1,6 | 63,3 | 3 | 1,1 | 1,0 | 304 | 1,5 | 97,1 | 232 | 1,7 | 74,1 |
| Düren | 325 | 1,6 | 183 | 1,5 | 56,3 | 6 | 2,1 | 1,8 | 314 | 1,6 | 96,6 | 214 | 1,6 | 65,8 |
| Rhein-Erft-Kreis | 495 | 2,4 | 336 | 2,7 | 67,9 | 11 | 3,9 | 2,2 | 475 | 2,4 | 96,0 | 306 | 2,2 | 61,8 |
| Euskirchen | 289 | 1,4 | 184 | 1,5 | 63,7 | 3 | 1,1 | 1,0 | 283 | 1,4 | 97,9 | 198 | 1,4 | 68,5 |
| Heinsberg | 360 | 1,8 | 202 | 1,7 | 56,1 | 9 | 3,2 | 2,5 | 347 | 1,8 | 96,4 | 261 | 1,9 | 72,5 |
| Oberbergischer Kreis | 399 | 2,0 | 241 | 2,0 | 60,4 | 8 | 2,8 | 2,0 | 387 | 2,0 | 97,0 | 276 | 2,0 | 69,2 |
| Rheinisch-Bergischer Kreis | 310 | 1,5 | 207 | 1,7 | 66,8 | 5 | 1,8 | 1,6 | 288 | 1,5 | 92,9 | 182 | 1,3 | 58,7 |
| Rhein-Sieg-Kreis | 757 | 3,7 | 502 | 4,1 | 66,3 | 7 | 2,5 | 0,9 | 731 | 3,7 | 96,6 | 469 | 3,4 | 62,0 |
| Regierungsbezirk Köln | 4 755 | 23,3 | 3 075 | 25,1 | 64,7 | 108 | 37,9 | 2,3 | 4 572 | 23,2 | 96,2 | 3 131 | 22,7 | 65,8 |
| davon | | | | | | | | | | | | | | |
| kreisfreie Städte | 1 507 | 7,4 | 1 022 | 8,4 | 67,8 | 56 | 19,6 | 3,7 | 1 443 | 7,3 | 95,8 | 993 | 7,2 | 65,9 |
| Kreise | 3 248 | 15,9 | 2 053 | 16,8 | 63,2 | 52 | 18,2 | 1,6 | 3 129 | 15,9 | 96,3 | 2 138 | 15,5 | 65,8 |
| Kreisfreie Städte | | | | | | | | | | | | | | |
| Bottrop | 92 | 0,5 | 56 | 0,5 | 60,9 | 1 | 0,4 | 1,1 | 91 | 0,5 | 98,9 | 62 | 0,4 | 67,4 |
| Gelsenkirchen | 228 | 1,1 | 128 | 1,0 | 56,1 | – | – | – | 227 | 1,2 | 99,6 | 165 | 1,2 | 72,4 |
| Münster | 259 | 1,3 | 164 | 1,3 | 63,3 | 2 | 0,7 | 0,8 | 247 | 1,3 | 95,4 | 160 | 1,2 | 61,8 |

1) abgeordnete, beurlaubte und langfristig erkrankte Lehrkräfte

Noch: 4. Lehrergrunddaten 2005/2006

| Verwaltungsbezirk | Lehrer/-innen | | | | | | | | | | | | | |
|--|---------------|--------------------------|---------------|------------------------|-------------------|-------------|--------------------------|-------------------|------------------|--------------------------|-------------------|---------------------|--------------------------|-------------------|
| | insgesamt | in % aller Lehrer/-innen | weiblich | | | ausländisch | | | darunter | | | | | |
| | | | Anzahl | in % aller Lehrerinnen | in % von Spalte 1 | Anzahl | in % aller Lehrer/-innen | in % von Spalte 1 | hauptamtlich/BAT | | | vollzeitbeschäftigt | | |
| | | | | | | | | | Anzahl | in % aller Lehrer/-innen | in % von Spalte 1 | Anzahl | in % aller Lehrer/-innen | in % von Spalte 1 |
| 1 | 2 | 3 | 4 | 5 | 6 | 7 | 8 | 9 | 10 | 11 | 12 | 13 | 14 | |
| Kreise | | | | | | | | | | | | | | |
| Borken | 733 | 3,6 | 376 | 3,1 | 51,3 | 1 | 0,4 | 0,1 | 715 | 3,6 | 97,5 | 521 | 3,8 | 71,1 |
| Coesfeld | 300 | 1,5 | 198 | 1,6 | 66,0 | – | – | – | 285 | 1,4 | 95,0 | 171 | 1,2 | 57,0 |
| Recklinghausen | 652 | 3,2 | 373 | 3,0 | 57,2 | 12 | 4,2 | 1,8 | 620 | 3,1 | 95,1 | 430 | 3,1 | 66,0 |
| Steinfurt | 719 | 3,5 | 444 | 3,6 | 61,8 | 3 | 1,1 | 0,4 | 699 | 3,5 | 97,2 | 457 | 3,3 | 63,6 |
| Warendorf | 486 | 2,4 | 325 | 2,7 | 66,9 | 2 | 0,7 | 0,4 | 470 | 2,4 | 96,7 | 296 | 2,1 | 60,9 |
| Regierungsbezirk Münster | 3 469 | 17,0 | 2 064 | 16,9 | 59,5 | 21 | 7,4 | 0,6 | 3 354 | 17,0 | 96,7 | 2 262 | 16,4 | 65,2 |
| davon | | | | | | | | | | | | | | |
| kreisfreie Städte | 579 | 2,8 | 348 | 2,8 | 60,1 | 3 | 1,1 | 0,5 | 565 | 2,9 | 97,6 | 387 | 2,8 | 66,8 |
| Kreise | 2 890 | 14,2 | 1 716 | 14,0 | 59,4 | 18 | 6,3 | 0,6 | 2 789 | 14,2 | 96,5 | 1 875 | 13,6 | 64,9 |
| Kreisfreie Stadt | | | | | | | | | | | | | | |
| Bielefeld | 308 | 1,5 | 189 | 1,5 | 61,4 | 5 | 1,8 | 1,6 | 299 | 1,5 | 97,1 | 179 | 1,3 | 58,1 |
| Kreise | | | | | | | | | | | | | | |
| Gütersloh | 486 | 2,4 | 281 | 2,3 | 57,8 | 6 | 2,1 | 1,2 | 470 | 2,4 | 96,7 | 266 | 1,9 | 54,7 |
| Herford | 194 | 1,0 | 114 | 0,9 | 58,8 | 1 | 0,4 | 0,5 | 186 | 0,9 | 95,9 | 132 | 1,0 | 68,0 |
| Höxter | 284 | 1,4 | 151 | 1,2 | 53,2 | – | – | – | 265 | 1,3 | 93,3 | 193 | 1,4 | 68,0 |
| Lippe | 554 | 2,7 | 325 | 2,7 | 58,7 | 1 | 0,4 | 0,2 | 535 | 2,7 | 96,6 | 346 | 2,5 | 62,5 |
| Minden-Lübbecke | 408 | 2,0 | 222 | 1,8 | 54,4 | 1 | 0,4 | 0,2 | 401 | 2,0 | 98,3 | 292 | 2,1 | 71,6 |
| Paderborn | 500 | 2,5 | 287 | 2,3 | 57,4 | 5 | 1,8 | 1,0 | 482 | 2,4 | 96,4 | 301 | 2,2 | 60,2 |
| Regierungsbezirk Detmold | 2 734 | 13,4 | 1 569 | 12,8 | 57,4 | 19 | 6,7 | 0,7 | 2 638 | 13,4 | 96,5 | 1 709 | 12,4 | 62,5 |
| davon | | | | | | | | | | | | | | |
| kreisfreie Stadt | 308 | 1,5 | 189 | 1,5 | 61,4 | 5 | 1,8 | 1,6 | 299 | 1,5 | 97,1 | 179 | 1,3 | 58,1 |
| Kreise | 2 426 | 11,9 | 1 380 | 11,3 | 56,9 | 14 | 4,9 | 0,6 | 2 339 | 11,9 | 96,4 | 1 530 | 11,1 | 63,1 |
| Kreisfreie Städte | | | | | | | | | | | | | | |
| Bochum | 243 | 1,2 | 151 | 1,2 | 62,1 | 2 | 0,7 | 0,8 | 239 | 1,2 | 98,4 | 180 | 1,3 | 74,1 |
| Dortmund | 439 | 2,2 | 273 | 2,2 | 62,2 | 4 | 1,4 | 0,9 | 423 | 2,1 | 96,4 | 319 | 2,3 | 72,7 |
| Hagen | 245 | 1,2 | 158 | 1,3 | 64,5 | 2 | 0,7 | 0,8 | 237 | 1,2 | 96,7 | 171 | 1,2 | 69,8 |
| Hamm | 268 | 1,3 | 176 | 1,4 | 65,7 | 6 | 2,1 | 2,2 | 259 | 1,3 | 96,6 | 172 | 1,2 | 64,2 |
| Herne | 165 | 0,8 | 90 | 0,7 | 54,5 | 1 | 0,4 | 0,6 | 160 | 0,8 | 97,0 | 121 | 0,9 | 73,3 |
| Kreise | | | | | | | | | | | | | | |
| Ennepe-Ruhr-Kreis | 351 | 1,7 | 213 | 1,7 | 60,7 | 4 | 1,4 | 1,1 | 333 | 1,7 | 94,9 | 238 | 1,7 | 67,8 |
| Hochsauerlandkreis | 479 | 2,3 | 238 | 1,9 | 49,7 | 3 | 1,1 | 0,6 | 467 | 2,4 | 97,5 | 357 | 2,6 | 74,5 |
| Märkischer Kreis | 706 | 3,5 | 413 | 3,4 | 58,5 | 6 | 2,1 | 0,8 | 685 | 3,5 | 97,0 | 503 | 3,6 | 71,2 |
| Olpe | 277 | 1,4 | 143 | 1,2 | 51,6 | 2 | 0,7 | 0,7 | 261 | 1,3 | 94,2 | 195 | 1,4 | 70,4 |
| Siegen-Wittgenstein | 392 | 1,9 | 178 | 1,5 | 45,4 | 2 | 0,7 | 0,5 | 374 | 1,9 | 95,4 | 282 | 2,0 | 71,9 |
| Soest | 468 | 2,3 | 272 | 2,2 | 58,1 | 1 | 0,4 | 0,2 | 451 | 2,3 | 96,4 | 292 | 2,1 | 62,4 |
| Unna | 370 | 1,8 | 210 | 1,7 | 56,8 | 1 | 0,4 | 0,3 | 359 | 1,8 | 97,0 | 275 | 2,0 | 74,3 |
| Regierungsbezirk Arnsberg | 4 403 | 21,6 | 2 515 | 20,6 | 57,1 | 34 | 11,9 | 0,8 | 4 248 | 21,6 | 96,5 | 3 105 | 22,5 | 70,5 |
| davon | | | | | | | | | | | | | | |
| kreisfreie Städte | 1 360 | 6,7 | 848 | 6,9 | 62,4 | 15 | 5,3 | 1,1 | 1 318 | 6,7 | 96,9 | 963 | 7,0 | 70,8 |
| Kreise | 3 043 | 14,9 | 1 667 | 13,6 | 54,8 | 19 | 6,7 | 0,6 | 2 930 | 14,9 | 96,3 | 2 142 | 15,5 | 70,4 |
| Nordrhein-Westfalen | 20 404 | 100 | 12 236 | 100 | 60,0 | 285 | 100 | 1,4 | 19 694 | 100 | 96,5 | 13 784 | 100 | 67,6 |
| davon | | | | | | | | | | | | | | |
| kreisfreie Städte | 6 606 | 32,4 | 4 157 | 34,0 | 62,9 | 152 | 53,3 | 2,3 | 6 401 | 32,5 | 96,9 | 4 543 | 33,0 | 68,8 |
| Kreise | 13 798 | 67,6 | 8 079 | 66,0 | 58,6 | 133 | 46,7 | 1,0 | 13 293 | 67,5 | 96,3 | 9 241 | 67,0 | 67,0 |
| darunter langfristig abwesende Lehrer/-innen ¹⁾ | 338 | 1,7 | 230 | 1,9 | 68,0 | 14 | 4,9 | 4,1 | 337 | 1,7 | 99,7 | 234 | 1,7 | 69,2 |

5. Erteilte wöchentliche Unterrichtsstunden 2005/2006

| Verwaltungsbezirk | Erteilte wöchentliche Unterrichtsstunden | | | | | | | | | | | | | |
|------------------------------------|--|--------------------|-----------------|----------------|------------------|----------------|----------------------|-----------------|----------------|-------------------------------|---------------------|----------------|------------------------------|-----------------------|
| | der Lehrer/-innen | | | | | | | | | | darunter Mehrarbeit | | | je 100 Schüler/-innen |
| | ins-gesamt | in % aller Stunden | weiblich | | davon | | | | | | | | | |
| | | | | | hauptamtlich/BAT | | | na/nb/Nicht-BAT | | | | | | |
| | | | Anzahl | in % von Sp. 1 | Anzahl | in % von Sp. 1 | je ha/BAT-Lehrer/-in | Anzahl | in % von Sp. 1 | je na/nb/Nicht-BAT-Lehrer/-in | Anzahl | in % von Sp. 1 | je Lehrer/-in mit Mehrarbeit | |
| 1 | 2 | 3 | 4 | 5 | 6 | 7 | 8 | 9 | 10 | 11 | 12 | 13 | 14 | |
| Kreisfreie Städte | | | | | | | | | | | | | | |
| Düsseldorf | 8 474,0 | 1,9 | 5 589,0 | 66,0 | 8 405,0 | 99,2 | 22,5 | 69,0 | 0,8 | 6,9 | - | - | - | 160,0 |
| Duisburg | 10 521,0 | 2,4 | 6 318,0 | 60,1 | 10 385,0 | 98,7 | 22,5 | 136,0 | 1,3 | 7,6 | - | - | - | 172,2 |
| Essen | 7 969,0 | 1,8 | 4 699,0 | 59,0 | 7 898,0 | 99,1 | 22,4 | 71,0 | 0,9 | 5,9 | - | - | - | 161,0 |
| Krefeld | 5 529,0 | 1,3 | 3 565,0 | 64,5 | 5 475,0 | 99,0 | 22,6 | 54,0 | 1,0 | 9,0 | - | - | - | 174,5 |
| Mönchengladbach | 8 296,0 | 1,9 | 4 697,0 | 56,6 | 8 195,0 | 98,8 | 23,1 | 101,0 | 1,2 | 6,3 | - | - | - | 166,6 |
| Mülheim an der Ruhr | 2 256,0 | 0,5 | 1 350,0 | 59,8 | 2 254,0 | 99,9 | 21,7 | 2,0 | 0,1 | 2,0 | - | - | - | 173,4 |
| Oberhausen | 4 254,0 | 1,0 | 2 508,0 | 59,0 | 4 217,0 | 99,1 | 22,0 | 37,0 | 0,9 | 9,3 | - | - | - | 157,7 |
| Remscheid | 3 867,0 | 0,9 | 2 233,0 | 57,7 | 3 857,0 | 99,7 | 21,9 | 10,0 | 0,3 | 10,0 | - | - | - | 172,2 |
| Solingen | 3 864,0 | 0,9 | 2 603,0 | 67,4 | 3 830,0 | 99,1 | 23,5 | 34,0 | 0,9 | 8,5 | - | - | - | 175,4 |
| Wuppertal | 7 812,0 | 1,8 | 4 711,0 | 60,3 | 7 795,0 | 99,8 | 21,9 | 17,0 | 0,2 | 4,3 | - | - | - | 160,5 |
| Kreise | | | | | | | | | | | | | | |
| Kleve | 11 899,0 | 2,7 | 6 038,0 | 50,7 | 11 669,0 | 98,1 | 22,8 | 230,0 | 1,9 | 9,2 | - | - | - | 146,5 |
| Mettmann | 9 347,0 | 2,1 | 6 271,0 | 67,1 | 9 136,0 | 97,7 | 21,8 | 211,0 | 2,3 | 8,1 | - | - | - | 165,1 |
| Rhein-Kreis Neuss | 8 312,0 | 1,9 | 4 940,0 | 59,4 | 8 275,0 | 99,6 | 21,5 | 37,0 | 0,4 | 7,4 | - | - | - | 155,0 |
| Viersen | 7 941,0 | 1,8 | 4 351,0 | 54,8 | 7 875,0 | 99,2 | 23,6 | 66,0 | 0,8 | 8,3 | - | - | - | 155,9 |
| Wesel | 10 565,0 | 2,4 | 5 620,0 | 53,2 | 10 402,0 | 98,5 | 22,8 | 163,0 | 1,5 | 7,8 | 5,0 | 0 | 2,5 | 168,1 |
| Regierungsbezirk Düsseldorf | 110 906,0 | 25,2 | 65 493,0 | 59,1 | 109 668,0 | 98,9 | 22,5 | 1 238,0 | 1,1 | 7,7 | 5,0 | 0 | 2,5 | 162,3 |
| davon | | | | | | | | | | | | | | |
| kreisfreie Städte | 62 842,0 | 14,3 | 38 273,0 | 60,9 | 62 311,0 | 99,2 | 22,4 | 531,0 | 0,8 | 7,0 | - | - | - | 166,2 |
| Kreise | 48 064,0 | 10,9 | 27 220,0 | 56,6 | 47 357,0 | 98,5 | 22,5 | 707,0 | 1,5 | 8,3 | 5,0 | 0 | 2,5 | 157,5 |
| Kreisfreie Städte | | | | | | | | | | | | | | |
| Aachen | 4 542,0 | 1,0 | 3 190,0 | 70,2 | 4 502,0 | 99,1 | 21,9 | 40,0 | 0,9 | 6,7 | - | - | - | 180,8 |
| Bonn | 5 069,0 | 1,2 | 3 608,0 | 71,2 | 4 997,0 | 98,6 | 21,6 | 72,0 | 1,4 | 9,0 | - | - | - | 179,8 |
| Köln | 19 508,0 | 4,4 | 12 790,0 | 65,6 | 19 188,0 | 98,4 | 22,1 | 320,0 | 1,6 | 8,2 | - | - | - | 169,3 |
| Leverkusen | 2 835,0 | 0,6 | 1 821,0 | 64,2 | 2 761,0 | 97,4 | 20,0 | 74,0 | 2,6 | 6,7 | - | - | - | 184,2 |
| Kreise | | | | | | | | | | | | | | |
| Aachen | 7 083,0 | 1,6 | 4 504,0 | 63,6 | 7 017,0 | 99,1 | 23,1 | 66,0 | 0,9 | 7,3 | - | - | - | 164,1 |
| Düren | 7 003,0 | 1,6 | 3 831,0 | 54,7 | 6 911,0 | 98,7 | 22,0 | 92,0 | 1,3 | 8,4 | 0,5 | 0 | 0,5 | 165,3 |
| Rhein-Erft-Kreis | 10 314,0 | 2,3 | 6 870,0 | 66,6 | 10 150,0 | 98,4 | 21,4 | 164,0 | 1,6 | 8,2 | - | - | - | 154,7 |
| Euskirchen | 6 314,0 | 1,4 | 4 030,0 | 63,8 | 6 274,0 | 99,4 | 22,2 | 40,0 | 0,6 | 6,7 | - | - | - | 154,0 |
| Heinsberg | 7 874,0 | 1,8 | 4 278,0 | 54,3 | 7 813,0 | 99,2 | 22,5 | 61,0 | 0,8 | 4,7 | - | - | - | 157,1 |
| Oberbergischer Kreis | 8 744,0 | 2,0 | 5 185,0 | 59,3 | 8 660,0 | 99,0 | 22,4 | 84,0 | 1,0 | 7,0 | - | - | - | 174,0 |
| Rheinisch-Bergischer Kreis | 6 324,0 | 1,4 | 4 244,0 | 67,1 | 6 166,0 | 97,5 | 21,4 | 158,0 | 2,5 | 7,2 | - | - | - | 164,3 |
| Rhein-Sieg-Kreis | 16 224,0 | 3,7 | 10 442,0 | 64,4 | 16 012,0 | 98,7 | 21,9 | 212,0 | 1,3 | 8,2 | - | - | - | 163,8 |
| Regierungsbezirk Köln | 101 834,0 | 23,1 | 64 793,0 | 63,6 | 100 451,0 | 98,6 | 22,0 | 1 383,0 | 1,4 | 7,6 | 0,5 | 0 | 0,5 | 165,6 |
| davon | | | | | | | | | | | | | | |
| kreisfreie Städte | 31 954,0 | 7,3 | 21 409,0 | 67,0 | 31 448,0 | 98,4 | 21,8 | 506,0 | 1,6 | 7,9 | - | - | - | 173,7 |
| Kreise | 69 880,0 | 15,9 | 43 384,0 | 62,1 | 69 003,0 | 98,7 | 22,1 | 877,0 | 1,3 | 7,4 | 0,5 | 0 | 0,5 | 162,1 |
| Kreisfreie Städte | | | | | | | | | | | | | | |
| Bottrop | 1 903,0 | 0,4 | 1 148,0 | 60,3 | 1 894,0 | 99,5 | 20,8 | 9,0 | 0,5 | 9,0 | - | - | - | 165,2 |
| Gelsenkirchen | 5 044,0 | 1,1 | 2 774,0 | 55,0 | 5 035,0 | 99,8 | 22,2 | 9,0 | 0,2 | 9,0 | - | - | - | 185,9 |
| Münster | 5 268,0 | 1,2 | 3 263,0 | 61,9 | 5 168,0 | 98,1 | 20,9 | 100,0 | 1,9 | 8,3 | - | - | - | 174,0 |

Noch: 5. Erteilte wöchentliche Unterrichtsstunden 2005/2006

| Verwaltungsbezirk | Erteilte wöchentliche Unterrichtsstunden | | | | | | | | | | | | | |
|----------------------------------|--|--------------------|------------------|----------------|------------------|----------------|----------------------|-----------------|----------------|-------------------------------|---------------------|----------------|------------------------------|-----------------------|
| | der Lehrer/-innen | | | | | | | | | | darunter Mehrarbeit | | | je 100 Schüler/-innen |
| | ins-gesamt | in % aller Stunden | weiblich | | davon | | | | | | | | | |
| | | | | | hauptamtlich/BAT | | | na/nb/Nicht-BAT | | | | | | |
| | | | Anzahl | in % von Sp. 1 | Anzahl | in % von Sp. 1 | je ha/BAT-Lehrer/-in | Anzahl | in % von Sp. 1 | je na/nb/Nicht-BAT-Lehrer/-in | Anzahl | in % von Sp. 1 | je Lehrer/-in mit Mehrarbeit | |
| 1 | 2 | 3 | 4 | 5 | 6 | 7 | 8 | 9 | 10 | 11 | 12 | 13 | 14 | |
| Kreise | | | | | | | | | | | | | | |
| Borken | 16 317,0 | 3,7 | 8 165,0 | 50,0 | 16 168,0 | 99,1 | 22,6 | 149,0 | 0,9 | 8,3 | 2,0 | 0 | 2,0 | 150,5 |
| Coesfeld | 6 327,0 | 1,4 | 4 098,0 | 64,8 | 6 195,0 | 97,9 | 21,7 | 132,0 | 2,1 | 8,8 | - | - | - | 152,9 |
| Recklinghausen | 13 698,0 | 3,1 | 7 692,0 | 56,2 | 13 427,0 | 98,0 | 21,7 | 271,0 | 2,0 | 8,5 | - | - | - | 175,1 |
| Steinfurt | 15 376,0 | 3,5 | 9 191,0 | 59,8 | 15 223,0 | 99,0 | 21,8 | 153,0 | 1,0 | 7,7 | - | - | - | 164,5 |
| Warendorf | 10 298,0 | 2,3 | 6 667,0 | 64,7 | 10 171,0 | 98,8 | 21,6 | 127,0 | 1,2 | 7,9 | - | - | - | 161,2 |
| Regierungsbezirk Münster | 74 231,0 | 16,9 | 42 998,0 | 57,9 | 73 281,0 | 98,7 | 21,8 | 950,0 | 1,3 | 8,3 | 2,0 | 0 | 2,0 | 163,4 |
| davon | | | | | | | | | | | | | | |
| kreisfreie Städte | 12 215,0 | 2,8 | 7 185,0 | 58,8 | 12 097,0 | 99,0 | 21,4 | 118,0 | 1,0 | 8,4 | - | - | - | 177,2 |
| Kreise | 62 016,0 | 14,1 | 35 813,0 | 57,7 | 61 184,0 | 98,7 | 21,9 | 832,0 | 1,3 | 8,2 | 2,0 | 0 | 2,0 | 160,9 |
| Kreisfreie Stadt | | | | | | | | | | | | | | |
| Bielefeld | 6 452,0 | 1,5 | 3 795,0 | 58,8 | 6 375,0 | 98,8 | 21,3 | 77,0 | 1,2 | 8,6 | - | - | - | 185,9 |
| Kreise | | | | | | | | | | | | | | |
| Gütersloh | 10 080,0 | 2,3 | 5 530,0 | 54,9 | 9 942,0 | 98,6 | 21,2 | 138,0 | 1,4 | 8,6 | - | - | - | 163,2 |
| Herford | 4 083,0 | 0,9 | 2 323,0 | 56,9 | 4 003,0 | 98,0 | 21,5 | 80,0 | 2,0 | 10,0 | - | - | - | 196,6 |
| Höxter | 6 168,0 | 1,4 | 3 231,0 | 52,4 | 6 003,0 | 97,3 | 22,7 | 165,0 | 2,7 | 8,7 | - | - | - | 170,2 |
| Lippe | 11 682,0 | 2,7 | 6 649,0 | 56,9 | 11 519,0 | 98,6 | 21,5 | 163,0 | 1,4 | 8,6 | - | - | - | 183,9 |
| Minden-Lübbecke | 8 830,0 | 2,0 | 4 747,0 | 53,8 | 8 778,0 | 99,4 | 21,9 | 52,0 | 0,6 | 7,4 | - | - | - | 174,4 |
| Paderborn | 10 467,0 | 2,4 | 5 816,0 | 55,6 | 10 304,0 | 98,4 | 21,4 | 163,0 | 1,6 | 9,1 | - | - | - | 168,8 |
| Regierungsbezirk Detmold | 57 762,0 | 13,1 | 32 091,0 | 55,6 | 56 924,0 | 98,5 | 21,6 | 838,0 | 1,5 | 8,7 | - | - | - | 175,2 |
| davon | | | | | | | | | | | | | | |
| kreisfreie Stadt | 6 452,0 | 1,5 | 3 795,0 | 58,8 | 6 375,0 | 98,8 | 21,3 | 77,0 | 1,2 | 8,6 | - | - | - | 185,9 |
| Kreise | 51 310,0 | 11,7 | 28 296,0 | 55,1 | 50 549,0 | 98,5 | 21,6 | 761,0 | 1,5 | 8,7 | - | - | - | 174,0 |
| Kreisfreie Städte | | | | | | | | | | | | | | |
| Bochum | 5 232,0 | 1,2 | 3 358,0 | 64,2 | 5 193,0 | 99,3 | 21,7 | 39,0 | 0,7 | 9,8 | - | - | - | 160,0 |
| Dortmund | 9 681,0 | 2,2 | 6 161,0 | 63,6 | 9 538,0 | 98,5 | 22,5 | 143,0 | 1,5 | 8,9 | - | - | - | 164,3 |
| Hagen | 5 135,0 | 1,2 | 3 268,0 | 63,6 | 5 074,0 | 98,8 | 21,4 | 61,0 | 1,2 | 7,6 | - | - | - | 167,3 |
| Hamm | 5 604,0 | 1,3 | 3 597,0 | 64,2 | 5 532,0 | 98,7 | 21,4 | 72,0 | 1,3 | 8,0 | - | - | - | 163,2 |
| Herne | 3 640,0 | 0,8 | 1 958,0 | 53,8 | 3 600,0 | 98,9 | 22,5 | 40,0 | 1,1 | 8,0 | - | - | - | 180,3 |
| Kreise | | | | | | | | | | | | | | |
| Ennepe-Ruhr-Kreis | 7 435,0 | 1,7 | 4 435,0 | 59,7 | 7 285,0 | 98,0 | 21,9 | 150,0 | 2,0 | 8,3 | - | - | - | 186,7 |
| Hochsauerlandkreis | 10 720,0 | 2,4 | 5 312,0 | 49,6 | 10 614,0 | 99,0 | 22,7 | 106,0 | 1,0 | 8,8 | - | - | - | 145,6 |
| Märkischer Kreis | 15 540,0 | 3,5 | 8 999,0 | 57,9 | 15 371,0 | 98,9 | 22,4 | 169,0 | 1,1 | 8,0 | - | - | - | 166,3 |
| Olpe | 6 046,0 | 1,4 | 3 020,0 | 50,0 | 5 938,0 | 98,2 | 22,8 | 108,0 | 1,8 | 6,8 | - | - | - | 154,6 |
| Siegen-Wittgenstein | 8 506,0 | 1,9 | 3 624,0 | 42,6 | 8 363,0 | 98,3 | 22,4 | 143,0 | 1,7 | 7,9 | - | - | - | 157,5 |
| Soest | 9 843,0 | 2,2 | 5 620,0 | 57,1 | 9 718,0 | 98,7 | 21,5 | 125,0 | 1,3 | 7,4 | 1,0 | 0 | 1,0 | 154,2 |
| Unna | 8 082,0 | 1,8 | 4 620,0 | 57,2 | 7 992,0 | 98,9 | 22,3 | 90,0 | 1,1 | 8,2 | - | - | - | 167,1 |
| Regierungsbezirk Arnsberg | 95 464,0 | 21,7 | 53 972,0 | 56,5 | 94 218,0 | 98,7 | 22,2 | 1 246,0 | 1,3 | 8,0 | 1,0 | 0 | 1,0 | 162,1 |
| davon | | | | | | | | | | | | | | |
| kreisfreie Städte | 29 292,0 | 6,7 | 18 342,0 | 62,6 | 28 937,0 | 98,8 | 22,0 | 355,0 | 1,2 | 8,5 | - | - | - | 165,6 |
| Kreise | 66 172,0 | 15,0 | 35 630,0 | 53,8 | 65 281,0 | 98,7 | 22,3 | 891,0 | 1,3 | 7,9 | 1,0 | 0 | 1,0 | 160,5 |
| Nordrhein-Westfalen | 440 197,0 | 100 | 259 347,0 | 58,9 | 434 542,0 | 98,7 | 22,1 | 5 655,0 | 1,3 | 8,0 | 8,5 | 0 | 1,7 | 164,8 |
| davon | | | | | | | | | | | | | | |
| kreisfreie Städte | 142 755,0 | 32,4 | 89 004,0 | 62,3 | 141 168,0 | 98,9 | 22,1 | 1 587,0 | 1,1 | 7,7 | - | - | - | 169,4 |
| Kreise | 297 442,0 | 67,6 | 170 343,0 | 57,3 | 293 374,0 | 98,6 | 22,1 | 4 068,0 | 1,4 | 8,1 | 8,5 | 0 | 1,7 | 162,6 |

Volksschulen

1. Schuleckdaten 2005/2006

| Verwaltungsbezirk | Schulen | Klassen | Schüler/-innen | | | | | | | | | |
|------------------------------------|----------|-----------|----------------|------------|-------------------|-------------|-------------------|-----------|-------------------|-------------------|-------------|-----------------------------|
| | | | insgesamt | weiblich | | ausländisch | | | Aussiedler/-innen | | je Klasse | je Lehrer/-in ¹⁾ |
| | | | | Anzahl | in % von Spalte 3 | zu-sammen | in % von Spalte 3 | weiblich | Anzahl | in % von Spalte 3 | | |
| 1 | 2 | 3 | 4 | 5 | 6 | 7 | 8 | 9 | 10 | 11 | 12 | |
| Kreisfreie Stadt Wuppertal | 1 | 17 | 461 | 200 | 43,4 | 42 | 9,1 | 16 | 34 | 7,4 | 27,1 | 14,9 |
| Regierungsbezirk Düsseldorf | 1 | 17 | 461 | 200 | 43,4 | 42 | 9,1 | 16 | 34 | 7,4 | 27,1 | 14,9 |
| davon kreisfreie Stadt | 1 | 17 | 461 | 200 | 43,4 | 42 | 9,1 | 16 | 34 | 7,4 | 27,1 | 14,9 |
| Kreis Unna | 1 | 15 | 290 | 142 | 49,0 | 3 | 1,0 | 1 | 287 | 99,0 | 19,3 | 14,5 |
| Regierungsbezirk Arnsberg | 1 | 15 | 290 | 142 | 49,0 | 3 | 1,0 | 1 | 287 | 99,0 | 19,3 | 14,5 |
| davon Kreis | 1 | 15 | 290 | 142 | 49,0 | 3 | 1,0 | 1 | 287 | 99,0 | 19,3 | 14,5 |
| Nordrhein-Westfalen | 2 | 32 | 751 | 342 | 45,5 | 45 | 6,0 | 17 | 321 | 42,7 | 23,5 | 14,7 |
| davon kreisfreie Stadt | 1 | 17 | 461 | 200 | 43,4 | 42 | 9,1 | 16 | 34 | 7,4 | 27,1 | 14,9 |
| Kreis | 1 | 15 | 290 | 142 | 49,0 | 3 | 1,0 | 1 | 287 | 99,0 | 19,3 | 14,5 |

2. Verteilung der Schülerpopulation 2005/2006

| Verwaltungsbezirk a = Zusammen b = weiblich c = Ausländer/-innen zusammen d = Ausländerinnen | | Schüler/-innen | | | | | | | | | | | | ins- gesamt |
|--|---|---|----|----|------------------|-----|----|-----|----|-----|----|-----------------------|---------------------------|----------------|
| | | davon im Schuljahrgang / in der Bildungsstufe | | | | | | | | | | | | |
| | | EP ¹⁾ | 03 | 04 | Primar- stufe | 05 | 06 | 07 | 08 | 09 | 10 | ohne Jahr- gang | Sekun- dar- stufe I | |
| Kreisfreie Stadt | | | | | | | | | | | | | | |
| Wuppertal | a | 51 | 30 | 24 | 105 | 60 | 60 | 63 | 57 | 56 | 60 | - | 356 | 461 |
| | b | 18 | 15 | 11 | 44 | 22 | 29 | 26 | 26 | 27 | 26 | - | 156 | 200 |
| | c | 1 | 1 | 1 | 3 | 4 | 10 | 6 | 6 | 9 | 4 | - | 39 | 42 |
| | d | - | 1 | - | 1 | 1 | 5 | 2 | 2 | 2 | 3 | - | 15 | 16 |
| Regierungsbezirk Düsseldorf | | | | | | | | | | | | | | |
| | a | 51 | 30 | 24 | 105 | 60 | 60 | 63 | 57 | 56 | 60 | - | 356 | 461 |
| | b | 18 | 15 | 11 | 44 | 22 | 29 | 26 | 26 | 27 | 26 | - | 156 | 200 |
| | c | 1 | 1 | 1 | 3 | 4 | 10 | 6 | 6 | 9 | 4 | - | 39 | 42 |
| | d | - | 1 | - | 1 | 1 | 5 | 2 | 2 | 2 | 3 | - | 15 | 16 |
| davon | | | | | | | | | | | | | | |
| kreisfreie Stadt | | | | | | | | | | | | | | |
| | a | 51 | 30 | 24 | 105 | 60 | 60 | 63 | 57 | 56 | 60 | - | 356 | 461 |
| | b | 18 | 15 | 11 | 44 | 22 | 29 | 26 | 26 | 27 | 26 | - | 156 | 200 |
| | c | 1 | 1 | 1 | 3 | 4 | 10 | 6 | 6 | 9 | 4 | - | 39 | 42 |
| | d | - | 1 | - | 1 | 1 | 5 | 2 | 2 | 2 | 3 | - | 15 | 16 |
| Kreis | | | | | | | | | | | | | | |
| Unna | a | 45 | 30 | 15 | 90 | 46 | 20 | 47 | 20 | 47 | 20 | - | 200 | 290 |
| | b | 23 | 14 | 8 | 45 | 23 | 9 | 25 | 10 | 23 | 7 | - | 97 | 142 |
| | c | - | - | - | - | - | - | 2 | - | 1 | - | - | 3 | 3 |
| | d | - | - | - | - | - | - | 1 | - | - | - | - | 1 | 1 |
| Regierungsbezirk Arnsberg | | | | | | | | | | | | | | |
| | a | 45 | 30 | 15 | 90 | 46 | 20 | 47 | 20 | 47 | 20 | - | 200 | 290 |
| | b | 23 | 14 | 8 | 45 | 23 | 9 | 25 | 10 | 23 | 7 | - | 97 | 142 |
| | c | - | - | - | - | - | - | 2 | - | 1 | - | - | 3 | 3 |
| | d | - | - | - | - | - | - | 1 | - | - | - | - | 1 | 1 |
| davon | | | | | | | | | | | | | | |
| Kreis | | | | | | | | | | | | | | |
| | a | 45 | 30 | 15 | 90 | 46 | 20 | 47 | 20 | 47 | 20 | - | 200 | 290 |
| | b | 23 | 14 | 8 | 45 | 23 | 9 | 25 | 10 | 23 | 7 | - | 97 | 142 |
| | c | - | - | - | - | - | - | 2 | - | 1 | - | - | 3 | 3 |
| | d | - | - | - | - | - | - | 1 | - | - | - | - | 1 | 1 |
| Nordrhein-Westfalen | | | | | | | | | | | | | | |
| | a | 96 | 60 | 39 | 195 | 106 | 80 | 110 | 77 | 103 | 80 | - | 556 | 751 |
| | b | 41 | 29 | 19 | 89 | 45 | 38 | 51 | 36 | 50 | 33 | - | 253 | 342 |
| | c | 1 | 1 | 1 | 3 | 4 | 10 | 8 | 6 | 10 | 4 | - | 42 | 45 |
| | d | - | 1 | - | 1 | 1 | 5 | 3 | 2 | 2 | 3 | - | 16 | 17 |
| davon | | | | | | | | | | | | | | |
| kreisfreie Stadt | | | | | | | | | | | | | | |
| | a | 51 | 30 | 24 | 105 | 60 | 60 | 63 | 57 | 56 | 60 | - | 356 | 461 |
| | b | 18 | 15 | 11 | 44 | 22 | 29 | 26 | 26 | 27 | 26 | - | 156 | 200 |
| | c | 1 | 1 | 1 | 3 | 4 | 10 | 6 | 6 | 9 | 4 | - | 39 | 42 |
| | d | - | 1 | - | 1 | 1 | 5 | 2 | 2 | 2 | 3 | - | 15 | 16 |
| Kreis | | | | | | | | | | | | | | |
| | a | 45 | 30 | 15 | 90 | 46 | 20 | 47 | 20 | 47 | 20 | - | 200 | 290 |
| | b | 23 | 14 | 8 | 45 | 23 | 9 | 25 | 10 | 23 | 7 | - | 97 | 142 |
| | c | - | - | - | - | - | - | 2 | - | 1 | - | - | 3 | 3 |
| | d | - | - | - | - | - | - | 1 | - | - | - | - | 1 | 1 |

1) Schuleingangsphase

4. Lehrergrunddaten 2005/2006

| Verwaltungsbezirk | Lehrer/-innen | | | | | | | | | | | | | |
|--|---------------|--------------------------|-----------|------------------------|-------------------|-------------|--------------------------|-------------------|------------------|--------------------------|-------------------|---------------------|--------------------------|-------------------|
| | insgesamt | in % aller Lehrer/-innen | weiblich | | | ausländisch | | | darunter | | | | | |
| | | | Anzahl | in % aller Lehrerinnen | in % von Spalte 1 | Anzahl | in % aller Lehrer/-innen | in % von Spalte 1 | hauptamtlich/BAT | | | vollzeitbeschäftigt | | |
| | | | | | | | | | Anzahl | in % aller Lehrer/-innen | in % von Spalte 1 | Anzahl | in % aller Lehrer/-innen | in % von Spalte 1 |
| 1 | 2 | 3 | 4 | 5 | 6 | 7 | 8 | 9 | 10 | 11 | 12 | 13 | 14 | |
| Kreisfreie Stadt Wuppertal | 31 | 60,8 | 20 | 62,5 | 64,5 | - | - | - | 31 | 60,8 | 100,0 | 15 | 51,7 | 48,4 |
| Regierungsbezirk Düsseldorf | 31 | 60,8 | 20 | 62,5 | 64,5 | - | - | - | 31 | 60,8 | 100,0 | 15 | 51,7 | 48,4 |
| davon kreisfreie Stadt | 31 | 60,8 | 20 | 62,5 | 64,5 | - | - | - | 31 | 60,8 | 100,0 | 15 | 51,7 | 48,4 |
| Kreis Unna | 20 | 39,2 | 12 | 37,5 | 60,0 | - | - | - | 20 | 39,2 | 100,0 | 14 | 48,3 | 70,0 |
| Regierungsbezirk Arnsberg | 20 | 39,2 | 12 | 37,5 | 60,0 | - | - | - | 20 | 39,2 | 100,0 | 14 | 48,3 | 70,0 |
| davon Kreis | 20 | 39,2 | 12 | 37,5 | 60,0 | - | - | - | 20 | 39,2 | 100,0 | 14 | 48,3 | 70,0 |
| Nordrhein-Westfalen | 51 | 100 | 32 | 100 | 62,7 | - | - | - | 51 | 100 | 100,0 | 29 | 100 | 56,9 |
| davon kreisfreie Stadt | 31 | 60,8 | 20 | 62,5 | 64,5 | - | - | - | 31 | 60,8 | 100,0 | 15 | 51,7 | 48,4 |
| Kreis | 20 | 39,2 | 12 | 37,5 | 60,0 | - | - | - | 20 | 39,2 | 100,0 | 14 | 48,3 | 70,0 |
| darunter langfristig abwesende Lehrer/-innen ¹⁾ | 1 | 2,0 | 1 | 3,1 | 100,0 | - | - | - | 1 | 2,0 | 100,0 | - | - | - |

1) abgeordnete, beurlaubte und langfristig erkrankte Lehrkräfte

Realschulen

1. Schuleckdaten 2005/2006

| Verwaltungsbezirk | Schulen | Klassen | Schüler/-innen | | | | | | | | | | |
|------------------------------------|------------|--------------|----------------|---------------|-------------------------|---------------|-------------------------|--------------|-------------------|-------------------------|--------------|------------------------------------|----|
| | | | ins- gesamt | weiblich | | ausländisch | | | Aussiedler/-innen | | je Klasse | je Lehrer/ -in ¹⁾ | |
| | | | | Anzahl | in % von Spalte 3 | zu- sammen | in % von Spalte 3 | weiblich | Anzahl | in % von Spalte 3 | | | |
| | | | 1 | 2 | 3 | 4 | 5 | 6 | 7 | 8 | 9 | 10 | 11 |
| Kreisfreie Städte | | | | | | | | | | | | | |
| Düsseldorf | 13 | 249 | 6 952 | 3 381 | 48,6 | 1 583 | 22,8 | 815 | 141 | 2,0 | 27,9 | 17,2 | |
| Duisburg | 10 | 228 | 6 160 | 3 066 | 49,8 | 962 | 15,6 | 473 | 33 | 0,5 | 27,0 | 17,5 | |
| Essen | 15 | 307 | 8 980 | 4 259 | 47,4 | 953 | 10,6 | 466 | 34 | 0,4 | 29,3 | 17,4 | |
| Krefeld | 5 | 135 | 3 657 | 1 809 | 49,5 | 579 | 15,8 | 301 | 173 | 4,7 | 27,1 | 16,3 | |
| Mönchengladbach | 4 | 111 | 3 117 | 1 553 | 49,8 | 361 | 11,6 | 182 | 41 | 1,3 | 28,1 | 17,0 | |
| Mülheim an der Ruhr | 3 | 76 | 2 248 | 1 082 | 48,1 | 321 | 14,3 | 147 | 49 | 2,2 | 29,6 | 16,4 | |
| Oberhausen | 3 | 98 | 2 841 | 1 483 | 52,2 | 304 | 10,7 | 154 | 11 | 0,4 | 29,0 | 18,7 | |
| Remscheid | 2 | 59 | 1 661 | 819 | 49,3 | 187 | 11,3 | 89 | 62 | 3,7 | 28,2 | 18,5 | |
| Solingen | 3 | 77 | 2 249 | 1 097 | 48,8 | 326 | 14,5 | 161 | 23 | 1,0 | 29,2 | 18,3 | |
| Wuppertal | 7 | 163 | 4 726 | 2 306 | 48,8 | 748 | 15,8 | 375 | 193 | 4,1 | 29,0 | 17,9 | |
| Kreise | | | | | | | | | | | | | |
| Kleve | 10 | 248 | 7 035 | 3 702 | 52,6 | 181 | 2,6 | 87 | 86 | 1,2 | 28,4 | 17,4 | |
| Mettmann | 18 | 373 | 10 482 | 5 525 | 52,7 | 1 154 | 11,0 | 586 | 233 | 2,2 | 28,1 | 16,5 | |
| Rhein-Kreis Neuss | 14 | 305 | 8 422 | 4 066 | 48,3 | 1 046 | 12,4 | 554 | 111 | 1,3 | 27,6 | 16,9 | |
| Viersen | 8 | 201 | 5 693 | 2 842 | 49,9 | 254 | 4,5 | 138 | 85 | 1,5 | 28,3 | 18,1 | |
| Wesel | 14 | 338 | 9 611 | 4 834 | 50,3 | 545 | 5,7 | 284 | 79 | 0,8 | 28,4 | 17,1 | |
| Regierungsbezirk Düsseldorf | 129 | 2 968 | 83 834 | 41 824 | 49,9 | 9 504 | 11,3 | 4 812 | 1 354 | 1,6 | 28,2 | 17,2 | |
| davon | | | | | | | | | | | | | |
| kreisfreie Städte | 65 | 1 503 | 42 591 | 20 855 | 49,0 | 6 324 | 14,8 | 3 163 | 760 | 1,8 | 28,3 | 17,4 | |
| Kreise | 64 | 1 465 | 41 243 | 20 969 | 50,8 | 3 180 | 7,7 | 1 649 | 594 | 1,4 | 28,2 | 17,1 | |
| Kreisfreie Städte | | | | | | | | | | | | | |
| Aachen | 4 | 94 | 2 491 | 1 202 | 48,3 | 517 | 20,8 | 262 | 73 | 2,9 | 26,5 | 15,7 | |
| Bonn | 9 | 153 | 4 227 | 1 884 | 44,6 | 772 | 18,3 | 414 | 235 | 5,6 | 27,6 | 16,1 | |
| Köln | 24 | 471 | 12 916 | 6 502 | 50,3 | 3 647 | 28,2 | 1 877 | 93 | 0,7 | 27,4 | 17,0 | |
| Leverkusen | 3 | 98 | 2 773 | 1 405 | 50,7 | 282 | 10,2 | 153 | 98 | 3,5 | 28,3 | 16,7 | |
| Kreise | | | | | | | | | | | | | |
| Aachen | 10 | 223 | 6 336 | 3 259 | 51,4 | 532 | 8,4 | 282 | 44 | 0,7 | 28,4 | 17,7 | |
| Düren | 10 | 190 | 5 236 | 2 568 | 49,0 | 342 | 6,5 | 169 | 33 | 0,6 | 27,6 | 17,5 | |
| Rhein-Erft-Kreis | 15 | 343 | 9 443 | 4 764 | 50,5 | 897 | 9,5 | 446 | 110 | 1,2 | 27,5 | 17,7 | |
| Euskirchen | 7 | 146 | 4 245 | 2 121 | 50,0 | 124 | 2,9 | 68 | 181 | 4,3 | 29,1 | 18,5 | |
| Heinsberg | 8 | 210 | 5 816 | 2 928 | 50,3 | 311 | 5,3 | 145 | 216 | 3,7 | 27,7 | 18,2 | |
| Oberbergischer Kreis | 14 | 269 | 7 414 | 3 689 | 49,8 | 366 | 4,9 | 202 | 513 | 6,9 | 27,6 | 17,2 | |
| Rheinisch-Bergischer Kreis | 10 | 210 | 5 874 | 2 820 | 48,0 | 415 | 7,1 | 207 | 82 | 1,4 | 28,0 | 18,1 | |
| Rhein-Sieg-Kreis | 17 | 381 | 10 486 | 5 237 | 49,9 | 836 | 8,0 | 426 | 484 | 4,6 | 27,5 | 17,0 | |
| Regierungsbezirk Köln | 131 | 2 788 | 77 257 | 38 379 | 49,7 | 9 041 | 11,7 | 4 651 | 2 162 | 2,8 | 27,7 | 17,3 | |
| davon | | | | | | | | | | | | | |
| kreisfreie Städte | 40 | 816 | 22 407 | 10 993 | 49,1 | 5 218 | 23,3 | 2 706 | 499 | 2,2 | 27,5 | 16,6 | |
| Kreise | 91 | 1 972 | 54 850 | 27 386 | 49,9 | 3 823 | 7,0 | 1 945 | 1 663 | 3,0 | 27,8 | 17,6 | |
| Kreisfreie Städte | | | | | | | | | | | | | |
| Bottrop | 3 | 73 | 2 073 | 1 015 | 49,0 | 196 | 9,5 | 103 | 16 | 0,8 | 28,4 | 17,6 | |
| Gelsenkirchen | 6 | 139 | 4 029 | 2 021 | 50,2 | 681 | 16,9 | 345 | 15 | 0,4 | 29,0 | 18,3 | |
| Münster | 9 | 163 | 4 652 | 2 186 | 47,0 | 315 | 6,8 | 177 | 234 | 5,0 | 28,5 | 15,8 | |

1) hauptamtliche/BAT- sowie nebenamtliche/nebenberufliche und Nicht-BAT-Lehrerinnen und -Lehrer

Noch: 1. Schuleckdaten 2005/2006

| Verwaltungsbezirk | Schulen | Klassen | Schüler/-innen | | | | | | | | | |
|----------------------------------|------------|---------------|----------------|----------------|-------------------|---------------|-------------------|---------------|-------------------|-------------------|-------------|-----------------------------|
| | | | ins-gesamt | weiblich | | ausländisch | | | Aussiedler/-innen | | je Klasse | je Lehrer/-in ¹⁾ |
| | | | | Anzahl | in % von Spalte 3 | zu-sammen | in % von Spalte 3 | weiblich | Anzahl | in % von Spalte 3 | | |
| | | | 1 | 2 | 3 | 4 | 5 | 6 | 7 | 8 | 9 | 10 |
| Kreise | | | | | | | | | | | | |
| Borken | 17 | 399 | 11 129 | 5 744 | 51,6 | 259 | 2,3 | 139 | 112 | 1,0 | 27,9 | 18,4 |
| Coesfeld | 9 | 199 | 5 545 | 2 752 | 49,6 | 119 | 2,1 | 56 | 214 | 3,9 | 27,9 | 16,9 |
| Recklinghausen | 21 | 453 | 12 911 | 6 664 | 51,6 | 1 053 | 8,2 | 559 | 250 | 1,9 | 28,5 | 17,4 |
| Steinfurt | 19 | 426 | 11 976 | 5 875 | 49,1 | 347 | 2,9 | 182 | 547 | 4,6 | 28,1 | 17,6 |
| Warendorf | 11 | 250 | 7 055 | 3 532 | 50,1 | 288 | 4,1 | 153 | 401 | 5,7 | 28,2 | 17,2 |
| Regierungsbezirk Münster | 95 | 2 102 | 59 370 | 29 789 | 50,2 | 3 258 | 5,5 | 1 714 | 1 789 | 3,0 | 28,2 | 17,5 |
| davon | | | | | | | | | | | | |
| kreisfreie Städte | 18 | 375 | 10 754 | 5 222 | 48,6 | 1 192 | 11,1 | 625 | 265 | 2,5 | 28,7 | 17,0 |
| Kreise | 77 | 1 727 | 48 616 | 24 567 | 50,5 | 2 066 | 4,2 | 1 089 | 1 524 | 3,1 | 28,2 | 17,6 |
| Kreisfreie Stadt | | | | | | | | | | | | |
| Bielefeld | 10 | 188 | 5 239 | 2 619 | 50,0 | 737 | 14,1 | 394 | 484 | 9,2 | 27,9 | 16,6 |
| Kreise | | | | | | | | | | | | |
| Gütersloh | 13 | 320 | 8 909 | 4 445 | 49,9 | 483 | 5,4 | 227 | 670 | 7,5 | 27,8 | 17,1 |
| Herford | 10 | 198 | 5 541 | 2 815 | 50,8 | 345 | 6,2 | 182 | 486 | 8,8 | 28,0 | 17,0 |
| Höxter | 9 | 173 | 4 785 | 2 350 | 49,1 | 119 | 2,5 | 71 | 534 | 11,2 | 27,7 | 18,4 |
| Lippe | 13 | 282 | 7 688 | 3 838 | 49,9 | 406 | 5,3 | 206 | 760 | 9,9 | 27,3 | 17,8 |
| Minden-Lübbecke | 11 | 248 | 6 686 | 3 389 | 50,7 | 248 | 3,7 | 116 | 823 | 12,3 | 27,0 | 17,7 |
| Paderborn | 12 | 255 | 7 096 | 3 641 | 51,3 | 249 | 3,5 | 134 | 706 | 9,9 | 27,8 | 16,9 |
| Regierungsbezirk Detmold | 78 | 1 664 | 45 944 | 23 097 | 50,3 | 2 587 | 5,6 | 1 330 | 4 463 | 9,7 | 27,6 | 17,3 |
| davon | | | | | | | | | | | | |
| kreisfreie Stadt | 10 | 188 | 5 239 | 2 619 | 50,0 | 737 | 14,1 | 394 | 484 | 9,2 | 27,9 | 16,6 |
| Kreise | 68 | 1 476 | 40 705 | 20 478 | 50,3 | 1 850 | 4,5 | 936 | 3 979 | 9,8 | 27,6 | 17,4 |
| Kreisfreie Städte | | | | | | | | | | | | |
| Bochum | 8 | 193 | 5 258 | 2 627 | 50,0 | 571 | 10,9 | 307 | 105 | 2,0 | 27,2 | 17,3 |
| Dortmund | 14 | 329 | 9 069 | 4 694 | 51,8 | 1 529 | 16,9 | 800 | 68 | 0,7 | 27,6 | 17,4 |
| Hagen | 6 | 114 | 3 169 | 1 595 | 50,3 | 455 | 14,4 | 228 | 34 | 1,1 | 27,8 | 18,1 |
| Hamm | 6 | 133 | 3 717 | 1 861 | 50,1 | 359 | 9,7 | 177 | 182 | 4,9 | 27,9 | 17,4 |
| Herne | 4 | 89 | 2 428 | 1 269 | 52,3 | 340 | 14,0 | 172 | 17 | 0,7 | 27,3 | 17,9 |
| Kreise | | | | | | | | | | | | |
| Ennepe-Ruhr-Kreis | 11 | 223 | 6 093 | 2 992 | 49,1 | 545 | 8,9 | 279 | 144 | 2,4 | 27,3 | 16,9 |
| Hochsauerlandkreis | 12 | 247 | 6 990 | 3 600 | 51,5 | 309 | 4,4 | 143 | 170 | 2,4 | 28,3 | 18,0 |
| Märkischer Kreis | 16 | 368 | 9 894 | 5 034 | 50,9 | 1 037 | 10,5 | 566 | 491 | 5,0 | 26,9 | 18,0 |
| Olpe | 6 | 120 | 3 327 | 1 661 | 49,9 | 182 | 5,5 | 101 | 122 | 3,7 | 27,7 | 18,4 |
| Siegen-Wittgenstein | 15 | 257 | 6 898 | 3 494 | 50,7 | 435 | 6,3 | 209 | 227 | 3,3 | 26,8 | 18,0 |
| Soest | 11 | 268 | 7 184 | 3 619 | 50,4 | 340 | 4,7 | 167 | 527 | 7,3 | 26,8 | 17,3 |
| Unna | 13 | 269 | 7 265 | 3 587 | 49,4 | 566 | 7,8 | 306 | 145 | 2,0 | 27,0 | 18,1 |
| Regierungsbezirk Arnsberg | 122 | 2 610 | 71 292 | 36 033 | 50,5 | 6 668 | 9,4 | 3 455 | 2 232 | 3,1 | 27,3 | 17,7 |
| davon | | | | | | | | | | | | |
| kreisfreie Städte | 38 | 858 | 23 641 | 12 046 | 51,0 | 3 254 | 13,8 | 1 684 | 406 | 1,7 | 27,6 | 17,5 |
| Kreise | 84 | 1 752 | 47 651 | 23 987 | 50,3 | 3 414 | 7,2 | 1 771 | 1 826 | 3,8 | 27,2 | 17,8 |
| Nordrhein-Westfalen | 555 | 12 132 | 337 697 | 169 122 | 50,1 | 31 058 | 9,2 | 15 962 | 12 000 | 3,6 | 27,8 | 17,4 |
| davon | | | | | | | | | | | | |
| kreisfreie Städte | 171 | 3 740 | 104 632 | 51 735 | 49,4 | 16 725 | 16,0 | 8 572 | 2 414 | 2,3 | 28,0 | 17,2 |
| Kreise | 384 | 8 392 | 233 065 | 117 387 | 50,4 | 14 333 | 6,1 | 7 390 | 9 586 | 4,1 | 27,8 | 17,5 |

2. Verteilung der Schülerpopulation 2005/2006

| Verwaltungsbezirk a = Zusammen b = weiblich c = Ausländer/-innen zusammen d = Ausländerinnen | | Schüler/-innen | | | | | | | ohne Jahrgang | insgesamt |
|--|---|------------------------|-------|-------|-------|-------|-------|---|------------------|-----------|
| | | davon im Schuljahrgang | | | | | | | | |
| | | 05 | 06 | 07 | 08 | 09 | 10 | | | |
| Kreisfreie Städte | | | | | | | | | | |
| Düsseldorf | a | 978 | 1 137 | 1 187 | 1 274 | 1 209 | 1 167 | – | 6 952 | |
| | b | 457 | 568 | 576 | 620 | 588 | 572 | – | 3 381 | |
| | c | 245 | 269 | 282 | 271 | 263 | 253 | – | 1 583 | |
| | d | 126 | 143 | 140 | 141 | 129 | 136 | – | 815 | |
| Duisburg | a | 881 | 954 | 1 110 | 1 072 | 1 070 | 1 073 | – | 6 160 | |
| | b | 406 | 443 | 556 | 554 | 572 | 535 | – | 3 066 | |
| | c | 206 | 170 | 173 | 156 | 133 | 124 | – | 962 | |
| | d | 94 | 87 | 86 | 75 | 70 | 61 | – | 473 | |
| Essen | a | 1 273 | 1 396 | 1 421 | 1 676 | 1 721 | 1 493 | – | 8 980 | |
| | b | 586 | 642 | 681 | 835 | 794 | 721 | – | 4 259 | |
| | c | 176 | 189 | 161 | 147 | 162 | 118 | – | 953 | |
| | d | 84 | 86 | 78 | 77 | 79 | 62 | – | 466 | |
| Krefeld | a | 533 | 583 | 619 | 671 | 656 | 595 | – | 3 657 | |
| | b | 234 | 281 | 294 | 345 | 343 | 312 | – | 1 809 | |
| | c | 94 | 100 | 111 | 99 | 85 | 90 | – | 579 | |
| | d | 47 | 53 | 51 | 54 | 49 | 47 | – | 301 | |
| Mönchengladbach | a | 464 | 442 | 544 | 595 | 550 | 522 | – | 3 117 | |
| | b | 216 | 214 | 281 | 299 | 267 | 276 | – | 1 553 | |
| | c | 61 | 64 | 71 | 56 | 54 | 55 | – | 361 | |
| | d | 30 | 35 | 38 | 29 | 22 | 28 | – | 182 | |
| Mülheim an der Ruhr | a | 313 | 325 | 399 | 407 | 421 | 383 | – | 2 248 | |
| | b | 151 | 149 | 189 | 199 | 193 | 201 | – | 1 082 | |
| | c | 52 | 58 | 49 | 48 | 59 | 55 | – | 321 | |
| | d | 23 | 30 | 20 | 21 | 29 | 24 | – | 147 | |
| Oberhausen | a | 370 | 443 | 479 | 501 | 516 | 532 | – | 2 841 | |
| | b | 175 | 221 | 255 | 280 | 272 | 280 | – | 1 483 | |
| | c | 58 | 64 | 54 | 45 | 48 | 35 | – | 304 | |
| | d | 28 | 34 | 28 | 21 | 28 | 15 | – | 154 | |
| Remscheid | a | 254 | 251 | 277 | 299 | 304 | 276 | – | 1 661 | |
| | b | 121 | 134 | 127 | 155 | 146 | 136 | – | 819 | |
| | c | 39 | 33 | 24 | 28 | 40 | 23 | – | 187 | |
| | d | 20 | 18 | 6 | 16 | 19 | 10 | – | 89 | |
| Solingen | a | 317 | 391 | 386 | 387 | 395 | 373 | – | 2 249 | |
| | b | 146 | 181 | 187 | 192 | 201 | 190 | – | 1 097 | |
| | c | 49 | 54 | 71 | 58 | 41 | 53 | – | 326 | |
| | d | 23 | 24 | 35 | 28 | 29 | 22 | – | 161 | |

Noch: 2. Verteilung der Schülerpopulation 2005/2006

| Verwaltungsbezirk a = Zusammen b = weiblich c = Ausländer/-innen zusammen d = Ausländerinnen | | Schüler/-innen | | | | | | | ohne Jahrgang | insgesamt |
|--|----------|------------------------|---------------|---------------|---------------|---------------|---------------|---|------------------|-----------|
| | | davon im Schuljahrgang | | | | | | | | |
| | | 05 | 06 | 07 | 08 | 09 | 10 | | | |
| Noch: Kreisfreie Stadt | | | | | | | | | | |
| Wuppertal | a | 684 | 775 | 754 | 835 | 831 | 847 | – | 4 726 | |
| | b | 322 | 363 | 365 | 427 | 426 | 403 | – | 2 306 | |
| | c | 158 | 139 | 103 | 106 | 115 | 127 | – | 748 | |
| | d | 80 | 60 | 46 | 57 | 64 | 68 | – | 375 | |
| Kreise | | | | | | | | | | |
| Kleve | a | 1 108 | 1 207 | 1 128 | 1 289 | 1 202 | 1 101 | – | 7 035 | |
| | b | 563 | 600 | 597 | 690 | 662 | 590 | – | 3 702 | |
| | c | 37 | 33 | 38 | 28 | 23 | 22 | – | 181 | |
| | d | 22 | 13 | 15 | 14 | 14 | 9 | – | 87 | |
| Mettmann | a | 1 474 | 1 665 | 1 764 | 1 926 | 1 905 | 1 748 | – | 10 482 | |
| | b | 712 | 880 | 988 | 990 | 998 | 957 | – | 5 525 | |
| | c | 200 | 217 | 168 | 222 | 201 | 146 | – | 1 154 | |
| | d | 85 | 105 | 97 | 110 | 103 | 86 | – | 586 | |
| Rhein-Kreis Neuss | a | 1 201 | 1 342 | 1 471 | 1 416 | 1 561 | 1 431 | – | 8 422 | |
| | b | 582 | 629 | 697 | 701 | 758 | 699 | – | 4 066 | |
| | c | 196 | 196 | 196 | 142 | 169 | 147 | – | 1 046 | |
| | d | 100 | 97 | 99 | 79 | 103 | 76 | – | 554 | |
| Viersen | a | 884 | 960 | 1 011 | 1 014 | 952 | 872 | – | 5 693 | |
| | b | 423 | 461 | 498 | 498 | 502 | 460 | – | 2 842 | |
| | c | 50 | 44 | 56 | 39 | 30 | 35 | – | 254 | |
| | d | 32 | 23 | 31 | 20 | 13 | 19 | – | 138 | |
| Wesel | a | 1 352 | 1 511 | 1 598 | 1 760 | 1 829 | 1 561 | – | 9 611 | |
| | b | 701 | 725 | 791 | 875 | 948 | 794 | – | 4 834 | |
| | c | 108 | 110 | 84 | 87 | 72 | 84 | – | 545 | |
| | d | 61 | 58 | 39 | 50 | 33 | 43 | – | 284 | |
| Regierungsbezirk Düsseldorf | a | 12 086 | 13 382 | 14 148 | 15 122 | 15 122 | 13 974 | – | 83 834 | |
| | b | 5 795 | 6 491 | 7 082 | 7 660 | 7 670 | 7 126 | – | 41 824 | |
| | c | 1 729 | 1 740 | 1 641 | 1 532 | 1 495 | 1 367 | – | 9 504 | |
| | d | 855 | 866 | 809 | 792 | 784 | 706 | – | 4 812 | |
| davon | | | | | | | | | | |
| kreisfreie Städte | a | 6 067 | 6 697 | 7 176 | 7 717 | 7 673 | 7 261 | – | 42 591 | |
| | b | 2 814 | 3 196 | 3 511 | 3 906 | 3 802 | 3 626 | – | 20 855 | |
| | c | 1 138 | 1 140 | 1 099 | 1 014 | 1 000 | 933 | – | 6 324 | |
| | d | 555 | 570 | 528 | 519 | 518 | 473 | – | 3 163 | |
| Kreise | a | 6 019 | 6 685 | 6 972 | 7 405 | 7 449 | 6 713 | – | 41 243 | |
| | b | 2 981 | 3 295 | 3 571 | 3 754 | 3 868 | 3 500 | – | 20 969 | |
| | c | 591 | 600 | 542 | 518 | 495 | 434 | – | 3 180 | |
| | d | 300 | 296 | 281 | 273 | 266 | 233 | – | 1 649 | |

Noch: 2. Verteilung der Schülerpopulation 2005/2006

| Verwaltungsbezirk a = Zusammen b = weiblich c = Ausländer/-innen zusammen d = Ausländerinnen | | Schüler/-innen | | | | | | | ohne Jahrgang | insgesamt |
|--|---|------------------------|-------|-------|-------|-------|-------|---|------------------|-----------|
| | | davon im Schuljahrgang | | | | | | | | |
| | | 05 | 06 | 07 | 08 | 09 | 10 | | | |
| Kreisfreie Städte | | | | | | | | | | |
| Aachen | a | 353 | 410 | 371 | 457 | 461 | 439 | – | 2 491 | |
| | b | 164 | 195 | 166 | 232 | 224 | 221 | – | 1 202 | |
| | c | 110 | 96 | 73 | 96 | 77 | 65 | – | 517 | |
| | d | 47 | 46 | 38 | 55 | 42 | 34 | – | 262 | |
| Bonn | a | 657 | 671 | 756 | 712 | 728 | 703 | – | 4 227 | |
| | b | 303 | 297 | 330 | 305 | 331 | 318 | – | 1 884 | |
| | c | 142 | 163 | 140 | 108 | 108 | 111 | – | 772 | |
| | d | 75 | 87 | 78 | 55 | 62 | 57 | – | 414 | |
| Köln | a | 1 913 | 2 100 | 2 127 | 2 357 | 2 288 | 2 131 | – | 12 916 | |
| | b | 972 | 1 016 | 1 079 | 1 202 | 1 119 | 1 114 | – | 6 502 | |
| | c | 608 | 641 | 639 | 649 | 551 | 559 | – | 3 647 | |
| | d | 308 | 292 | 332 | 354 | 280 | 311 | – | 1 877 | |
| Leverkusen | a | 388 | 481 | 459 | 509 | 496 | 440 | – | 2 773 | |
| | b | 203 | 240 | 227 | 280 | 247 | 208 | – | 1 405 | |
| | c | 39 | 70 | 41 | 57 | 39 | 36 | – | 282 | |
| | d | 24 | 40 | 22 | 29 | 22 | 16 | – | 153 | |
| Kreise | | | | | | | | | | |
| Aachen | a | 941 | 1 069 | 1 123 | 1 128 | 1 048 | 1 027 | – | 6 336 | |
| | b | 465 | 546 | 583 | 588 | 528 | 549 | – | 3 259 | |
| | c | 119 | 99 | 90 | 107 | 59 | 58 | – | 532 | |
| | d | 63 | 50 | 48 | 65 | 24 | 32 | – | 282 | |
| Düren | a | 727 | 786 | 883 | 946 | 970 | 924 | – | 5 236 | |
| | b | 372 | 384 | 427 | 454 | 435 | 496 | – | 2 568 | |
| | c | 55 | 65 | 74 | 51 | 45 | 52 | – | 342 | |
| | d | 30 | 35 | 36 | 25 | 19 | 24 | – | 169 | |
| Rhein-Erft-Kreis | a | 1 398 | 1 459 | 1 619 | 1 670 | 1 717 | 1 580 | – | 9 443 | |
| | b | 685 | 748 | 818 | 838 | 862 | 813 | – | 4 764 | |
| | c | 149 | 151 | 171 | 155 | 131 | 140 | – | 897 | |
| | d | 70 | 76 | 78 | 73 | 76 | 73 | – | 446 | |
| Euskirchen | a | 709 | 698 | 739 | 815 | 662 | 622 | – | 4 245 | |
| | b | 349 | 323 | 365 | 421 | 327 | 336 | – | 2 121 | |
| | c | 24 | 21 | 23 | 21 | 14 | 21 | – | 124 | |
| | d | 16 | 10 | 14 | 9 | 7 | 12 | – | 68 | |
| Heinsberg | a | 823 | 942 | 979 | 996 | 1 119 | 957 | – | 5 816 | |
| | b | 419 | 472 | 482 | 486 | 573 | 496 | – | 2 928 | |
| | c | 52 | 50 | 53 | 56 | 57 | 43 | – | 311 | |
| | d | 23 | 25 | 29 | 27 | 25 | 16 | – | 145 | |

Noch: 2. Verteilung der Schülerpopulation 2005/2006

| Verwaltungsbezirk a = Zusammen b = weiblich c = Ausländer/-innen zusammen d = Ausländerinnen | | Schüler/-innen | | | | | | | ohne Jahrgang | insgesamt |
|--|----------|------------------------|---------------|---------------|---------------|---------------|---------------|---|------------------|-----------|
| | | davon im Schuljahrgang | | | | | | | | |
| | | 05 | 06 | 07 | 08 | 09 | 10 | | | |
| Noch: Kreise | | | | | | | | | | |
| Oberbergischer Kreis | a | 1 125 | 1 176 | 1 275 | 1 283 | 1 335 | 1 220 | – | 7 414 | |
| | b | 542 | 558 | 649 | 653 | 647 | 640 | – | 3 689 | |
| | c | 75 | 53 | 59 | 67 | 53 | 59 | – | 366 | |
| | d | 41 | 22 | 31 | 44 | 24 | 40 | – | 202 | |
| Rheinisch-Bergischer Kreis | a | 863 | 959 | 969 | 1 064 | 1 060 | 959 | – | 5 874 | |
| | b | 435 | 428 | 472 | 498 | 499 | 488 | – | 2 820 | |
| | c | 65 | 72 | 76 | 64 | 77 | 61 | – | 415 | |
| | d | 31 | 42 | 37 | 30 | 41 | 26 | – | 207 | |
| Rhein-Sieg-Kreis | a | 1 610 | 1 712 | 1 786 | 1 826 | 1 867 | 1 685 | – | 10 486 | |
| | b | 770 | 882 | 881 | 884 | 960 | 860 | – | 5 237 | |
| | c | 144 | 161 | 150 | 141 | 131 | 109 | – | 836 | |
| | d | 68 | 79 | 85 | 69 | 66 | 59 | – | 426 | |
| Regierungsbezirk Köln | a | 11 507 | 12 463 | 13 086 | 13 763 | 13 751 | 12 687 | – | 77 257 | |
| | b | 5 679 | 6 089 | 6 479 | 6 841 | 6 752 | 6 539 | – | 38 379 | |
| | c | 1 582 | 1 642 | 1 589 | 1 572 | 1 342 | 1 314 | – | 9 041 | |
| | d | 796 | 804 | 828 | 835 | 688 | 700 | – | 4 651 | |
| davon | | | | | | | | | | |
| kreisfreie Städte | a | 3 311 | 3 662 | 3 713 | 4 035 | 3 973 | 3 713 | – | 22 407 | |
| | b | 1 642 | 1 748 | 1 802 | 2 019 | 1 921 | 1 861 | – | 10 993 | |
| | c | 899 | 970 | 893 | 910 | 775 | 771 | – | 5 218 | |
| | d | 454 | 465 | 470 | 493 | 406 | 418 | – | 2 706 | |
| Kreise | a | 8 196 | 8 801 | 9 373 | 9 728 | 9 778 | 8 974 | – | 54 850 | |
| | b | 4 037 | 4 341 | 4 677 | 4 822 | 4 831 | 4 678 | – | 27 386 | |
| | c | 683 | 672 | 696 | 662 | 567 | 543 | – | 3 823 | |
| | d | 342 | 339 | 358 | 342 | 282 | 282 | – | 1 945 | |
| Kreisfreie Städte | | | | | | | | | | |
| Bottrop | a | 292 | 318 | 364 | 345 | 396 | 358 | – | 2 073 | |
| | b | 151 | 141 | 172 | 185 | 197 | 169 | – | 1 015 | |
| | c | 46 | 46 | 39 | 25 | 21 | 19 | – | 196 | |
| | d | 28 | 14 | 22 | 17 | 11 | 11 | – | 103 | |
| Gelsenkirchen | a | 564 | 629 | 704 | 683 | 764 | 685 | – | 4 029 | |
| | b | 290 | 302 | 347 | 326 | 394 | 362 | – | 2 021 | |
| | c | 120 | 145 | 129 | 93 | 104 | 90 | – | 681 | |
| | d | 54 | 70 | 62 | 44 | 62 | 53 | – | 345 | |
| Münster | a | 697 | 760 | 816 | 808 | 818 | 753 | – | 4 652 | |
| | b | 292 | 338 | 384 | 379 | 404 | 389 | – | 2 186 | |
| | c | 59 | 55 | 48 | 54 | 49 | 50 | – | 315 | |
| | d | 29 | 26 | 31 | 31 | 32 | 28 | – | 177 | |

Noch: 2. Verteilung der Schülerpopulation 2005/2006

| Verwaltungsbezirk a = Zusammen b = weiblich c = Ausländer/-innen zusammen d = Ausländerinnen | | Schüler/-innen | | | | | | | ohne Jahrgang | insgesamt |
|--|----------|------------------------|--------------|---------------|---------------|---------------|--------------|---|------------------|-----------|
| | | davon im Schuljahrgang | | | | | | | | |
| | | 05 | 06 | 07 | 08 | 09 | 10 | | | |
| Kreise | | | | | | | | | | |
| Borken | a | 1 760 | 1 877 | 1 848 | 1 847 | 1 969 | 1 828 | – | 11 129 | |
| | b | 888 | 943 | 932 | 965 | 1 034 | 982 | – | 5 744 | |
| | c | 59 | 40 | 48 | 37 | 36 | 39 | – | 259 | |
| | d | 37 | 19 | 22 | 18 | 18 | 25 | – | 139 | |
| Coesfeld | a | 858 | 942 | 867 | 895 | 1 010 | 973 | – | 5 545 | |
| | b | 454 | 463 | 410 | 438 | 487 | 500 | – | 2 752 | |
| | c | 21 | 17 | 24 | 13 | 26 | 18 | – | 119 | |
| | d | 11 | 5 | 15 | 6 | 12 | 7 | – | 56 | |
| Recklinghausen | a | 1 825 | 2 087 | 2 222 | 2 299 | 2 327 | 2 151 | – | 12 911 | |
| | b | 921 | 1 082 | 1 148 | 1 187 | 1 182 | 1 144 | – | 6 664 | |
| | c | 233 | 199 | 184 | 150 | 156 | 131 | – | 1 053 | |
| | d | 127 | 109 | 95 | 72 | 79 | 77 | – | 559 | |
| Steinfurt | a | 1 952 | 2 025 | 2 021 | 2 067 | 2 027 | 1 884 | – | 11 976 | |
| | b | 928 | 945 | 995 | 1 043 | 1 011 | 953 | – | 5 875 | |
| | c | 66 | 59 | 79 | 47 | 48 | 48 | – | 347 | |
| | d | 37 | 28 | 44 | 25 | 19 | 29 | – | 182 | |
| Warendorf | a | 1 123 | 1 204 | 1 209 | 1 255 | 1 178 | 1 086 | – | 7 055 | |
| | b | 563 | 575 | 586 | 621 | 615 | 572 | – | 3 532 | |
| | c | 47 | 67 | 43 | 46 | 52 | 33 | – | 288 | |
| | d | 18 | 36 | 21 | 24 | 32 | 22 | – | 153 | |
| Regierungsbezirk Münster | a | 9 071 | 9 842 | 10 051 | 10 199 | 10 489 | 9 718 | – | 59 370 | |
| | b | 4 487 | 4 789 | 4 974 | 5 144 | 5 324 | 5 071 | – | 29 789 | |
| | c | 651 | 628 | 594 | 465 | 492 | 428 | – | 3 258 | |
| | d | 341 | 307 | 312 | 237 | 265 | 252 | – | 1 714 | |
| davon | | | | | | | | | | |
| kreisfreie Städte | a | 1 553 | 1 707 | 1 884 | 1 836 | 1 978 | 1 796 | – | 10 754 | |
| | b | 733 | 781 | 903 | 890 | 995 | 920 | – | 5 222 | |
| | c | 225 | 246 | 216 | 172 | 174 | 159 | – | 1 192 | |
| | d | 111 | 110 | 115 | 92 | 105 | 92 | – | 625 | |
| Kreise | a | 7 518 | 8 135 | 8 167 | 8 363 | 8 511 | 7 922 | – | 48 616 | |
| | b | 3 754 | 4 008 | 4 071 | 4 254 | 4 329 | 4 151 | – | 24 567 | |
| | c | 426 | 382 | 378 | 293 | 318 | 269 | – | 2 066 | |
| | d | 230 | 197 | 197 | 145 | 160 | 160 | – | 1 089 | |
| Kreisfreie Stadt | | | | | | | | | | |
| Bielefeld | a | 834 | 877 | 867 | 904 | 880 | 877 | – | 5 239 | |
| | b | 403 | 418 | 426 | 448 | 473 | 451 | – | 2 619 | |
| | c | 141 | 130 | 99 | 128 | 115 | 124 | – | 737 | |
| | d | 69 | 66 | 60 | 66 | 70 | 63 | – | 394 | |

Noch: 2. Verteilung der Schülerpopulation 2005/2006

| Verwaltungsbezirk a = Zusammen b = weiblich c = Ausländer/-innen zusammen d = Ausländerinnen | | Schüler/-innen | | | | | | | ohne Jahrgang | insgesamt |
|--|----------|------------------------|--------------|--------------|--------------|--------------|--------------|---|------------------|-----------|
| | | davon im Schuljahrgang | | | | | | | | |
| | | 05 | 06 | 07 | 08 | 09 | 10 | | | |
| Kreise | | | | | | | | | | |
| Gütersloh | a | 1 421 | 1 509 | 1 462 | 1 568 | 1 534 | 1 415 | – | 8 909 | |
| | b | 689 | 750 | 742 | 775 | 756 | 733 | – | 4 445 | |
| | c | 91 | 91 | 77 | 78 | 74 | 72 | – | 483 | |
| | d | 44 | 39 | 33 | 40 | 39 | 32 | – | 227 | |
| Herford | a | 876 | 898 | 842 | 976 | 997 | 952 | – | 5 541 | |
| | b | 439 | 424 | 435 | 499 | 532 | 486 | – | 2 815 | |
| | c | 67 | 58 | 45 | 67 | 52 | 56 | – | 345 | |
| | d | 36 | 34 | 24 | 30 | 28 | 30 | – | 182 | |
| Höxter | a | 757 | 780 | 790 | 809 | 843 | 806 | – | 4 785 | |
| | b | 343 | 385 | 380 | 405 | 418 | 419 | – | 2 350 | |
| | c | 28 | 17 | 20 | 18 | 19 | 17 | – | 119 | |
| | d | 16 | 11 | 13 | 12 | 12 | 7 | – | 71 | |
| Lippe | a | 1 108 | 1 275 | 1 215 | 1 401 | 1 430 | 1 259 | – | 7 688 | |
| | b | 557 | 593 | 618 | 717 | 710 | 643 | – | 3 838 | |
| | c | 95 | 64 | 66 | 69 | 59 | 53 | – | 406 | |
| | d | 42 | 33 | 32 | 36 | 32 | 31 | – | 206 | |
| Minden-Lübbecke | a | 1 040 | 1 053 | 1 074 | 1 197 | 1 246 | 1 076 | – | 6 686 | |
| | b | 512 | 519 | 541 | 619 | 635 | 563 | – | 3 389 | |
| | c | 53 | 47 | 37 | 29 | 47 | 35 | – | 248 | |
| | d | 22 | 18 | 20 | 17 | 21 | 18 | – | 116 | |
| Paderborn | a | 1 119 | 1 171 | 1 176 | 1 220 | 1 244 | 1 166 | – | 7 096 | |
| | b | 538 | 578 | 639 | 638 | 655 | 593 | – | 3 641 | |
| | c | 56 | 43 | 33 | 46 | 42 | 29 | – | 249 | |
| | d | 29 | 21 | 19 | 22 | 26 | 17 | – | 134 | |
| Regierungsbezirk Detmold | a | 7 155 | 7 563 | 7 426 | 8 075 | 8 174 | 7 551 | – | 45 944 | |
| | b | 3 481 | 3 667 | 3 781 | 4 101 | 4 179 | 3 888 | – | 23 097 | |
| | c | 531 | 450 | 377 | 435 | 408 | 386 | – | 2 587 | |
| | d | 258 | 222 | 201 | 223 | 228 | 198 | – | 1 330 | |
| davon | | | | | | | | | | |
| kreisfreie Stadt | a | 834 | 877 | 867 | 904 | 880 | 877 | – | 5 239 | |
| | b | 403 | 418 | 426 | 448 | 473 | 451 | – | 2 619 | |
| | c | 141 | 130 | 99 | 128 | 115 | 124 | – | 737 | |
| | d | 69 | 66 | 60 | 66 | 70 | 63 | – | 394 | |
| Kreise | a | 6 321 | 6 686 | 6 559 | 7 171 | 7 294 | 6 674 | – | 40 705 | |
| | b | 3 078 | 3 249 | 3 355 | 3 653 | 3 706 | 3 437 | – | 20 478 | |
| | c | 390 | 320 | 278 | 307 | 293 | 262 | – | 1 850 | |
| | d | 189 | 156 | 141 | 157 | 158 | 135 | – | 936 | |

Noch: 2. Verteilung der Schülerpopulation 2005/2006

| Verwaltungsbezirk a = Zusammen b = weiblich c = Ausländer/-innen zusammen d = Ausländerinnen | | Schüler/-innen | | | | | | | ohne Jahrgang | insgesamt |
|--|---|------------------------|-------|-------|-------|-------|-------|---|------------------|-----------|
| | | davon im Schuljahrgang | | | | | | | | |
| | | 05 | 06 | 07 | 08 | 09 | 10 | | | |
| Kreisfreie Städte | | | | | | | | | | |
| Bochum | a | 728 | 808 | 873 | 961 | 994 | 894 | – | 5 258 | |
| | b | 362 | 363 | 453 | 492 | 518 | 439 | – | 2 627 | |
| | c | 124 | 98 | 85 | 91 | 97 | 76 | – | 571 | |
| | d | 73 | 42 | 46 | 51 | 50 | 45 | – | 307 | |
| Dortmund | a | 1 366 | 1 496 | 1 510 | 1 590 | 1 629 | 1 478 | – | 9 069 | |
| | b | 682 | 744 | 779 | 831 | 857 | 801 | – | 4 694 | |
| | c | 308 | 281 | 253 | 233 | 233 | 221 | – | 1 529 | |
| | d | 163 | 129 | 133 | 132 | 128 | 115 | – | 800 | |
| Hagen | a | 460 | 566 | 556 | 545 | 504 | 538 | – | 3 169 | |
| | b | 228 | 276 | 297 | 264 | 261 | 269 | – | 1 595 | |
| | c | 74 | 109 | 75 | 59 | 62 | 76 | – | 455 | |
| | d | 43 | 60 | 39 | 28 | 27 | 31 | – | 228 | |
| Hamm | a | 603 | 645 | 663 | 632 | 635 | 539 | – | 3 717 | |
| | b | 283 | 319 | 339 | 320 | 330 | 270 | – | 1 861 | |
| | c | 60 | 77 | 66 | 48 | 53 | 55 | – | 359 | |
| | d | 35 | 33 | 36 | 26 | 27 | 20 | – | 177 | |
| Herne | a | 355 | 382 | 415 | 422 | 446 | 408 | – | 2 428 | |
| | b | 192 | 190 | 207 | 222 | 226 | 232 | – | 1 269 | |
| | c | 71 | 62 | 51 | 66 | 48 | 42 | – | 340 | |
| | d | 39 | 33 | 21 | 31 | 18 | 30 | – | 172 | |
| Kreise | | | | | | | | | | |
| Ennepe-Ruhr-Kreis | a | 808 | 1 025 | 1 003 | 1 109 | 1 142 | 1 006 | – | 6 093 | |
| | b | 376 | 483 | 471 | 526 | 602 | 534 | – | 2 992 | |
| | c | 88 | 107 | 93 | 105 | 81 | 71 | – | 545 | |
| | d | 38 | 54 | 50 | 51 | 44 | 42 | – | 279 | |
| Hochsauerlandkreis | a | 1 115 | 1 182 | 1 196 | 1 133 | 1 245 | 1 119 | – | 6 990 | |
| | b | 561 | 598 | 621 | 587 | 633 | 600 | – | 3 600 | |
| | c | 53 | 60 | 58 | 58 | 44 | 36 | – | 309 | |
| | d | 25 | 27 | 29 | 28 | 15 | 19 | – | 143 | |
| Märkischer Kreis | a | 1 463 | 1 628 | 1 668 | 1 707 | 1 802 | 1 626 | – | 9 894 | |
| | b | 712 | 790 | 876 | 838 | 923 | 895 | – | 5 034 | |
| | c | 222 | 172 | 191 | 145 | 164 | 143 | – | 1 037 | |
| | d | 114 | 86 | 105 | 91 | 89 | 81 | – | 566 | |
| Olpe | a | 523 | 542 | 568 | 638 | 533 | 523 | – | 3 327 | |
| | b | 265 | 287 | 275 | 321 | 261 | 252 | – | 1 661 | |
| | c | 50 | 31 | 27 | 32 | 20 | 22 | – | 182 | |
| | d | 26 | 17 | 14 | 20 | 11 | 13 | – | 101 | |

Noch: 2. Verteilung der Schülerpopulation 2005/2006

| Verwaltungsbezirk a = Zusammen b = weiblich c = Ausländer/-innen zusammen d = Ausländerinnen | | Schüler/-innen | | | | | | | ohne Jahrgang | insgesamt |
|--|---|------------------------|---------------|---------------|---------------|---------------|---------------|---|------------------|-----------|
| | | davon im Schuljahrgang | | | | | | | | |
| | | 05 | 06 | 07 | 08 | 09 | 10 | | | |
| Noch: Kreise | | | | | | | | | | |
| Siegen-Wittgenstein | a | 1 062 | 1 074 | 1 178 | 1 189 | 1 235 | 1 160 | – | 6 898 | |
| | b | 511 | 523 | 602 | 634 | 636 | 588 | – | 3 494 | |
| | c | 98 | 88 | 70 | 63 | 64 | 52 | – | 435 | |
| | d | 44 | 40 | 41 | 30 | 31 | 23 | – | 209 | |
| Soest | a | 1 081 | 1 206 | 1 174 | 1 262 | 1 240 | 1 221 | – | 7 184 | |
| | b | 521 | 608 | 572 | 653 | 633 | 632 | – | 3 619 | |
| | c | 67 | 63 | 43 | 57 | 53 | 57 | – | 340 | |
| | d | 36 | 32 | 25 | 23 | 27 | 24 | – | 167 | |
| Unna | a | 1 100 | 1 206 | 1 192 | 1 372 | 1 280 | 1 115 | – | 7 265 | |
| | b | 551 | 557 | 613 | 687 | 624 | 555 | – | 3 587 | |
| | c | 117 | 115 | 94 | 81 | 94 | 65 | – | 566 | |
| | d | 67 | 63 | 50 | 44 | 50 | 32 | – | 306 | |
| Regierungsbezirk Arnsberg | a | 10 664 | 11 760 | 11 996 | 12 560 | 12 685 | 11 627 | – | 71 292 | |
| | b | 5 244 | 5 738 | 6 105 | 6 375 | 6 504 | 6 067 | – | 36 033 | |
| | c | 1 332 | 1 263 | 1 106 | 1 038 | 1 013 | 916 | – | 6 668 | |
| | d | 703 | 616 | 589 | 555 | 517 | 475 | – | 3 455 | |
| davon | | | | | | | | | | |
| kreisfreie Städte | a | 3 512 | 3 897 | 4 017 | 4 150 | 4 208 | 3 857 | – | 23 641 | |
| | b | 1 747 | 1 892 | 2 075 | 2 129 | 2 192 | 2 011 | – | 12 046 | |
| | c | 637 | 627 | 530 | 497 | 493 | 470 | – | 3 254 | |
| | d | 353 | 297 | 275 | 268 | 250 | 241 | – | 1 684 | |
| Kreise | a | 7 152 | 7 863 | 7 979 | 8 410 | 8 477 | 7 770 | – | 47 651 | |
| | b | 3 497 | 3 846 | 4 030 | 4 246 | 4 312 | 4 056 | – | 23 987 | |
| | c | 695 | 636 | 576 | 541 | 520 | 446 | – | 3 414 | |
| | d | 350 | 319 | 314 | 287 | 267 | 234 | – | 1 771 | |
| Nordrhein-Westfalen | a | 50 483 | 55 010 | 56 707 | 59 719 | 60 221 | 55 557 | – | 337 697 | |
| | b | 24 686 | 26 774 | 28 421 | 30 121 | 30 429 | 28 691 | – | 169 122 | |
| | c | 5 825 | 5 723 | 5 307 | 5 042 | 4 750 | 4 411 | – | 31 058 | |
| | d | 2 953 | 2 815 | 2 739 | 2 642 | 2 482 | 2 331 | – | 15 962 | |
| davon | | | | | | | | | | |
| kreisfreie Städte | a | 15 277 | 16 840 | 17 657 | 18 642 | 18 712 | 17 504 | – | 104 632 | |
| | b | 7 339 | 8 035 | 8 717 | 9 392 | 9 383 | 8 869 | – | 51 735 | |
| | c | 3 040 | 3 113 | 2 837 | 2 721 | 2 557 | 2 457 | – | 16 725 | |
| | d | 1 542 | 1 508 | 1 448 | 1 438 | 1 349 | 1 287 | – | 8 572 | |
| Kreise | a | 35 206 | 38 170 | 39 050 | 41 077 | 41 509 | 38 053 | – | 233 065 | |
| | b | 17 347 | 18 739 | 19 704 | 20 729 | 21 046 | 19 822 | – | 117 387 | |
| | c | 2 785 | 2 610 | 2 470 | 2 321 | 2 193 | 1 954 | – | 14 333 | |
| | d | 1 411 | 1 307 | 1 291 | 1 204 | 1 133 | 1 044 | – | 7 390 | |

3. Schulabgängerinnen und -abgänger im Abgangsjahr 2005

| Verwaltungsbezirk a = Zusammen b = weiblich c = Ausländer/-innen zusammen d = Ausländerinnen | Schulabgänger/-innen | | | | | | | | |
|--|---|---|-------------------------|---|---|-------|----------------------------------|-----------|-------|
| | mit Hauptschulabschluss nach Jahrgang 09 | | mit Sekundarabschluss I | | | | ohne Hauptschul- abschluss | insgesamt | |
| | zusammen | darunter mit Quali- fikations- vermerk | zusammen | davon mit | | | | | |
| | | | | Hauptschul- abschluss nach Jahr- gang 10 | Fachoberschulreife | | | | |
| | | | | zusammen | darunter mit Quali- fikations- vermerk | | | | |
| Kreisfreie Städte | | | | | | | | | |
| Düsseldorf | a | 21 | 18 | 1 108 | 28 | 1 080 | 573 | 23 | 1 152 |
| | b | 11 | 9 | 569 | 12 | 557 | 333 | 12 | 592 |
| | c | 4 | 4 | 253 | 6 | 247 | 123 | 5 | 262 |
| | d | 1 | 1 | 140 | 1 | 139 | 85 | 3 | 144 |
| Duisburg | a | 30 | 30 | 824 | 31 | 793 | 420 | 6 | 860 |
| | b | 13 | 13 | 401 | 14 | 387 | 237 | 1 | 415 |
| | c | 2 | 2 | 126 | 5 | 121 | 71 | – | 128 |
| | d | – | – | 66 | 1 | 65 | 45 | – | 66 |
| Essen | a | 12 | 11 | 1 349 | 26 | 1 323 | 618 | 24 | 1 385 |
| | b | 7 | 6 | 692 | 18 | 674 | 334 | 10 | 709 |
| | c | 1 | 1 | 133 | 6 | 127 | 77 | 4 | 138 |
| | d | – | – | 68 | 5 | 63 | 39 | – | 68 |
| Krefeld | a | 21 | 13 | 520 | 17 | 503 | 248 | 15 | 556 |
| | b | 4 | 2 | 243 | 7 | 236 | 126 | 3 | 250 |
| | c | 2 | 2 | 61 | 2 | 59 | 21 | 1 | 64 |
| | d | – | – | 32 | 1 | 31 | 11 | – | 32 |
| Mönchengladbach | a | 10 | 8 | 473 | 9 | 464 | 222 | 4 | 487 |
| | b | 2 | 2 | 247 | 2 | 245 | 144 | 2 | 251 |
| | c | 1 | 1 | 41 | – | 41 | 21 | 1 | 43 |
| | d | – | – | 18 | – | 18 | 13 | – | 18 |
| Mülheim an der Ruhr | a | 11 | 7 | 292 | 1 | 291 | 168 | 1 | 304 |
| | b | 3 | 2 | 153 | 1 | 152 | 94 | 1 | 157 |
| | c | 1 | – | 44 | – | 44 | 32 | – | 45 |
| | d | 1 | – | 31 | – | 31 | 23 | – | 32 |
| Oberhausen | a | 7 | 4 | 461 | 11 | 450 | 212 | 1 | 469 |
| | b | 2 | 2 | 239 | 2 | 237 | 125 | 1 | 242 |
| | c | – | – | 30 | 1 | 29 | 17 | – | 30 |
| | d | – | – | 18 | 1 | 17 | 11 | – | 18 |
| Remscheid | a | 7 | 7 | 283 | 7 | 276 | 123 | – | 290 |
| | b | 4 | 4 | 150 | 2 | 148 | 73 | – | 154 |
| | c | 2 | 2 | 38 | 2 | 36 | 19 | – | 40 |
| | d | 1 | 1 | 20 | 1 | 19 | 9 | – | 21 |
| Solingen | a | 9 | 9 | 309 | 5 | 304 | 146 | – | 318 |
| | b | 2 | 2 | 171 | 4 | 167 | 82 | – | 173 |
| | c | 3 | 3 | 33 | – | 33 | 16 | – | 36 |
| | d | 1 | 1 | 19 | – | 19 | 9 | – | 20 |

Noch: 3. Schulabgängerinnen und -abgänger im Abgangsjahr 2005

| Verwaltungsbezirk a = Zusammen b = weiblich c = Ausländer/-innen zusammen d = Ausländerinnen | Schulabgänger/-innen | | | | | | | | |
|--|---|---|-------------------------|---|---|---------------|----------------------------------|------------|---------------|
| | mit Hauptschulabschluss nach Jahrgang 09 | | mit Sekundarabschluss I | | | | ohne Hauptschul- abschluss | insgesamt | |
| | zusammen | darunter mit Quali- fikations- vermerk | zusammen | davon mit | | | | | |
| | | | | Hauptschul- abschluss nach Jahr- gang 10 | Fachoberschulreife | | | | |
| | | | | zusammen | darunter mit Quali- fikations- vermerk | | | | |
| Noch: Kreisfreie Stadt | | | | | | | | | |
| Wuppertal | a | 13 | 13 | 722 | 21 | 701 | 366 | 13 | 748 |
| | b | 8 | 8 | 364 | 6 | 358 | 192 | 6 | 378 |
| | c | 5 | 5 | 109 | 6 | 103 | 53 | 1 | 115 |
| | d | 4 | 4 | 45 | - | 45 | 26 | 1 | 50 |
| Kreise | | | | | | | | | |
| Kleve | a | 10 | 6 | 988 | 17 | 971 | 501 | - | 998 |
| | b | 4 | 2 | 575 | 7 | 568 | 313 | - | 579 |
| | c | 1 | 1 | 24 | 1 | 23 | 11 | - | 25 |
| | d | - | - | 11 | - | 11 | 5 | - | 11 |
| Mettmann | a | 22 | 20 | 1 735 | 38 | 1 697 | 842 | 12 | 1 769 |
| | b | 15 | 13 | 962 | 17 | 945 | 505 | 4 | 981 |
| | c | 2 | 2 | 173 | 5 | 168 | 73 | 1 | 176 |
| | d | 2 | 2 | 101 | - | 101 | 45 | - | 103 |
| Rhein-Kreis Neuss | a | 18 | 17 | 1 297 | 9 | 1 288 | 654 | 16 | 1 331 |
| | b | 8 | 8 | 646 | 6 | 640 | 359 | 8 | 662 |
| | c | 3 | 3 | 139 | 1 | 138 | 73 | 4 | 146 |
| | d | 1 | 1 | 78 | 1 | 77 | 41 | 3 | 82 |
| Viersen | a | 8 | 6 | 828 | 10 | 818 | 391 | 4 | 840 |
| | b | 3 | 2 | 425 | 6 | 419 | 219 | - | 428 |
| | c | - | - | 32 | - | 32 | 17 | 1 | 33 |
| | d | - | - | 19 | - | 19 | 12 | - | 19 |
| Wesel | a | 13 | 13 | 1 533 | 16 | 1 517 | 778 | 3 | 1 549 |
| | b | 3 | 3 | 803 | 5 | 798 | 466 | - | 806 |
| | c | 3 | 3 | 76 | 2 | 74 | 37 | - | 79 |
| | d | 1 | 1 | 37 | 1 | 36 | 22 | - | 38 |
| Regierungsbezirk Düsseldorf | a | 212 | 182 | 12 722 | 246 | 12 476 | 6 262 | 122 | 13 056 |
| | b | 89 | 78 | 6 640 | 109 | 6 531 | 3 602 | 48 | 6 777 |
| | c | 30 | 29 | 1 312 | 37 | 1 275 | 661 | 18 | 1 360 |
| | d | 12 | 11 | 703 | 12 | 691 | 396 | 7 | 722 |
| davon | | | | | | | | | |
| kreisfreie Städte | a | 141 | 120 | 6 341 | 156 | 6 185 | 3 096 | 87 | 6 569 |
| | b | 56 | 50 | 3 229 | 68 | 3 161 | 1 740 | 36 | 3 321 |
| | c | 21 | 20 | 868 | 28 | 840 | 450 | 12 | 901 |
| | d | 8 | 7 | 457 | 10 | 447 | 271 | 4 | 469 |
| Kreise | a | 71 | 62 | 6 381 | 90 | 6 291 | 3 166 | 35 | 6 487 |
| | b | 33 | 28 | 3 411 | 41 | 3 370 | 1 862 | 12 | 3 456 |
| | c | 9 | 9 | 444 | 9 | 435 | 211 | 6 | 459 |
| | d | 4 | 4 | 246 | 2 | 244 | 125 | 3 | 253 |

Noch: 3. Schulabgängerinnen und -abgänger im Abgangsjahr 2005

| Verwaltungsbezirk a = Zusammen b = weiblich c = Ausländer/-innen zusammen d = Ausländerinnen | Schulabgänger/-innen | | | | | | | | |
|--|---|---|-------------------------|---|---|-------|----------------------------------|-----------|-------|
| | mit Hauptschulabschluss nach Jahrgang 09 | | mit Sekundarabschluss I | | | | ohne Hauptschul- abschluss | insgesamt | |
| | zusammen | darunter mit Quali- fikations- vermerk | zusammen | davon mit | | | | | |
| | | | | Hauptschul- abschluss nach Jahr- gang 10 | Fachoberschulreife | | | | |
| | | | | zusammen | darunter mit Quali- fikations- vermerk | | | | |
| Kreisfreie Städte | | | | | | | | | |
| Aachen | a | 12 | 10 | 402 | 9 | 393 | 186 | 7 | 421 |
| | b | 4 | 3 | 207 | 3 | 204 | 93 | 1 | 212 |
| | c | - | - | 64 | 1 | 63 | 27 | 2 | 66 |
| | d | - | - | 38 | - | 38 | 17 | - | 38 |
| Bonn | a | 13 | 9 | 622 | 16 | 606 | 295 | 3 | 638 |
| | b | 7 | 5 | 295 | 9 | 286 | 149 | 1 | 303 |
| | c | 7 | 4 | 89 | - | 89 | 47 | 1 | 97 |
| | d | 3 | 2 | 53 | - | 53 | 33 | 1 | 57 |
| Köln | a | 57 | 56 | 1 795 | 41 | 1 754 | 881 | 22 | 1 874 |
| | b | 30 | 30 | 944 | 17 | 927 | 501 | 10 | 984 |
| | c | 19 | 19 | 486 | 13 | 473 | 237 | 6 | 511 |
| | d | 12 | 12 | 246 | 4 | 242 | 127 | 3 | 261 |
| Leverkusen | a | 4 | 2 | 446 | 6 | 440 | 229 | 3 | 453 |
| | b | - | - | 216 | 5 | 211 | 117 | 1 | 217 |
| | c | 1 | - | 32 | 1 | 31 | 15 | - | 33 |
| | d | - | - | 20 | 1 | 19 | 10 | - | 20 |
| Kreise | | | | | | | | | |
| Aachen | a | 14 | 8 | 951 | 16 | 935 | 449 | 20 | 985 |
| | b | 8 | 4 | 481 | 11 | 470 | 258 | 9 | 498 |
| | c | - | - | 71 | 1 | 70 | 38 | 3 | 74 |
| | d | - | - | 36 | 1 | 35 | 22 | 1 | 37 |
| Düren | a | 15 | 12 | 727 | 10 | 717 | 309 | 3 | 745 |
| | b | 5 | 5 | 381 | 5 | 376 | 177 | 2 | 388 |
| | c | 2 | 1 | 27 | - | 27 | 15 | - | 29 |
| | d | 1 | 1 | 13 | - | 13 | 7 | - | 14 |
| Rhein-Erft-Kreis | a | 29 | 27 | 1 239 | 15 | 1 224 | 594 | 6 | 1 274 |
| | b | 14 | 13 | 703 | 5 | 698 | 367 | 2 | 719 |
| | c | 2 | 2 | 78 | 1 | 77 | 29 | - | 80 |
| | d | 1 | 1 | 45 | - | 45 | 22 | - | 46 |
| Euskirchen | a | 4 | 2 | 505 | 4 | 501 | 273 | - | 509 |
| | b | 3 | 2 | 258 | 1 | 257 | 140 | - | 261 |
| | c | - | - | 22 | - | 22 | 11 | - | 22 |
| | d | - | - | 17 | - | 17 | 8 | - | 17 |
| Heinsberg | a | 20 | 15 | 930 | 15 | 915 | 421 | 5 | 955 |
| | b | 6 | 5 | 491 | 10 | 481 | 235 | 3 | 500 |
| | c | - | - | 41 | - | 41 | 22 | - | 41 |
| | d | - | - | 25 | - | 25 | 15 | - | 25 |

Noch: 3. Schulabgängerinnen und -abgänger im Abgangsjahr 2005

| Verwaltungsbezirk a = Zusammen b = weiblich c = Ausländer/-innen zusammen d = Ausländerinnen | | Schulabgänger/-innen | | | | | | | insgesamt |
|--|----------|---|---|-------------------------|---|--------------------|--------------|----------------------------------|---------------|
| | | mit Hauptschulabschluss nach Jahrgang 09 | | mit Sekundarabschluss I | | | | ohne Hauptschul- abschluss | |
| | | zusammen | darunter mit Quali- fikations- vermerk | zusammen | davon mit | | | | |
| | | | | | Hauptschul- abschluss nach Jahr- gang 10 | Fachoberschulreife | | | |
| | | | | zusammen | darunter mit Quali- fikations- vermerk | | | | |
| Noch: Kreise | | | | | | | | | |
| Oberbergischer Kreis | a | 15 | 14 | 1 202 | 14 | 1 188 | 559 | 9 | 1 226 |
| | b | 6 | 5 | 667 | 5 | 662 | 329 | 5 | 678 |
| | c | - | - | 63 | - | 63 | 28 | - | 63 |
| | d | - | - | 33 | - | 33 | 15 | - | 33 |
| Rheinisch-Bergischer Kreis | a | 14 | 9 | 825 | 19 | 806 | 387 | 9 | 848 |
| | b | 4 | 2 | 411 | 8 | 403 | 221 | 3 | 418 |
| | c | - | - | 49 | 1 | 48 | 25 | - | 49 |
| | d | - | - | 22 | - | 22 | 14 | - | 22 |
| Rhein-Sieg-Kreis | a | 24 | 22 | 1 618 | 39 | 1 579 | 764 | 19 | 1 661 |
| | b | 6 | 6 | 884 | 16 | 868 | 456 | 7 | 897 |
| | c | 1 | 1 | 103 | 4 | 99 | 65 | 3 | 107 |
| | d | 1 | 1 | 59 | 3 | 56 | 39 | - | 60 |
| Regierungsbezirk Köln | a | 221 | 186 | 11 262 | 204 | 11 058 | 5 347 | 106 | 11 589 |
| | b | 93 | 80 | 5 938 | 95 | 5 843 | 3 043 | 44 | 6 075 |
| | c | 32 | 27 | 1 125 | 22 | 1 103 | 559 | 15 | 1 172 |
| | d | 18 | 17 | 607 | 9 | 598 | 329 | 5 | 630 |
| davon | | | | | | | | | |
| kreisfreie Städte | a | 86 | 77 | 3 265 | 72 | 3 193 | 1 591 | 35 | 3 386 |
| | b | 41 | 38 | 1 662 | 34 | 1 628 | 860 | 13 | 1 716 |
| | c | 27 | 23 | 671 | 15 | 656 | 326 | 9 | 707 |
| | d | 15 | 14 | 357 | 5 | 352 | 187 | 4 | 376 |
| Kreise | a | 135 | 109 | 7 997 | 132 | 7 865 | 3 756 | 71 | 8 203 |
| | b | 52 | 42 | 4 276 | 61 | 4 215 | 2 183 | 31 | 4 359 |
| | c | 5 | 4 | 454 | 7 | 447 | 233 | 6 | 465 |
| | d | 3 | 3 | 250 | 4 | 246 | 142 | 1 | 254 |
| Kreisfreie Städte | | | | | | | | | |
| Bottrop | a | 5 | 4 | 291 | 5 | 286 | 138 | 9 | 305 |
| | b | 4 | 3 | 156 | 2 | 154 | 82 | 6 | 166 |
| | c | 1 | - | 15 | - | 15 | 6 | 1 | 17 |
| | d | 1 | - | 12 | - | 12 | 4 | 1 | 14 |
| Gelsenkirchen | a | 14 | 7 | 605 | 25 | 580 | 285 | 10 | 629 |
| | b | 3 | 2 | 310 | 9 | 301 | 165 | 5 | 318 |
| | c | 4 | 3 | 72 | 4 | 68 | 34 | 1 | 77 |
| | d | - | - | 39 | 1 | 38 | 17 | - | 39 |
| Münster | a | 28 | 24 | 762 | 12 | 750 | 385 | 7 | 797 |
| | b | 14 | 13 | 363 | 6 | 357 | 193 | 4 | 381 |
| | c | 3 | 3 | 37 | - | 37 | 17 | 1 | 41 |
| | d | 2 | 2 | 22 | - | 22 | 13 | - | 24 |

Noch: 3. Schulabgängerinnen und -abgänger im Abgangsjahr 2005

| Verwaltungsbezirk a = Zusammen b = weiblich c = Ausländer/-innen zusammen d = Ausländerinnen | | Schulabgänger/-innen | | | | | | | ohne Hauptschul- abschluss | insgesamt |
|--|----------|---|---|-------------------------|---|--------------------|--------------|---|----------------------------------|-----------|
| | | mit Hauptschulabschluss nach Jahrgang 09 | | mit Sekundarabschluss I | | | | | | |
| | | zusammen | darunter mit Quali- fikations- vermerk | zusammen | davon mit | | zusammen | darunter mit Quali- fikations- vermerk | | |
| | | | | | Hauptschul- abschluss nach Jahr- gang 10 | Fachoberschulreife | | | | |
| Kreise | | | | | | | | | | |
| Borken | a | 18 | 15 | 1 506 | 3 | 1 503 | 830 | 4 | 1 528 | |
| | b | 10 | 9 | 795 | 1 | 794 | 468 | 2 | 807 | |
| | c | 1 | 1 | 42 | - | 42 | 22 | - | 43 | |
| | d | 1 | 1 | 22 | - | 22 | 9 | - | 23 | |
| Coesfeld | | | | | | | | | | |
| | a | 9 | 8 | 957 | 15 | 942 | 467 | 1 | 967 | |
| | b | 6 | 5 | 500 | 7 | 493 | 265 | 1 | 507 | |
| | c | - | - | 29 | - | 29 | 12 | - | 29 | |
| | d | - | - | 16 | - | 16 | 8 | - | 16 | |
| Recklinghausen | | | | | | | | | | |
| | a | 35 | 27 | 2 138 | 30 | 2 108 | 1 000 | 22 | 2 195 | |
| | b | 13 | 9 | 1 122 | 13 | 1 109 | 555 | 11 | 1 146 | |
| | c | 3 | 1 | 118 | 2 | 116 | 57 | - | 121 | |
| | d | - | - | 70 | 2 | 68 | 39 | - | 70 | |
| Steinfurt | | | | | | | | | | |
| | a | 20 | 11 | 1 812 | 27 | 1 785 | 909 | 9 | 1 841 | |
| | b | 10 | 4 | 959 | 13 | 946 | 526 | 3 | 972 | |
| | c | 1 | 1 | 38 | - | 38 | 20 | - | 39 | |
| | d | - | - | 24 | - | 24 | 11 | - | 24 | |
| Warendorf | | | | | | | | | | |
| | a | 14 | 11 | 1 108 | 10 | 1 098 | 497 | 1 | 1 123 | |
| | b | 10 | 9 | 569 | 9 | 560 | 303 | - | 579 | |
| | c | 1 | 1 | 31 | 1 | 30 | 13 | - | 32 | |
| | d | 1 | 1 | 14 | 1 | 13 | 4 | - | 15 | |
| Regierungsbezirk Münster | | | | | | | | | | |
| | a | 143 | 107 | 9 179 | 127 | 9 052 | 4 511 | 63 | 9 385 | |
| | b | 70 | 54 | 4 774 | 60 | 4 714 | 2 557 | 32 | 4 876 | |
| | c | 14 | 10 | 382 | 7 | 375 | 181 | 3 | 399 | |
| | d | 5 | 4 | 219 | 4 | 215 | 105 | 1 | 225 | |
| davon | | | | | | | | | | |
| kreisfreie Städte | | | | | | | | | | |
| | a | 47 | 35 | 1 658 | 42 | 1 616 | 808 | 26 | 1 731 | |
| | b | 21 | 18 | 829 | 17 | 812 | 440 | 15 | 865 | |
| | c | 8 | 6 | 124 | 4 | 120 | 57 | 3 | 135 | |
| | d | 3 | 2 | 73 | 1 | 72 | 34 | 1 | 77 | |
| Kreise | | | | | | | | | | |
| | a | 96 | 72 | 7 521 | 85 | 7 436 | 3 703 | 37 | 7 654 | |
| | b | 49 | 36 | 3 945 | 43 | 3 902 | 2 117 | 17 | 4 011 | |
| | c | 6 | 4 | 258 | 3 | 255 | 124 | - | 264 | |
| | d | 2 | 2 | 146 | 3 | 143 | 71 | - | 148 | |
| Kreisfreie Stadt | | | | | | | | | | |
| Bielefeld | | | | | | | | | | |
| | a | 16 | 15 | 768 | 10 | 758 | 384 | 2 | 786 | |
| | b | 7 | 6 | 413 | 3 | 410 | 220 | - | 420 | |
| | c | 5 | 5 | 88 | - | 88 | 48 | 1 | 94 | |
| | d | 3 | 3 | 47 | - | 47 | 27 | - | 50 | |

Noch: 3. Schulabgängerinnen und -abgänger im Abgangsjahr 2005

| Verwaltungsbezirk a = Zusammen b = weiblich c = Ausländer/-innen zusammen d = Ausländerinnen | Schulabgänger/-innen | | | | | | | | |
|--|---|---|-------------------------|---|---|--------------|----------------------------------|-----------|--------------|
| | mit Hauptschulabschluss nach Jahrgang 09 | | mit Sekundarabschluss I | | | | ohne Hauptschul- abschluss | insgesamt | |
| | zusammen | darunter mit Quali- fikations- vermerk | zusammen | davon mit | | | | | |
| | | | | Hauptschul- abschluss nach Jahr- gang 10 | Fachoberschulreife | | | | |
| | | | | zusammen | darunter mit Quali- fikations- vermerk | | | | |
| Kreise | | | | | | | | | |
| Gütersloh | a | 24 | 21 | 1 207 | 22 | 1 185 | 535 | 4 | 1 235 |
| | b | 8 | 8 | 616 | 8 | 608 | 321 | 2 | 626 |
| | c | 3 | 1 | 63 | 1 | 62 | 22 | - | 66 |
| | d | - | - | 40 | - | 40 | 17 | - | 40 |
| Herford | a | 5 | 5 | 837 | 13 | 824 | 431 | 1 | 843 |
| | b | 2 | 2 | 422 | 4 | 418 | 253 | - | 424 |
| | c | 1 | 1 | 49 | 1 | 48 | 28 | - | 50 |
| | d | - | - | 30 | 1 | 29 | 19 | - | 30 |
| Höxter | a | 12 | 11 | 704 | 6 | 698 | 355 | 3 | 719 |
| | b | 3 | 3 | 361 | 2 | 359 | 209 | 1 | 365 |
| | c | - | - | 10 | - | 10 | 6 | - | 10 |
| | d | - | - | 6 | - | 6 | 5 | - | 6 |
| Lippe | a | 20 | 20 | 1 206 | 23 | 1 183 | 606 | 2 | 1 228 |
| | b | 7 | 7 | 621 | 5 | 616 | 354 | - | 628 |
| | c | 1 | 1 | 55 | 2 | 53 | 24 | - | 56 |
| | d | - | - | 27 | 1 | 26 | 14 | - | 27 |
| Minden-Lübbecke | a | 8 | 8 | 981 | 9 | 972 | 502 | 12 | 1 001 |
| | b | 6 | 6 | 523 | 6 | 517 | 291 | 4 | 533 |
| | c | - | - | 19 | - | 19 | 9 | - | 19 |
| | d | - | - | 7 | - | 7 | 3 | - | 7 |
| Paderborn | a | 13 | 12 | 1 051 | 8 | 1 043 | 480 | 8 | 1 072 |
| | b | 4 | 4 | 565 | 2 | 563 | 292 | 4 | 573 |
| | c | 1 | 1 | 37 | - | 37 | 19 | 1 | 39 |
| | d | 1 | 1 | 18 | - | 18 | 9 | 1 | 20 |
| Regierungsbezirk Detmold | a | 98 | 92 | 6 754 | 91 | 6 663 | 3 293 | 32 | 6 884 |
| | b | 37 | 36 | 3 521 | 30 | 3 491 | 1 940 | 11 | 3 569 |
| | c | 11 | 9 | 321 | 4 | 317 | 156 | 2 | 334 |
| | d | 4 | 4 | 175 | 2 | 173 | 94 | 1 | 180 |
| davon | | | | | | | | | |
| kreisfreie Stadt | a | 16 | 15 | 768 | 10 | 758 | 384 | 2 | 786 |
| | b | 7 | 6 | 413 | 3 | 410 | 220 | - | 420 |
| | c | 5 | 5 | 88 | - | 88 | 48 | 1 | 94 |
| | d | 3 | 3 | 47 | - | 47 | 27 | - | 50 |
| Kreise | a | 82 | 77 | 5 986 | 81 | 5 905 | 2 909 | 30 | 6 098 |
| | b | 30 | 30 | 3 108 | 27 | 3 081 | 1 720 | 11 | 3 149 |
| | c | 6 | 4 | 233 | 4 | 229 | 108 | 1 | 240 |
| | d | 1 | 1 | 128 | 2 | 126 | 67 | 1 | 130 |

Noch: 3. Schulabgängerinnen und -abgänger im Abgangsjahr 2005

| Verwaltungsbezirk a = Zusammen b = weiblich c = Ausländer/-innen zusammen d = Ausländerinnen | Schulabgänger/-innen | | | | | | | | |
|--|---|---|-------------------------|---|---|-------|----------------------------------|-----------|-------|
| | mit Hauptschulabschluss nach Jahrgang 09 | | mit Sekundarabschluss I | | | | ohne Hauptschul- abschluss | insgesamt | |
| | zusammen | darunter mit Quali- fikations- vermerk | zusammen | davon mit | | | | | |
| | | | | Hauptschul- abschluss nach Jahr- gang 10 | Fachoberschulreife | | | | |
| | | | | zusammen | darunter mit Quali- fikations- vermerk | | | | |
| Kreisfreie Städte | | | | | | | | | |
| Bochum | a | 19 | 18 | 842 | 9 | 833 | 374 | 15 | 876 |
| | b | 6 | 6 | 427 | 4 | 423 | 215 | 8 | 441 |
| | c | 1 | 1 | 77 | 1 | 76 | 31 | 2 | 80 |
| | d | - | - | 35 | 1 | 34 | 14 | 1 | 36 |
| Dortmund | a | 24 | 16 | 1 262 | 15 | 1 247 | 646 | 34 | 1 320 |
| | b | 9 | 7 | 661 | 6 | 655 | 376 | 16 | 686 |
| | c | 5 | 4 | 184 | 2 | 182 | 89 | 6 | 195 |
| | d | 2 | 2 | 98 | 1 | 97 | 49 | 4 | 104 |
| Hagen | a | 3 | 3 | 456 | 7 | 449 | 221 | 1 | 460 |
| | b | 2 | 2 | 241 | 4 | 237 | 137 | - | 243 |
| | c | 1 | 1 | 65 | 1 | 64 | 37 | - | 66 |
| | d | 1 | 1 | 39 | - | 39 | 25 | - | 40 |
| Hamm | a | 8 | 8 | 564 | 7 | 557 | 274 | 8 | 580 |
| | b | 4 | 4 | 302 | - | 302 | 162 | - | 306 |
| | c | 1 | 1 | 53 | 1 | 52 | 29 | 2 | 56 |
| | d | 1 | 1 | 29 | - | 29 | 16 | - | 30 |
| Herne | a | 8 | 8 | 376 | 9 | 367 | 188 | 11 | 395 |
| | b | 3 | 3 | 180 | 5 | 175 | 101 | 3 | 186 |
| | c | - | - | 48 | 1 | 47 | 25 | 2 | 50 |
| | d | - | - | 30 | - | 30 | 14 | - | 30 |
| Kreise | | | | | | | | | |
| Ennepe-Ruhr-Kreis | a | 12 | 12 | 1 012 | 12 | 1 000 | 479 | 3 | 1 027 |
| | b | 5 | 5 | 549 | 7 | 542 | 276 | - | 554 |
| | c | 2 | 2 | 65 | - | 65 | 31 | - | 67 |
| | d | 2 | 2 | 34 | - | 34 | 16 | - | 36 |
| Hochsauerlandkreis | a | 18 | 11 | 1 060 | 12 | 1 048 | 470 | 8 | 1 086 |
| | b | 6 | 4 | 567 | 5 | 562 | 295 | 2 | 575 |
| | c | - | - | 50 | 1 | 49 | 24 | 1 | 51 |
| | d | - | - | 28 | - | 28 | 15 | - | 28 |
| Märkischer Kreis | a | 26 | 22 | 1 371 | 23 | 1 348 | 616 | 31 | 1 428 |
| | b | 11 | 9 | 740 | 11 | 729 | 375 | 15 | 766 |
| | c | 3 | 3 | 125 | 1 | 124 | 62 | 4 | 132 |
| | d | 1 | 1 | 76 | - | 76 | 45 | 2 | 79 |
| Olpe | a | 2 | 1 | 491 | 1 | 490 | 239 | - | 493 |
| | b | 1 | - | 255 | 1 | 254 | 141 | - | 256 |
| | c | - | - | 23 | - | 23 | 8 | - | 23 |
| | d | - | - | 14 | - | 14 | 5 | - | 14 |

Noch: 3. Schulabgängerinnen und -abgänger im Abgangsjahr 2005

| Verwaltungsbezirk a = Zusammen b = weiblich c = Ausländer/-innen zusammen d = Ausländerinnen | Schulabgänger/-innen | | | | | | | ohne Hauptschul- abschluss | insgesamt |
|--|---|---|-------------------------|---|---|---------------|---------------|----------------------------------|---------------|
| | mit Hauptschulabschluss nach Jahrgang 09 | | mit Sekundarabschluss I | | | | | | |
| | zusammen | darunter mit Quali- fikations- vermerk | zusammen | davon mit | | | | | |
| | | | | Hauptschul- abschluss nach Jahr- gang 10 | Fachoberschulreife | | | | |
| | | | zusammen | | darunter mit Quali- fikations- vermerk | | | | |
| Noch: Kreise | | | | | | | | | |
| Siegen-Wittgenstein | a | 17 | 14 | 1 110 | 19 | 1 091 | 571 | 7 | 1 134 |
| | b | 10 | 8 | 571 | 6 | 565 | 294 | 2 | 583 |
| | c | 1 | 1 | 51 | 1 | 50 | 26 | - | 52 |
| | d | - | - | 29 | 1 | 28 | 15 | - | 29 |
| Soest | a | 21 | 13 | 1 135 | 20 | 1 115 | 563 | 16 | 1 172 |
| | b | 10 | 7 | 575 | 6 | 569 | 314 | 3 | 588 |
| | c | 1 | - | 30 | - | 30 | 15 | - | 31 |
| | d | 1 | - | 19 | - | 19 | 10 | - | 20 |
| Unna | a | 21 | 21 | 1 030 | 19 | 1 011 | 509 | 7 | 1 058 |
| | b | 4 | 4 | 546 | 10 | 536 | 303 | 2 | 552 |
| | c | 2 | 2 | 54 | - | 54 | 31 | - | 56 |
| | d | - | - | 36 | - | 36 | 22 | - | 36 |
| Regierungsbezirk Arnsberg | a | 179 | 147 | 10 709 | 153 | 10 556 | 5 150 | 141 | 11 029 |
| | b | 71 | 59 | 5 614 | 65 | 5 549 | 2 989 | 51 | 5 736 |
| | c | 17 | 15 | 825 | 9 | 816 | 408 | 17 | 859 |
| | d | 8 | 7 | 467 | 3 | 464 | 246 | 7 | 482 |
| davon | | | | | | | | | |
| kreisfreie Städte | a | 62 | 53 | 3 500 | 47 | 3 453 | 1 703 | 69 | 3 631 |
| | b | 24 | 22 | 1 811 | 19 | 1 792 | 991 | 27 | 1 862 |
| | c | 8 | 7 | 427 | 6 | 421 | 211 | 12 | 447 |
| | d | 4 | 4 | 231 | 2 | 229 | 118 | 5 | 240 |
| Kreise | a | 117 | 94 | 7 209 | 106 | 7 103 | 3 447 | 72 | 7 398 |
| | b | 47 | 37 | 3 803 | 46 | 3 757 | 1 998 | 24 | 3 874 |
| | c | 9 | 8 | 398 | 3 | 395 | 197 | 5 | 412 |
| | d | 4 | 3 | 236 | 1 | 235 | 128 | 2 | 242 |
| Nordrhein-Westfalen | a | 853 | 714 | 50 626 | 821 | 49 805 | 24 563 | 464 | 51 943 |
| | b | 360 | 307 | 26 487 | 359 | 26 128 | 14 131 | 186 | 27 033 |
| | c | 104 | 90 | 3 965 | 79 | 3 886 | 1 965 | 55 | 4 124 |
| | d | 47 | 43 | 2 171 | 30 | 2 141 | 1 170 | 21 | 2 239 |
| davon | | | | | | | | | |
| kreisfreie Städte | a | 352 | 300 | 15 532 | 327 | 15 205 | 7 582 | 219 | 16 103 |
| | b | 149 | 134 | 7 944 | 141 | 7 803 | 4 251 | 91 | 8 184 |
| | c | 69 | 61 | 2 178 | 53 | 2 125 | 1 092 | 37 | 2 284 |
| | d | 33 | 30 | 1 165 | 18 | 1 147 | 637 | 14 | 1 212 |
| Kreise | a | 501 | 414 | 35 094 | 494 | 34 600 | 16 981 | 245 | 35 840 |
| | b | 211 | 173 | 18 543 | 218 | 18 325 | 9 880 | 95 | 18 849 |
| | c | 35 | 29 | 1 787 | 26 | 1 761 | 873 | 18 | 1 840 |
| | d | 14 | 13 | 1 006 | 12 | 994 | 533 | 7 | 1 027 |

4. Lehrergrunddaten 2005/2006

| Verwaltungsbezirk | Lehrer/-innen | | | | | | | | | | | | | |
|------------------------------------|---------------|--------------------------|--------------|------------------------|-------------------|-------------|--------------------------|-------------------|------------------|--------------------------|-------------------|---------------------|--------------------------|-------------------|
| | insgesamt | in % aller Lehrer/-innen | weiblich | | | ausländisch | | | darunter | | | | | |
| | | | Anzahl | in % aller Lehrerinnen | in % von Spalte 1 | Anzahl | in % aller Lehrer/-innen | in % von Spalte 1 | hauptamtlich/BAT | | | vollzeitbeschäftigt | | |
| | | | | | | | | | Anzahl | in % aller Lehrer/-innen | in % von Spalte 1 | Anzahl | in % aller Lehrer/-innen | in % von Spalte 1 |
| 1 | 2 | 3 | 4 | 5 | 6 | 7 | 8 | 9 | 10 | 11 | 12 | 13 | 14 | |
| Kreisfreie Städte | | | | | | | | | | | | | | |
| Düsseldorf | 404 | 2,1 | 287 | 2,3 | 71,0 | 3 | 4,5 | 0,7 | 386 | 2,1 | 95,5 | 247 | 2,2 | 61,1 |
| Duisburg | 353 | 1,8 | 211 | 1,7 | 59,8 | 4 | 6,0 | 1,1 | 343 | 1,9 | 97,2 | 216 | 1,9 | 61,2 |
| Essen | 517 | 2,7 | 348 | 2,7 | 67,3 | 2 | 3,0 | 0,4 | 496 | 2,7 | 95,9 | 287 | 2,5 | 55,5 |
| Krefeld | 224 | 1,2 | 167 | 1,3 | 74,6 | 2 | 3,0 | 0,9 | 212 | 1,1 | 94,6 | 126 | 1,1 | 56,3 |
| Mönchengladbach | 183 | 0,9 | 120 | 0,9 | 65,6 | - | - | - | 168 | 0,9 | 91,8 | 102 | 0,9 | 55,7 |
| Mülheim an der Ruhr | 137 | 0,7 | 98 | 0,8 | 71,5 | - | - | - | 124 | 0,7 | 90,5 | 63 | 0,6 | 46,0 |
| Oberhausen | 152 | 0,8 | 95 | 0,7 | 62,5 | - | - | - | 142 | 0,8 | 93,4 | 96 | 0,9 | 63,2 |
| Remscheid | 90 | 0,5 | 56 | 0,4 | 62,2 | 1 | 1,5 | 1,1 | 88 | 0,5 | 97,8 | 61 | 0,5 | 67,8 |
| Solingen | 123 | 0,6 | 79 | 0,6 | 64,2 | 2 | 3,0 | 1,6 | 117 | 0,6 | 95,1 | 78 | 0,7 | 63,4 |
| Wuppertal | 264 | 1,4 | 184 | 1,5 | 69,7 | 1 | 1,5 | 0,4 | 258 | 1,4 | 97,7 | 160 | 1,4 | 60,6 |
| Kreise | | | | | | | | | | | | | | |
| Kleve | 404 | 2,1 | 253 | 2,0 | 62,6 | 4 | 6,0 | 1,0 | 376 | 2,0 | 93,1 | 241 | 2,1 | 59,7 |
| Mettmann | 634 | 3,3 | 446 | 3,5 | 70,3 | 3 | 4,5 | 0,5 | 607 | 3,3 | 95,7 | 333 | 3,0 | 52,5 |
| Rhein-Kreis Neuss | 499 | 2,6 | 343 | 2,7 | 68,7 | 1 | 1,5 | 0,2 | 485 | 2,6 | 97,2 | 297 | 2,6 | 59,5 |
| Viersen | 315 | 1,6 | 206 | 1,6 | 65,4 | - | - | - | 300 | 1,6 | 95,2 | 188 | 1,7 | 59,7 |
| Wesel | 561 | 2,9 | 359 | 2,8 | 64,0 | 3 | 4,5 | 0,5 | 532 | 2,9 | 94,8 | 319 | 2,8 | 56,9 |
| Regierungsbezirk Düsseldorf | 4 860 | 25,1 | 3 252 | 25,7 | 66,9 | 26 | 38,8 | 0,5 | 4 634 | 25,0 | 95,3 | 2 814 | 25,0 | 57,9 |
| davon | | | | | | | | | | | | | | |
| kreisfreie Städte | 2 447 | 12,6 | 1 645 | 13,0 | 67,2 | 15 | 22,4 | 0,6 | 2 334 | 12,6 | 95,4 | 1 436 | 12,7 | 58,7 |
| Kreise | 2 413 | 12,4 | 1 607 | 12,7 | 66,6 | 11 | 16,4 | 0,5 | 2 300 | 12,4 | 95,3 | 1 378 | 12,2 | 57,1 |
| Kreisfreie Städte | | | | | | | | | | | | | | |
| Aachen | 159 | 0,8 | 108 | 0,9 | 67,9 | 1 | 1,5 | 0,6 | 148 | 0,8 | 93,1 | 85 | 0,8 | 53,5 |
| Bonn | 263 | 1,4 | 190 | 1,5 | 72,2 | 1 | 1,5 | 0,4 | 250 | 1,4 | 95,1 | 140 | 1,2 | 53,2 |
| Köln | 759 | 3,9 | 534 | 4,2 | 70,4 | 5 | 7,5 | 0,7 | 710 | 3,8 | 93,5 | 447 | 4,0 | 58,9 |
| Leverkusen | 166 | 0,9 | 122 | 1,0 | 73,5 | - | - | - | 154 | 0,8 | 92,8 | 83 | 0,7 | 50,0 |
| Kreise | | | | | | | | | | | | | | |
| Aachen | 357 | 1,8 | 234 | 1,8 | 65,5 | - | - | - | 342 | 1,8 | 95,8 | 203 | 1,8 | 56,9 |
| Düren | 300 | 1,5 | 205 | 1,6 | 68,3 | 1 | 1,5 | 0,3 | 289 | 1,6 | 96,3 | 168 | 1,5 | 56,0 |
| Rhein-Erft-Kreis | 535 | 2,8 | 378 | 3,0 | 70,7 | 1 | 1,5 | 0,2 | 512 | 2,8 | 95,7 | 312 | 2,8 | 58,3 |
| Euskirchen | 230 | 1,2 | 147 | 1,2 | 63,9 | 1 | 1,5 | 0,4 | 227 | 1,2 | 98,7 | 147 | 1,3 | 63,9 |
| Heinsberg | 320 | 1,6 | 182 | 1,4 | 56,9 | 1 | 1,5 | 0,3 | 315 | 1,7 | 98,4 | 205 | 1,8 | 64,1 |
| Oberbergischer Kreis | 432 | 2,2 | 270 | 2,1 | 62,5 | 2 | 3,0 | 0,5 | 412 | 2,2 | 95,4 | 264 | 2,3 | 61,1 |
| Rheinisch-Bergischer Kreis | 325 | 1,7 | 216 | 1,7 | 66,5 | - | - | - | 306 | 1,7 | 94,2 | 179 | 1,6 | 55,1 |
| Rhein-Sieg-Kreis | 616 | 3,2 | 443 | 3,5 | 71,9 | 1 | 1,5 | 0,2 | 586 | 3,2 | 95,1 | 317 | 2,8 | 51,5 |
| Regierungsbezirk Köln | 4 462 | 23,0 | 3 029 | 23,9 | 67,9 | 14 | 20,9 | 0,3 | 4 251 | 23,0 | 95,3 | 2 550 | 22,6 | 57,1 |
| davon | | | | | | | | | | | | | | |
| kreisfreie Städte | 1 347 | 6,9 | 954 | 7,5 | 70,8 | 7 | 10,4 | 0,5 | 1 262 | 6,8 | 93,7 | 755 | 6,7 | 56,1 |
| Kreise | 3 115 | 16,1 | 2 075 | 16,4 | 66,6 | 7 | 10,4 | 0,2 | 2 989 | 16,2 | 96,0 | 1 795 | 15,9 | 57,6 |
| Kreisfreie Städte | | | | | | | | | | | | | | |
| Bottrop | 118 | 0,6 | 81 | 0,6 | 68,6 | 1 | 1,5 | 0,8 | 117 | 0,6 | 99,2 | 59 | 0,5 | 50,0 |
| Gelsenkirchen | 220 | 1,1 | 154 | 1,2 | 70,0 | - | - | - | 211 | 1,1 | 95,9 | 134 | 1,2 | 60,9 |
| Münster | 295 | 1,5 | 213 | 1,7 | 72,2 | - | - | - | 281 | 1,5 | 95,3 | 153 | 1,4 | 51,9 |

1) abgeordnete, beurlaubte und langfristig erkrankte Lehrkräfte

Noch: 4. Lehrergrunddaten 2005/2006

| Verwaltungsbezirk | Lehrer/-innen | | | | | | | | | | | | | |
|---|---------------|--------------------------|---------------|------------------------|-------------------|-------------|--------------------------|-------------------|------------------|--------------------------|-------------------|---------------------|--------------------------|-------------------|
| | insgesamt | in % aller Lehrer/-innen | weiblich | | | ausländisch | | | darunter | | | | | |
| | | | Anzahl | in % aller Lehrerinnen | in % von Spalte 1 | Anzahl | in % aller Lehrer/-innen | in % von Spalte 1 | hauptamtlich/BAT | | | vollzeitbeschäftigt | | |
| | | | | | | | | | Anzahl | in % aller Lehrer/-innen | in % von Spalte 1 | Anzahl | in % aller Lehrer/-innen | in % von Spalte 1 |
| 1 | 2 | 3 | 4 | 5 | 6 | 7 | 8 | 9 | 10 | 11 | 12 | 13 | 14 | |
| Kreise | | | | | | | | | | | | | | |
| Borken | 606 | 3,1 | 361 | 2,8 | 59,6 | 3 | 4,5 | 0,5 | 581 | 3,1 | 95,9 | 377 | 3,3 | 62,2 |
| Coesfeld | 328 | 1,7 | 216 | 1,7 | 65,9 | 1 | 1,5 | 0,3 | 318 | 1,7 | 97,0 | 172 | 1,5 | 52,4 |
| Recklinghausen | 740 | 3,8 | 490 | 3,9 | 66,2 | 1 | 1,5 | 0,1 | 697 | 3,8 | 94,2 | 434 | 3,9 | 58,6 |
| Steinfurt | 680 | 3,5 | 449 | 3,5 | 66,0 | – | – | – | 649 | 3,5 | 95,4 | 378 | 3,4 | 55,6 |
| Warendorf | 409 | 2,1 | 280 | 2,2 | 68,5 | 2 | 3,0 | 0,5 | 390 | 2,1 | 95,4 | 204 | 1,8 | 49,9 |
| Regierungsbezirk Münster | 3 396 | 17,5 | 2 244 | 17,7 | 66,1 | 8 | 11,9 | 0,2 | 3 244 | 17,5 | 95,5 | 1 911 | 17,0 | 56,3 |
| davon | | | | | | | | | | | | | | |
| kreisfreie Städte | 633 | 3,3 | 448 | 3,5 | 70,8 | 1 | 1,5 | 0,2 | 609 | 3,3 | 96,2 | 346 | 3,1 | 54,7 |
| Kreise | 2 763 | 14,2 | 1 796 | 14,2 | 65,0 | 7 | 10,4 | 0,3 | 2 635 | 14,2 | 95,4 | 1 565 | 13,9 | 56,6 |
| Kreisfreie Stadt | | | | | | | | | | | | | | |
| Bielefeld | 315 | 1,6 | 214 | 1,7 | 67,9 | 1 | 1,5 | 0,3 | 300 | 1,6 | 95,2 | 176 | 1,6 | 55,9 |
| Kreise | | | | | | | | | | | | | | |
| Gütersloh | 521 | 2,7 | 319 | 2,5 | 61,2 | 2 | 3,0 | 0,4 | 488 | 2,6 | 93,7 | 305 | 2,7 | 58,5 |
| Herford | 325 | 1,7 | 193 | 1,5 | 59,4 | – | – | – | 312 | 1,7 | 96,0 | 186 | 1,7 | 57,2 |
| Höxter | 260 | 1,3 | 150 | 1,2 | 57,7 | 1 | 1,5 | 0,4 | 245 | 1,3 | 94,2 | 165 | 1,5 | 63,5 |
| Lippe | 433 | 2,2 | 259 | 2,0 | 59,8 | 4 | 6,0 | 0,9 | 418 | 2,3 | 96,5 | 251 | 2,2 | 58,0 |
| Minden-Lübbecke | 377 | 1,9 | 227 | 1,8 | 60,2 | – | – | – | 366 | 2,0 | 97,1 | 238 | 2,1 | 63,1 |
| Paderborn | 420 | 2,2 | 290 | 2,3 | 69,0 | – | – | – | 397 | 2,1 | 94,5 | 229 | 2,0 | 54,5 |
| Regierungsbezirk Detmold | 2 651 | 13,7 | 1 652 | 13,0 | 62,3 | 8 | 11,9 | 0,3 | 2 526 | 13,7 | 95,3 | 1 550 | 13,8 | 58,5 |
| davon | | | | | | | | | | | | | | |
| kreisfreie Stadt | 315 | 1,6 | 214 | 1,7 | 67,9 | 1 | 1,5 | 0,3 | 300 | 1,6 | 95,2 | 176 | 1,6 | 55,9 |
| Kreise | 2 336 | 12,0 | 1 438 | 11,3 | 61,6 | 7 | 10,4 | 0,3 | 2 226 | 12,0 | 95,3 | 1 374 | 12,2 | 58,8 |
| Kreisfreie Städte | | | | | | | | | | | | | | |
| Bochum | 304 | 1,6 | 203 | 1,6 | 66,8 | – | – | – | 291 | 1,6 | 95,7 | 189 | 1,7 | 62,2 |
| Dortmund | 520 | 2,7 | 359 | 2,8 | 69,0 | 3 | 4,5 | 0,6 | 499 | 2,7 | 96,0 | 309 | 2,7 | 59,4 |
| Hagen | 175 | 0,9 | 113 | 0,9 | 64,6 | – | – | – | 170 | 0,9 | 97,1 | 117 | 1,0 | 66,9 |
| Hamm | 214 | 1,1 | 132 | 1,0 | 61,7 | – | – | – | 201 | 1,1 | 93,9 | 131 | 1,2 | 61,2 |
| Herne | 136 | 0,7 | 90 | 0,7 | 66,2 | 1 | 1,5 | 0,7 | 133 | 0,7 | 97,8 | 87 | 0,8 | 64,0 |
| Kreise | | | | | | | | | | | | | | |
| Ennepe-Ruhr-Kreis | 360 | 1,9 | 236 | 1,9 | 65,6 | – | – | – | 340 | 1,8 | 94,4 | 199 | 1,8 | 55,3 |
| Hochsauerlandkreis | 388 | 2,0 | 212 | 1,7 | 54,6 | 3 | 4,5 | 0,8 | 367 | 2,0 | 94,6 | 238 | 2,1 | 61,3 |
| Märkischer Kreis | 550 | 2,8 | 326 | 2,6 | 59,3 | 2 | 3,0 | 0,4 | 530 | 2,9 | 96,4 | 338 | 3,0 | 61,5 |
| Olpe | 181 | 0,9 | 93 | 0,7 | 51,4 | – | – | – | 171 | 0,9 | 94,5 | 118 | 1,0 | 65,2 |
| Siegen-Wittgenstein | 384 | 2,0 | 215 | 1,7 | 56,0 | – | – | – | 363 | 2,0 | 94,5 | 237 | 2,1 | 61,7 |
| Soest | 416 | 2,1 | 262 | 2,1 | 63,0 | 1 | 1,5 | 0,2 | 398 | 2,2 | 95,7 | 223 | 2,0 | 53,6 |
| Unna | 402 | 2,1 | 258 | 2,0 | 64,2 | 1 | 1,5 | 0,2 | 386 | 2,1 | 96,0 | 254 | 2,3 | 63,2 |
| Regierungsbezirk Arnsberg | 4 030 | 20,8 | 2 499 | 19,7 | 62,0 | 11 | 16,4 | 0,3 | 3 849 | 20,8 | 95,5 | 2 440 | 21,7 | 60,5 |
| davon | | | | | | | | | | | | | | |
| kreisfreie Städte | 1 349 | 7,0 | 897 | 7,1 | 66,5 | 4 | 6,0 | 0,3 | 1 294 | 7,0 | 95,9 | 833 | 7,4 | 61,7 |
| Kreise | 2 681 | 13,8 | 1 602 | 12,6 | 59,8 | 7 | 10,4 | 0,3 | 2 555 | 13,8 | 95,3 | 1 607 | 14,3 | 59,9 |
| Nordrhein-Westfalen | 19 399 | 100 | 12 676 | 100 | 65,3 | 67 | 100 | 0,3 | 18 504 | 100 | 95,4 | 11 265 | 100 | 58,1 |
| davon | | | | | | | | | | | | | | |
| kreisfreie Städte | 6 091 | 31,4 | 4 158 | 32,8 | 68,3 | 28 | 41,8 | 0,5 | 5 799 | 31,3 | 95,2 | 3 546 | 31,5 | 58,2 |
| Kreise | 13 308 | 68,6 | 8 518 | 67,2 | 64,0 | 39 | 58,2 | 0,3 | 12 705 | 68,7 | 95,5 | 7 719 | 68,5 | 58,0 |
| darunter langfristige abwesende Lehrer/-innen ¹⁾ | 278 | 1,4 | 228 | 1,8 | 82,0 | 1 | 1,5 | 0,4 | 275 | 1,5 | 98,9 | 153 | 1,4 | 55,0 |

5. Erteilte wöchentliche Unterrichtsstunden 2005/2006

| Verwaltungsbezirk | Erteilte wöchentliche Unterrichtsstunden | | | | | | | | | | | | | je 100 Schüler/-innen |
|------------------------------------|--|--------------------|-----------------|----------------|------------------|----------------|----------------------|-----------------|----------------|-------------------------------|---------------------|----------------|------------------------------|-----------------------|
| | der Lehrer/-innen | | | | | | | | | | darunter Mehrarbeit | | | |
| | ins-gesamt | in % aller Stunden | weiblich | | davon | | | | | | | | | |
| | | | Anzahl | in % von Sp. 1 | hauptamtlich/BAT | | | na/nb/Nicht-BAT | | | | | | |
| | | | | | Anzahl | in % von Sp. 1 | je ha/BAT-Lehrer/-in | Anzahl | in % von Sp. 1 | je na/nb/Nicht-BAT-Lehrer/-in | Anzahl | in % von Sp. 1 | je Lehrer/-in mit Mehrarbeit | |
| 1 | 2 | 3 | 4 | 5 | 6 | 7 | 8 | 9 | 10 | 11 | 12 | 13 | 14 | |
| Kreisfreie Städte | | | | | | | | | | | | | | |
| Düsseldorf | 8 417,0 | 2,1 | 5 769,0 | 68,5 | 8 276,0 | 98,3 | 21,4 | 141,0 | 1,7 | 7,8 | - | - | - | 121,1 |
| Duisburg | 7 513,0 | 1,8 | 4 287,0 | 57,1 | 7 422,0 | 98,8 | 21,6 | 91,0 | 1,2 | 9,1 | - | - | - | 122,0 |
| Essen | 10 630,0 | 2,6 | 6 794,0 | 63,9 | 10 439,0 | 98,2 | 21,0 | 191,0 | 1,8 | 9,1 | - | - | - | 118,4 |
| Krefeld | 4 636,0 | 1,1 | 3 416,0 | 73,7 | 4 535,0 | 97,8 | 21,4 | 101,0 | 2,2 | 8,4 | - | - | - | 126,8 |
| Mönchengladbach | 3 739,0 | 0,9 | 2 217,0 | 59,3 | 3 645,0 | 97,5 | 21,7 | 94,0 | 2,5 | 6,3 | - | - | - | 120,0 |
| Mülheim an der Ruhr | 2 633,0 | 0,6 | 1 816,0 | 69,0 | 2 530,0 | 96,1 | 20,4 | 103,0 | 3,9 | 7,9 | - | - | - | 117,1 |
| Oberhausen | 3 219,0 | 0,8 | 1 923,0 | 59,7 | 3 142,0 | 97,6 | 22,1 | 77,0 | 2,4 | 7,7 | - | - | - | 113,3 |
| Remscheid | 2 006,0 | 0,5 | 1 202,0 | 59,9 | 1 990,0 | 99,2 | 22,6 | 16,0 | 0,8 | 8,0 | - | - | - | 120,8 |
| Solingen | 2 660,0 | 0,7 | 1 621,0 | 60,9 | 2 623,0 | 98,6 | 22,4 | 37,0 | 1,4 | 6,2 | - | - | - | 118,3 |
| Wuppertal | 5 629,0 | 1,4 | 3 745,0 | 66,5 | 5 572,0 | 99,0 | 21,6 | 57,0 | 1,0 | 9,5 | - | - | - | 119,1 |
| Kreise | | | | | | | | | | | | | | |
| Kleve | 8 443,0 | 2,1 | 5 110,0 | 60,5 | 8 212,0 | 97,3 | 21,8 | 231,0 | 2,7 | 8,3 | - | - | - | 120,0 |
| Mettmann | 12 603,0 | 3,1 | 8 556,0 | 67,9 | 12 403,0 | 98,4 | 20,4 | 200,0 | 1,6 | 7,4 | 1,0 | 0 | 1,0 | 120,2 |
| Rhein-Kreis Neuss | 10 359,0 | 2,5 | 6 886,0 | 66,5 | 10 255,0 | 99,0 | 21,1 | 104,0 | 1,0 | 7,4 | - | - | - | 123,0 |
| Viersen | 6 685,0 | 1,6 | 4 164,0 | 62,3 | 6 557,0 | 98,1 | 21,9 | 128,0 | 1,9 | 8,5 | - | - | - | 117,4 |
| Wesel | 11 372,0 | 2,8 | 6 995,0 | 61,5 | 11 131,0 | 97,9 | 20,9 | 241,0 | 2,1 | 8,3 | - | - | - | 118,3 |
| Regierungsbezirk Düsseldorf | 100 544,0 | 24,7 | 64 501,0 | 64,2 | 98 732,0 | 98,2 | 21,3 | 1 812,0 | 1,8 | 8,0 | 1,0 | 0 | 1,0 | 119,9 |
| davon | | | | | | | | | | | | | | |
| kreisfreie Städte | 51 082,0 | 12,6 | 32 790,0 | 64,2 | 50 174,0 | 98,2 | 21,5 | 908,0 | 1,8 | 8,0 | - | - | - | 119,9 |
| Kreise | 49 462,0 | 12,2 | 31 711,0 | 64,1 | 48 558,0 | 98,2 | 21,1 | 904,0 | 1,8 | 8,0 | 1,0 | 0 | 1,0 | 119,9 |
| Kreisfreie Städte | | | | | | | | | | | | | | |
| Aachen | 3 208,0 | 0,8 | 2 034,0 | 63,4 | 3 124,0 | 97,4 | 21,1 | 84,0 | 2,6 | 7,6 | 6,0 | 0,2 | 3,0 | 128,8 |
| Bonn | 5 303,0 | 1,3 | 3 695,0 | 69,7 | 5 233,0 | 98,7 | 20,9 | 70,0 | 1,3 | 5,4 | - | - | - | 125,5 |
| Köln | 15 815,0 | 3,9 | 10 785,0 | 68,2 | 15 459,0 | 97,7 | 21,8 | 356,0 | 2,3 | 7,3 | - | - | - | 122,4 |
| Leverkusen | 3 387,0 | 0,8 | 2 488,0 | 73,5 | 3 318,0 | 98,0 | 21,5 | 69,0 | 2,0 | 5,8 | - | - | - | 122,1 |
| Kreise | | | | | | | | | | | | | | |
| Aachen | 7 531,0 | 1,9 | 4 750,0 | 63,1 | 7 430,0 | 98,7 | 21,7 | 101,0 | 1,3 | 6,7 | - | - | - | 118,9 |
| Düren | 6 274,0 | 1,5 | 4 207,0 | 67,1 | 6 191,0 | 98,7 | 21,4 | 83,0 | 1,3 | 7,5 | - | - | - | 119,8 |
| Rhein-Erft-Kreis | 11 094,0 | 2,7 | 7 588,0 | 68,4 | 10 927,0 | 98,5 | 21,3 | 167,0 | 1,5 | 7,3 | - | - | - | 117,5 |
| Euskirchen | 4 896,0 | 1,2 | 3 016,0 | 61,6 | 4 870,0 | 99,5 | 21,5 | 26,0 | 0,5 | 8,7 | 9,0 | 0,2 | 1,8 | 115,3 |
| Heinsberg | 6 986,0 | 1,7 | 3 803,0 | 54,4 | 6 944,0 | 99,4 | 22,0 | 42,0 | 0,6 | 8,4 | - | - | - | 120,1 |
| Oberbergischer Kreis | 9 193,0 | 2,3 | 5 561,0 | 60,5 | 9 049,0 | 98,4 | 22,0 | 144,0 | 1,6 | 7,2 | 3,0 | 0 | 1,5 | 124,0 |
| Rheinisch-Bergischer Kreis | 6 883,0 | 1,7 | 4 377,0 | 63,6 | 6 759,0 | 98,2 | 22,1 | 124,0 | 1,8 | 6,5 | 37,0 | 0,5 | 1,5 | 117,2 |
| Rhein-Sieg-Kreis | 12 726,0 | 3,1 | 8 825,0 | 69,3 | 12 501,0 | 98,2 | 21,3 | 225,0 | 1,8 | 7,5 | 4,0 | 0 | 4,0 | 121,4 |
| Regierungsbezirk Köln | 93 296,0 | 23,0 | 61 129,0 | 65,5 | 91 805,0 | 98,4 | 21,6 | 1 491,0 | 1,6 | 7,1 | 59,0 | 0,1 | 1,7 | 120,8 |
| davon | | | | | | | | | | | | | | |
| kreisfreie Städte | 27 713,0 | 6,8 | 19 002,0 | 68,6 | 27 134,0 | 97,9 | 21,5 | 579,0 | 2,1 | 6,8 | 6,0 | 0 | 3,0 | 123,7 |
| Kreise | 65 583,0 | 16,1 | 42 127,0 | 64,2 | 64 671,0 | 98,6 | 21,6 | 912,0 | 1,4 | 7,2 | 53,0 | 0,1 | 1,7 | 119,6 |
| Kreisfreie Städte | | | | | | | | | | | | | | |
| Boitrop | 2 458,0 | 0,6 | 1 588,0 | 64,6 | 2 452,0 | 99,8 | 21,0 | 6,0 | 0,2 | 6,0 | - | - | - | 118,6 |
| Gelsenkirchen | 4 668,0 | 1,1 | 3 271,0 | 70,1 | 4 626,0 | 99,1 | 21,9 | 42,0 | 0,9 | 4,7 | - | - | - | 115,9 |
| Münster | 5 646,0 | 1,4 | 3 912,0 | 69,3 | 5 541,0 | 98,1 | 19,7 | 105,0 | 1,9 | 7,5 | - | - | - | 121,4 |

Noch: 5. Erteilte wöchentliche Unterrichtsstunden 2005/2006

| Verwaltungsbezirk | Erteilte wöchentliche Unterrichtsstunden | | | | | | | | | | | | | je 100 Schüler/-innen |
|----------------------------------|--|--------------------|------------------|----------------|------------------|----------------|----------------------|-----------------|----------------|-------------------------------|---------------------|----------------|------------------------------|-----------------------|
| | der Lehrer/-innen | | | | | | | | | | darunter Mehrarbeit | | | |
| | ins-gesamt | in % aller Stunden | weiblich | | davon | | | | | | | | | |
| | | | Anzahl | in % von Sp. 1 | hauptamtlich/BAT | | | na/nb/Nicht-BAT | | | | | | |
| | | | | | Anzahl | in % von Sp. 1 | je ha/BAT-Lehrer/-in | Anzahl | in % von Sp. 1 | je na/nb/Nicht-BAT-Lehrer/-in | Anzahl | in % von Sp. 1 | je Lehrer/-in mit Mehrarbeit | |
| 1 | 2 | 3 | 4 | 5 | 6 | 7 | 8 | 9 | 10 | 11 | 12 | 13 | 14 | |
| Kreise | | | | | | | | | | | | | | |
| Borken | 12 962,0 | 3,2 | 7 325,0 | 56,5 | 12 747,0 | 98,3 | 21,9 | 215,0 | 1,7 | 8,6 | - | - | - | 116,5 |
| Coesfeld | 6 605,0 | 1,6 | 4 075,0 | 61,7 | 6 542,0 | 99,0 | 20,6 | 63,0 | 1,0 | 6,3 | - | - | - | 119,1 |
| Recklinghausen | 15 281,0 | 3,8 | 9 827,0 | 64,3 | 14 958,0 | 97,9 | 21,5 | 323,0 | 2,1 | 7,5 | 3,0 | 0 | 3,0 | 118,4 |
| Steinfurt | 14 191,0 | 3,5 | 9 156,0 | 64,5 | 13 951,0 | 98,3 | 21,5 | 240,0 | 1,7 | 7,7 | 6,0 | 0 | 3,0 | 118,5 |
| Warendorf | 8 367,0 | 2,1 | 5 479,0 | 65,5 | 8 218,0 | 98,2 | 21,1 | 149,0 | 1,8 | 7,8 | 4,0 | 0 | 4,0 | 118,6 |
| Regierungsbezirk Münster | 70 178,0 | 17,3 | 44 633,0 | 63,6 | 69 035,0 | 98,4 | 21,3 | 1 143,0 | 1,6 | 7,5 | 13,0 | 0 | 3,3 | 118,2 |
| davon | | | | | | | | | | | | | | |
| kreisfreie Städte | 12 772,0 | 3,1 | 8 771,0 | 68,7 | 12 619,0 | 98,8 | 20,7 | 153,0 | 1,2 | 6,4 | - | - | - | 118,8 |
| Kreise | 57 406,0 | 14,1 | 35 862,0 | 62,5 | 56 416,0 | 98,3 | 21,4 | 990,0 | 1,7 | 7,7 | 13,0 | 0 | 3,3 | 118,1 |
| Kreisfreie Stadt | | | | | | | | | | | | | | |
| Bielefeld | 6 601,0 | 1,6 | 4 239,0 | 64,2 | 6 476,0 | 98,1 | 21,6 | 125,0 | 1,9 | 8,3 | - | - | - | 126,0 |
| Kreise | | | | | | | | | | | | | | |
| Gütersloh | 10 876,0 | 2,7 | 6 379,0 | 58,7 | 10 613,0 | 97,6 | 21,7 | 263,0 | 2,4 | 8,0 | - | - | - | 122,1 |
| Herford | 6 794,0 | 1,7 | 3 737,0 | 55,0 | 6 665,0 | 98,1 | 21,4 | 129,0 | 1,9 | 9,9 | - | - | - | 122,6 |
| Höxter | 5 693,0 | 1,4 | 3 147,0 | 55,3 | 5 553,0 | 97,5 | 22,7 | 140,0 | 2,5 | 9,3 | - | - | - | 119,0 |
| Lippe | 9 425,0 | 2,3 | 5 449,0 | 57,8 | 9 303,0 | 98,7 | 22,3 | 122,0 | 1,3 | 8,1 | - | - | - | 122,6 |
| Minden-Lübbecke | 8 190,0 | 2,0 | 4 743,0 | 57,9 | 8 091,0 | 98,8 | 22,1 | 99,0 | 1,2 | 9,0 | 2,0 | 0 | 2,0 | 122,5 |
| Paderborn | 8 515,0 | 2,1 | 5 518,0 | 64,8 | 8 314,0 | 97,6 | 20,9 | 201,0 | 2,4 | 8,7 | - | - | - | 120,0 |
| Regierungsbezirk Detmold | 56 094,0 | 13,8 | 33 212,0 | 59,2 | 55 015,0 | 98,1 | 21,8 | 1 079,0 | 1,9 | 8,6 | 2,0 | 0 | 2,0 | 122,1 |
| davon | | | | | | | | | | | | | | |
| kreisfreie Stadt | 6 601,0 | 1,6 | 4 239,0 | 64,2 | 6 476,0 | 98,1 | 21,6 | 125,0 | 1,9 | 8,3 | - | - | - | 126,0 |
| Kreise | 49 493,0 | 12,2 | 28 973,0 | 58,5 | 48 539,0 | 98,1 | 21,8 | 954,0 | 1,9 | 8,7 | 2,0 | 0 | 2,0 | 121,6 |
| Kreisfreie Städte | | | | | | | | | | | | | | |
| Bochum | 6 437,0 | 1,6 | 4 274,0 | 66,4 | 6 352,0 | 98,7 | 21,8 | 85,0 | 1,3 | 6,5 | - | - | - | 122,4 |
| Dortmund | 11 107,0 | 2,7 | 7 533,0 | 67,8 | 10 928,0 | 98,4 | 21,9 | 179,0 | 1,6 | 8,5 | - | - | - | 122,5 |
| Hagen | 3 781,0 | 0,9 | 2 310,0 | 61,1 | 3 745,0 | 99,0 | 22,0 | 36,0 | 1,0 | 7,2 | - | - | - | 119,3 |
| Hamm | 4 487,0 | 1,1 | 2 689,0 | 59,9 | 4 388,0 | 97,8 | 21,8 | 99,0 | 2,2 | 7,6 | - | - | - | 120,7 |
| Herne | 3 037,0 | 0,7 | 1 945,0 | 64,0 | 3 012,0 | 99,2 | 22,6 | 25,0 | 0,8 | 8,3 | - | - | - | 125,1 |
| Kreise | | | | | | | | | | | | | | |
| Ennepe-Ruhr-Kreis | 7 433,0 | 1,8 | 4 697,0 | 63,2 | 7 305,0 | 98,3 | 21,5 | 128,0 | 1,7 | 6,4 | 7,0 | 0,1 | 3,5 | 122,0 |
| Hochsauerlandkreis | 8 354,0 | 2,1 | 4 310,0 | 51,6 | 8 213,0 | 98,3 | 22,4 | 141,0 | 1,7 | 6,7 | - | - | - | 119,5 |
| Märkischer Kreis | 11 801,0 | 2,9 | 6 601,0 | 55,9 | 11 640,0 | 98,6 | 22,0 | 161,0 | 1,4 | 8,1 | - | - | - | 119,3 |
| Olpe | 3 960,0 | 1,0 | 1 955,0 | 49,4 | 3 886,0 | 98,1 | 22,7 | 74,0 | 1,9 | 7,4 | - | - | - | 119,0 |
| Siegen-Wittgenstein | 8 329,0 | 2,1 | 4 441,0 | 53,3 | 8 175,0 | 98,2 | 22,5 | 154,0 | 1,8 | 7,3 | 19,0 | 0,2 | 2,1 | 120,7 |
| Soest | 8 737,0 | 2,2 | 5 282,0 | 60,5 | 8 604,0 | 98,5 | 21,6 | 133,0 | 1,5 | 7,4 | - | - | - | 121,6 |
| Unna | 8 676,0 | 2,1 | 5 299,0 | 61,1 | 8 563,0 | 98,7 | 22,2 | 113,0 | 1,3 | 7,1 | - | - | - | 119,4 |
| Regierungsbezirk Arnsberg | 86 139,0 | 21,2 | 51 336,0 | 59,6 | 84 811,0 | 98,5 | 22,0 | 1 328,0 | 1,5 | 7,3 | 26,0 | 0 | 2,4 | 120,8 |
| davon | | | | | | | | | | | | | | |
| kreisfreie Städte | 28 849,0 | 7,1 | 18 751,0 | 65,0 | 28 425,0 | 98,5 | 22,0 | 424,0 | 1,5 | 7,7 | - | - | - | 122,0 |
| Kreise | 57 290,0 | 14,1 | 32 585,0 | 56,9 | 56 386,0 | 98,4 | 22,1 | 904,0 | 1,6 | 7,2 | 26,0 | 0 | 2,4 | 120,2 |
| Nordrhein-Westfalen | 406 251,0 | 100 | 254 811,0 | 62,7 | 399 398,0 | 98,3 | 21,6 | 6 853,0 | 1,7 | 7,7 | 101,0 | 0 | 2,0 | 120,3 |
| davon | | | | | | | | | | | | | | |
| kreisfreie Städte | 127 017,0 | 31,3 | 83 553,0 | 65,8 | 124 828,0 | 98,3 | 21,5 | 2 189,0 | 1,7 | 7,5 | 6,0 | 0 | 3,0 | 121,4 |
| Kreise | 279 234,0 | 68,7 | 171 258,0 | 61,3 | 274 570,0 | 98,3 | 21,6 | 4 664,0 | 1,7 | 7,7 | 95,0 | 0 | 1,9 | 119,8 |

Gesamtschulen

1. Schuleckdaten 2005/2006

| Verwaltungsbezirk | Schulen | Klassen | Schüler/-innen | | | | | | | | | | |
|------------------------------------|-----------|--------------|----------------|---------------|-------------------------|---------------|-------------------------|--------------|-------------------|-------------------------|----------------------------|------------------------------------|----|
| | | | ins- gesamt | weiblich | | ausländisch | | | Aussiedler/-innen | | je Klasse ¹⁾ | je Lehrer/ -in ²⁾ | |
| | | | | Anzahl | in % von Spalte 3 | zu- sammen | in % von Spalte 3 | weiblich | Anzahl | in % von Spalte 3 | | | |
| | | | 1 | 2 | 3 | 4 | 5 | 6 | 7 | 8 | 9 | 10 | 11 |
| Kreisfreie Städte | | | | | | | | | | | | | |
| Düsseldorf | 6 | 170 | 5 220 | 2 566 | 49,2 | 1 715 | 32,9 | 861 | 33 | 0,6 | 25,8 | 11,1 | |
| Duisburg | 13 | 402 | 13 129 | 6 588 | 50,2 | 3 611 | 27,5 | 1 875 | 179 | 1,4 | 27,6 | 13,3 | |
| Essen | 8 | 274 | 9 200 | 4 514 | 49,1 | 1 852 | 20,1 | 982 | 239 | 2,6 | 28,2 | 12,8 | |
| Krefeld | 4 | 123 | 4 245 | 2 177 | 51,3 | 600 | 14,1 | 321 | 114 | 2,7 | 28,4 | 13,0 | |
| Mönchengladbach | 5 | 117 | 4 463 | 2 310 | 51,8 | 582 | 13,0 | 315 | 181 | 4,1 | 29,4 | 12,8 | |
| Mülheim an der Ruhr | 3 | 103 | 3 817 | 1 916 | 50,2 | 523 | 13,7 | 286 | 50 | 1,3 | 29,0 | 12,9 | |
| Oberhausen | 4 | 142 | 4 753 | 2 284 | 48,1 | 962 | 20,2 | 479 | 86 | 1,8 | 28,7 | 13,0 | |
| Remscheid | 2 | 72 | 2 513 | 1 334 | 53,1 | 586 | 23,3 | 323 | 54 | 2,1 | 29,2 | 13,8 | |
| Solingen | 3 | 111 | 4 010 | 2 090 | 52,1 | 681 | 17,0 | 388 | 83 | 2,1 | 29,4 | 13,9 | |
| Wuppertal | 5 | 163 | 5 912 | 3 095 | 52,4 | 992 | 16,8 | 539 | 214 | 3,6 | 29,0 | 13,2 | |
| Kreise | | | | | | | | | | | | | |
| Kleve | 1 | 32 | 1 148 | 588 | 51,2 | 29 | 2,5 | 14 | 1 | 0,1 | 30,0 | 13,0 | |
| Mettmann | 5 | 163 | 5 654 | 2 762 | 48,9 | 946 | 16,7 | 511 | 210 | 3,7 | 28,1 | 12,9 | |
| Rhein-Kreis Neuss | 5 | 136 | 4 952 | 2 559 | 51,7 | 570 | 11,5 | 316 | 158 | 3,2 | 29,2 | 13,0 | |
| Viersen | 4 | 114 | 4 133 | 2 120 | 51,3 | 325 | 7,9 | 176 | 26 | 0,6 | 29,5 | 13,7 | |
| Wesel | 9 | 292 | 9 442 | 4 614 | 48,9 | 1 176 | 12,5 | 599 | 217 | 2,3 | 27,6 | 13,5 | |
| Regierungsbezirk Düsseldorf | 77 | 2 414 | 82 591 | 41 517 | 50,3 | 15 150 | 18,3 | 7 985 | 1 845 | 2,2 | 28,3 | 13,0 | |
| davon | | | | | | | | | | | | | |
| kreisfreie Städte | 53 | 1 677 | 57 262 | 28 874 | 50,4 | 12 104 | 21,1 | 6 369 | 1 233 | 2,2 | 28,2 | 12,9 | |
| Kreise | 24 | 737 | 25 329 | 12 643 | 49,9 | 3 046 | 12,0 | 1 616 | 612 | 2,4 | 28,4 | 13,3 | |
| Kreisfreie Städte | | | | | | | | | | | | | |
| Aachen | 3 | 106 | 3 744 | 1 848 | 49,4 | 390 | 10,4 | 203 | 57 | 1,5 | 28,7 | 13,4 | |
| Bonn | 3 | 97 | 3 505 | 1 734 | 49,5 | 410 | 11,7 | 222 | 74 | 2,1 | 28,3 | 12,1 | |
| Köln | 10 | 301 | 10 105 | 5 048 | 50,0 | 2 678 | 26,5 | 1 409 | 25 | 0,2 | 27,1 | 11,7 | |
| Leverkusen | 2 | 91 | 2 972 | 1 444 | 48,6 | 590 | 19,9 | 298 | 71 | 2,4 | 28,0 | 12,6 | |
| Kreise | | | | | | | | | | | | | |
| Aachen | 3 | 99 | 3 239 | 1 644 | 50,8 | 559 | 17,3 | 299 | 73 | 2,3 | 27,6 | 13,1 | |
| Düren | 4 | 122 | 4 095 | 2 011 | 49,1 | 565 | 13,8 | 308 | 113 | 2,8 | 28,1 | 13,5 | |
| Rhein-Erft-Kreis | 4 | 112 | 3 805 | 1 852 | 48,7 | 565 | 14,8 | 299 | 7 | 0,2 | 28,1 | 13,5 | |
| Euskirchen | 1 | 30 | 1 071 | 516 | 48,2 | 51 | 4,8 | 24 | 24 | 2,2 | 29,6 | 13,2 | |
| Heinsberg | 3 | 85 | 3 007 | 1 478 | 49,2 | 144 | 4,8 | 66 | 53 | 1,8 | 29,7 | 14,9 | |
| Oberbergischer Kreis | 4 | 121 | 4 328 | 2 171 | 50,2 | 406 | 9,4 | 222 | 307 | 7,1 | 29,3 | 14,0 | |
| Rheinisch-Bergischer Kreis | 2 | 67 | 2 347 | 1 155 | 49,2 | 151 | 6,4 | 79 | 23 | 1,0 | 28,2 | 12,3 | |
| Rhein-Sieg-Kreis | 3 | 103 | 3 949 | 2 064 | 52,3 | 349 | 8,8 | 183 | 188 | 4,8 | 29,8 | 11,9 | |
| Regierungsbezirk Köln | 42 | 1 334 | 46 167 | 22 965 | 49,7 | 6 858 | 14,9 | 3 612 | 1 015 | 2,2 | 28,3 | 12,8 | |
| davon | | | | | | | | | | | | | |
| kreisfreie Städte | 18 | 595 | 20 326 | 10 074 | 49,6 | 4 068 | 20,0 | 2 132 | 227 | 1,1 | 27,7 | 12,2 | |
| Kreise | 24 | 739 | 25 841 | 12 891 | 49,9 | 2 790 | 10,8 | 1 480 | 788 | 3,0 | 28,7 | 13,3 | |
| Kreisfreie Städte | | | | | | | | | | | | | |
| Bottrop | 2 | 73 | 2 350 | 1 101 | 46,9 | 526 | 22,4 | 247 | 70 | 3,0 | 27,9 | 12,7 | |
| Gelsenkirchen | 5 | 203 | 6 537 | 3 198 | 48,9 | 2 102 | 32,2 | 1 040 | 73 | 1,1 | 27,4 | 13,0 | |
| Münster | 1 | 36 | 1 489 | 762 | 51,2 | 22 | 1,5 | 12 | - | - | 30,4 | 14,0 | |

1) Es sind nur die Schülerinnen und Schüler sowie Klassen der Sekundarstufe I berücksichtigt. – 2) hauptamtliche/BAT- sowie nebenamtliche/nebenberufliche und Nicht-BAT Lehrerinnen und Lehrer

Noch: 1. Schuleckdaten 2005/2006

| Verwaltungsbezirk | Schulen | Klassen | Schüler/-innen | | | | | | | | | |
|----------------------------------|------------|--------------|----------------|----------------|-------------------|---------------|-------------------|---------------|-------------------|-------------------|-------------------------|-----------------------------|
| | | | ins-gesamt | weiblich | | ausländisch | | | Aussiedler/-innen | | je Klasse ¹⁾ | je Lehrer/-in ²⁾ |
| | | | | Anzahl | in % von Spalte 3 | zu-sammen | in % von Spalte 3 | weiblich | Anzahl | in % von Spalte 3 | | |
| | | | 1 | 2 | 3 | 4 | 5 | 6 | 7 | 8 | 9 | 10 |
| Kreise | | | | | | | | | | | | |
| Borken | 1 | 6 | 153 | 75 | 49,0 | 6 | 3,9 | 3 | - | - | 25,5 | 9,0 |
| Coesfeld | 3 | 81 | 2 795 | 1 413 | 50,6 | 81 | 2,9 | 46 | 46 | 1,6 | 28,6 | 12,0 |
| Recklinghausen | 11 | 375 | 11 617 | 5 525 | 47,6 | 2 602 | 22,4 | 1 279 | 224 | 1,9 | 27,1 | 12,8 |
| Steinfurt | 3 | 79 | 2 871 | 1 467 | 51,1 | 135 | 4,7 | 76 | 199 | 6,9 | 29,8 | 12,7 |
| Warendorf | 1 | 37 | 1 129 | 522 | 46,2 | 327 | 29,0 | 151 | 32 | 2,8 | 26,1 | 11,5 |
| Regierungsbezirk Münster | 27 | 890 | 28 941 | 14 063 | 48,6 | 5 801 | 20,0 | 2 854 | 644 | 2,2 | 27,7 | 12,7 |
| davon | | | | | | | | | | | | |
| kreisfreie Städte | 8 | 312 | 10 376 | 5 061 | 48,8 | 2 650 | 25,5 | 1 299 | 143 | 1,4 | 27,8 | 13,1 |
| Kreise | 19 | 578 | 18 565 | 9 002 | 48,5 | 3 151 | 17,0 | 1 555 | 501 | 2,7 | 27,6 | 12,6 |
| Kreisfreie Stadt | | | | | | | | | | | | |
| Bielefeld | 6 | 176 | 5 658 | 2 961 | 52,3 | 833 | 14,7 | 482 | 218 | 3,9 | 26,9 | 12,4 |
| Kreise | | | | | | | | | | | | |
| Gütersloh | 3 | 115 | 3 766 | 1 855 | 49,3 | 430 | 11,4 | 238 | 277 | 7,4 | 28,3 | 12,8 |
| Herford | 6 | 197 | 6 547 | 3 147 | 48,1 | 678 | 10,4 | 330 | 792 | 12,1 | 28,4 | 13,6 |
| Höxter | - | - | - | - | - | - | - | - | - | - | - | - |
| Lippe | 4 | 134 | 4 572 | 2 328 | 50,9 | 236 | 5,2 | 123 | 500 | 10,9 | 28,8 | 13,3 |
| Minden-Lübbecke | 6 | 162 | 5 503 | 2 679 | 48,7 | 286 | 5,2 | 149 | 675 | 12,3 | 28,5 | 13,1 |
| Paderborn | 2 | 69 | 2 216 | 1 000 | 45,1 | 177 | 8,0 | 84 | 339 | 15,3 | 28,1 | 12,0 |
| Regierungsbezirk Detmold | 27 | 853 | 28 262 | 13 970 | 49,4 | 2 640 | 9,3 | 1 406 | 2 801 | 9,9 | 28,1 | 13,0 |
| davon | | | | | | | | | | | | |
| kreisfreie Stadt | 6 | 176 | 5 658 | 2 961 | 52,3 | 833 | 14,7 | 482 | 218 | 3,9 | 26,9 | 12,4 |
| Kreise | 21 | 677 | 22 604 | 11 009 | 48,7 | 1 807 | 8,0 | 924 | 2 583 | 11,4 | 28,5 | 13,1 |
| Kreisfreie Städte | | | | | | | | | | | | |
| Bochum | 6 | 182 | 6 005 | 3 051 | 50,8 | 866 | 14,4 | 446 | 105 | 1,7 | 27,1 | 11,7 |
| Dortmund | 9 | 285 | 9 372 | 4 702 | 50,2 | 2 277 | 24,3 | 1 131 | 238 | 2,5 | 27,6 | 13,2 |
| Hagen | 3 | 102 | 3 604 | 1 797 | 49,9 | 714 | 19,8 | 358 | 114 | 3,2 | 28,8 | 12,8 |
| Hamm | 2 | 72 | 2 385 | 1 188 | 49,8 | 476 | 20,0 | 245 | 185 | 7,8 | 28,6 | 13,3 |
| Herne | 3 | 97 | 3 153 | 1 594 | 50,6 | 800 | 25,4 | 427 | 145 | 4,6 | 27,7 | 12,9 |
| Kreise | | | | | | | | | | | | |
| Ennepe-Ruhr-Kreis | 5 | 149 | 5 035 | 2 426 | 48,2 | 527 | 10,5 | 274 | 219 | 4,3 | 27,9 | 13,5 |
| Hochsauerlandkreis | - | - | - | - | - | - | - | - | - | - | - | - |
| Märkischer Kreis | 4 | 140 | 4 987 | 2 529 | 50,7 | 776 | 15,6 | 420 | 328 | 6,6 | 29,1 | 13,6 |
| Olpe | - | - | - | - | - | - | - | - | - | - | - | - |
| Siegen-Wittgenstein | 3 | 78 | 2 901 | 1 459 | 50,3 | 331 | 11,4 | 189 | 96 | 3,3 | 28,9 | 13,6 |
| Soest | 1 | 24 | 822 | 420 | 51,1 | 33 | 4,0 | 18 | 91 | 11,1 | 28,7 | 11,3 |
| Unna | 8 | 271 | 9 123 | 4 607 | 50,5 | 1 466 | 16,1 | 790 | 486 | 5,3 | 28,1 | 13,2 |
| Regierungsbezirk Arnsberg | 44 | 1 400 | 47 387 | 23 773 | 50,2 | 8 266 | 17,4 | 4 298 | 2 007 | 4,2 | 28,0 | 13,0 |
| davon | | | | | | | | | | | | |
| kreisfreie Städte | 23 | 738 | 24 519 | 12 332 | 50,3 | 5 133 | 20,9 | 2 607 | 787 | 3,2 | 27,8 | 12,7 |
| Kreise | 21 | 662 | 22 868 | 11 441 | 50,0 | 3 133 | 13,7 | 1 691 | 1 220 | 5,3 | 28,4 | 13,3 |
| Nordrhein-Westfalen | 217 | 6 891 | 233 348 | 116 288 | 49,8 | 38 715 | 16,6 | 20 155 | 8 312 | 3,6 | 28,1 | 12,9 |
| davon | | | | | | | | | | | | |
| kreisfreie Städte | 108 | 3 498 | 118 141 | 59 302 | 50,2 | 24 788 | 21,0 | 12 889 | 2 608 | 2,2 | 27,9 | 12,7 |
| Kreise | 109 | 3 393 | 115 207 | 56 986 | 49,5 | 13 927 | 12,1 | 7 266 | 5 704 | 5,0 | 28,3 | 13,1 |

2. Verteilung der Schülerpopulation 2005/2006

| Verwaltungsbezirk a = Zusammen b = weiblich c = Ausländer/-innen zusammen d = Ausländerinnen | | Schüler/-innen | | | | | | | | | | | | ins- gesamt |
|--|---|--|-------|-------|-------|-------|-------|-------------------------------------|---------------------------|-----|-----|-----|----------------------------|----------------|
| | | davon im Schuljahrgang bzw. in der Bildungsstufe | | | | | | | | | | | | |
| | | 05 | 06 | 07 | 08 | 09 | 10 | ohne Jahr- gang ¹⁾ | Sekun- dar- stufe I | 11 | 12 | 13 | Sekun- dar- stufe II | |
| Kreisfreie Städte | | | | | | | | | | | | | | |
| Düsseldorf | a | 703 | 707 | 715 | 721 | 766 | 771 | - | 4 383 | 329 | 270 | 238 | 837 | 5 220 |
| | b | 329 | 346 | 347 | 346 | 366 | 384 | - | 2 118 | 174 | 145 | 129 | 448 | 2 566 |
| | c | 233 | 218 | 222 | 245 | 256 | 288 | - | 1 462 | 100 | 94 | 59 | 253 | 1 715 |
| | d | 109 | 111 | 113 | 116 | 128 | 137 | - | 714 | 56 | 55 | 36 | 147 | 861 |
| Duisburg | a | 1 805 | 1 815 | 1 824 | 1 830 | 2 025 | 1 779 | - | 11 078 | 841 | 673 | 537 | 2 051 | 13 129 |
| | b | 903 | 908 | 905 | 917 | 975 | 903 | - | 5 511 | 436 | 380 | 261 | 1 077 | 6 588 |
| | c | 509 | 550 | 535 | 482 | 560 | 460 | - | 3 096 | 240 | 149 | 126 | 515 | 3 611 |
| | d | 257 | 291 | 287 | 253 | 267 | 245 | - | 1 600 | 132 | 85 | 58 | 275 | 1 875 |
| Essen | a | 1 282 | 1 262 | 1 269 | 1 290 | 1 346 | 1 289 | 1 | 7 739 | 532 | 490 | 439 | 1 461 | 9 200 |
| | b | 654 | 645 | 624 | 591 | 653 | 597 | 1 | 3 765 | 277 | 244 | 228 | 749 | 4 514 |
| | c | 279 | 287 | 268 | 250 | 275 | 284 | - | 1 643 | 81 | 78 | 50 | 209 | 1 852 |
| | d | 145 | 166 | 142 | 134 | 143 | 146 | - | 876 | 44 | 37 | 25 | 106 | 982 |
| Krefeld | a | 578 | 575 | 576 | 571 | 596 | 598 | - | 3 494 | 261 | 260 | 230 | 751 | 4 245 |
| | b | 297 | 295 | 284 | 305 | 302 | 300 | - | 1 783 | 134 | 143 | 117 | 394 | 2 177 |
| | c | 77 | 92 | 77 | 96 | 85 | 79 | - | 506 | 36 | 38 | 20 | 94 | 600 |
| | d | 47 | 46 | 45 | 44 | 50 | 39 | - | 271 | 19 | 20 | 11 | 50 | 321 |
| Mönchengladbach | a | 599 | 622 | 618 | 508 | 574 | 524 | - | 3 445 | 400 | 351 | 267 | 1 018 | 4 463 |
| | b | 301 | 313 | 309 | 273 | 294 | 263 | - | 1 753 | 236 | 175 | 146 | 557 | 2 310 |
| | c | 67 | 93 | 82 | 62 | 81 | 73 | - | 458 | 55 | 37 | 32 | 124 | 582 |
| | d | 32 | 45 | 49 | 34 | 47 | 43 | - | 250 | 32 | 16 | 17 | 65 | 315 |
| Mülheim an der Ruhr | a | 498 | 487 | 491 | 527 | 490 | 494 | - | 2 987 | 324 | 277 | 229 | 830 | 3 817 |
| | b | 249 | 229 | 241 | 281 | 250 | 241 | - | 1 491 | 168 | 154 | 103 | 425 | 1 916 |
| | c | 71 | 68 | 63 | 73 | 65 | 62 | - | 402 | 44 | 44 | 33 | 121 | 523 |
| | d | 42 | 31 | 29 | 38 | 37 | 32 | - | 209 | 24 | 34 | 19 | 77 | 286 |
| Oberhausen | a | 684 | 679 | 678 | 686 | 723 | 623 | - | 4 073 | 299 | 227 | 154 | 680 | 4 753 |
| | b | 330 | 299 | 331 | 335 | 344 | 301 | - | 1 940 | 149 | 121 | 74 | 344 | 2 284 |
| | c | 158 | 141 | 143 | 133 | 140 | 140 | - | 855 | 47 | 35 | 25 | 107 | 962 |
| | d | 75 | 65 | 71 | 60 | 73 | 70 | - | 414 | 30 | 22 | 13 | 65 | 479 |
| Remscheid | a | 353 | 354 | 349 | 348 | 361 | 337 | - | 2 102 | 154 | 144 | 113 | 411 | 2 513 |
| | b | 174 | 177 | 190 | 173 | 193 | 180 | - | 1 087 | 90 | 92 | 65 | 247 | 1 334 |
| | c | 81 | 90 | 83 | 77 | 80 | 93 | - | 504 | 46 | 21 | 15 | 82 | 586 |
| | d | 43 | 52 | 45 | 43 | 40 | 55 | - | 278 | 25 | 12 | 8 | 45 | 323 |
| Solingen | a | 530 | 532 | 532 | 546 | 597 | 529 | - | 3 266 | 293 | 238 | 213 | 744 | 4 010 |
| | b | 274 | 266 | 264 | 274 | 321 | 287 | - | 1 686 | 167 | 129 | 108 | 404 | 2 090 |
| | c | 71 | 79 | 88 | 110 | 103 | 100 | - | 551 | 52 | 38 | 40 | 130 | 681 |
| | d | 36 | 50 | 50 | 61 | 63 | 60 | - | 320 | 31 | 18 | 19 | 68 | 388 |

1) Förderschwerpunkt: geistige Entwicklung in Integrationsklassen

Noch: 2. Verteilung der Schülerpopulation 2005/2006

| Verwaltungsbezirk a = Zusammen b = weiblich c = Ausländer/-innen zusammen d = Ausländerinnen | | Schüler/-innen | | | | | | | | | | | | ins- gesamt |
|--|----------|--|---------------|---------------|---------------|---------------|---------------|-------------------------------------|---------------------------|--------------|--------------|--------------|----------------------------|----------------|
| | | davon im Schuljahrgang bzw. in der Bildungsstufe | | | | | | | | | | | | |
| | | 05 | 06 | 07 | 08 | 09 | 10 | ohne Jahr- gang ¹⁾ | Sekun- dar- stufe I | 11 | 12 | 13 | Sekun- dar- stufe II | |
| Noch: Kreisfreie Stadt | | | | | | | | | | | | | | |
| Wuppertal | a | 778 | 792 | 789 | 784 | 842 | 737 | - | 4 722 | 463 | 417 | 310 | 1 190 | 5 912 |
| | b | 404 | 414 | 398 | 390 | 423 | 385 | - | 2 414 | 269 | 238 | 174 | 681 | 3 095 |
| | c | 118 | 142 | 125 | 137 | 142 | 140 | - | 804 | 84 | 61 | 43 | 188 | 992 |
| | d | 64 | 78 | 66 | 68 | 84 | 74 | - | 434 | 48 | 30 | 27 | 105 | 539 |
| Kreise | | | | | | | | | | | | | | |
| Kleve | a | 151 | 147 | 183 | 146 | 185 | 149 | - | 961 | 74 | 62 | 51 | 187 | 1 148 |
| | b | 79 | 72 | 74 | 74 | 98 | 72 | - | 469 | 49 | 35 | 35 | 119 | 588 |
| | c | 2 | 3 | 1 | 4 | 8 | 5 | - | 23 | 3 | 2 | 1 | 6 | 29 |
| | d | 1 | - | - | 3 | 4 | 3 | - | 11 | 1 | 1 | 1 | 3 | 14 |
| Mettmann | | | | | | | | | | | | | | |
| | a | 756 | 756 | 763 | 767 | 815 | 728 | - | 4 585 | 397 | 358 | 314 | 1 069 | 5 654 |
| | b | 350 | 376 | 369 | 363 | 401 | 367 | - | 2 226 | 187 | 185 | 164 | 536 | 2 762 |
| | c | 157 | 125 | 123 | 115 | 138 | 139 | - | 797 | 56 | 58 | 35 | 149 | 946 |
| | d | 80 | 63 | 61 | 63 | 88 | 74 | - | 429 | 33 | 26 | 23 | 82 | 511 |
| Rhein-Kreis Neuss | | | | | | | | | | | | | | |
| | a | 655 | 654 | 645 | 649 | 705 | 668 | - | 3 976 | 360 | 321 | 295 | 976 | 4 952 |
| | b | 321 | 329 | 324 | 323 | 370 | 321 | - | 1 988 | 209 | 206 | 156 | 571 | 2 559 |
| | c | 77 | 71 | 61 | 70 | 78 | 90 | - | 447 | 51 | 44 | 28 | 123 | 570 |
| | d | 37 | 35 | 32 | 45 | 44 | 42 | - | 235 | 35 | 30 | 16 | 81 | 316 |
| Viersen | | | | | | | | | | | | | | |
| | a | 554 | 555 | 557 | 562 | 570 | 562 | - | 3 360 | 285 | 244 | 244 | 773 | 4 133 |
| | b | 287 | 282 | 280 | 292 | 261 | 284 | - | 1 686 | 152 | 142 | 140 | 434 | 2 120 |
| | c | 32 | 34 | 35 | 48 | 47 | 52 | - | 248 | 36 | 20 | 21 | 77 | 325 |
| | d | 20 | 21 | 17 | 25 | 28 | 24 | - | 135 | 23 | 8 | 10 | 41 | 176 |
| Wesel | | | | | | | | | | | | | | |
| | a | 1 328 | 1 332 | 1 336 | 1 370 | 1 405 | 1 296 | 2 | 8 069 | 551 | 464 | 358 | 1 373 | 9 442 |
| | b | 640 | 622 | 657 | 613 | 699 | 615 | 2 | 3 848 | 310 | 260 | 196 | 766 | 4 614 |
| | c | 161 | 199 | 143 | 175 | 151 | 193 | - | 1 022 | 64 | 46 | 44 | 154 | 1 176 |
| | d | 85 | 87 | 81 | 91 | 76 | 98 | - | 518 | 34 | 23 | 24 | 81 | 599 |
| Regierungsbezirk Düsseldorf | | | | | | | | | | | | | | |
| | a | 11 254 | 11 269 | 11 325 | 11 305 | 12 000 | 11 084 | 3 | 68 240 | 5 563 | 4 796 | 3 992 | 14 351 | 82 591 |
| | b | 5 592 | 5 573 | 5 597 | 5 550 | 5 950 | 5 500 | 3 | 33 765 | 3 007 | 2 649 | 2 096 | 7 752 | 41 517 |
| | c | 2 093 | 2 192 | 2 049 | 2 077 | 2 209 | 2 198 | - | 12 818 | 995 | 765 | 572 | 2 332 | 15 150 |
| | d | 1 073 | 1 141 | 1 088 | 1 078 | 1 172 | 1 142 | - | 6 694 | 567 | 417 | 307 | 1 291 | 7 985 |
| davon | | | | | | | | | | | | | | |
| kreisfreie Städte | | | | | | | | | | | | | | |
| | a | 7 810 | 7 825 | 7 841 | 7 811 | 8 320 | 7 681 | 1 | 47 289 | 3 896 | 3 347 | 2 730 | 9 973 | 57 262 |
| | b | 3 915 | 3 892 | 3 893 | 3 885 | 4 121 | 3 841 | 1 | 23 548 | 2 100 | 1 821 | 1 405 | 5 326 | 28 874 |
| | c | 1 664 | 1 760 | 1 686 | 1 665 | 1 787 | 1 719 | - | 10 281 | 785 | 595 | 443 | 1 823 | 12 104 |
| | d | 850 | 935 | 897 | 851 | 932 | 901 | - | 5 366 | 441 | 329 | 233 | 1 003 | 6 369 |
| Kreise | | | | | | | | | | | | | | |
| | a | 3 444 | 3 444 | 3 484 | 3 494 | 3 680 | 3 403 | 2 | 20 951 | 1 667 | 1 449 | 1 262 | 4 378 | 25 329 |
| | b | 1 677 | 1 681 | 1 704 | 1 665 | 1 829 | 1 659 | 2 | 10 217 | 907 | 828 | 691 | 2 426 | 12 643 |
| | c | 429 | 432 | 363 | 412 | 422 | 479 | - | 2 537 | 210 | 170 | 129 | 509 | 3 046 |
| | d | 223 | 206 | 191 | 227 | 240 | 241 | - | 1 328 | 126 | 88 | 74 | 288 | 1 616 |

Noch: 2. Verteilung der Schülerpopulation 2005/2006

| Verwaltungsbezirk a = Zusammen b = weiblich c = Ausländer/-innen zusammen d = Ausländerinnen | | Schüler/-innen | | | | | | | | | | | | ins- gesamt |
|--|---|--|-------|-------|-------|-------|-------|-------------------------------------|---------------------------|-----|-----|-----|----------------------------|----------------|
| | | davon im Schuljahrgang bzw. in der Bildungsstufe | | | | | | | | | | | | |
| | | 05 | 06 | 07 | 08 | 09 | 10 | ohne Jahr- gang ¹⁾ | Sekun- dar- stufe I | 11 | 12 | 13 | Sekun- dar- stufe II | |
| Kreisfreie Städte | | | | | | | | | | | | | | |
| Aachen | a | 512 | 512 | 520 | 506 | 509 | 476 | 4 | 3 039 | 284 | 217 | 204 | 705 | 3 744 |
| | b | 246 | 252 | 249 | 280 | 248 | 211 | 2 | 1 488 | 138 | 112 | 110 | 360 | 1 848 |
| | c | 71 | 49 | 60 | 49 | 61 | 42 | - | 332 | 39 | 12 | 7 | 58 | 390 |
| | d | 29 | 27 | 35 | 29 | 31 | 20 | - | 171 | 21 | 8 | 3 | 32 | 203 |
| Bonn | a | 452 | 445 | 449 | 454 | 478 | 458 | 12 | 2 748 | 308 | 293 | 156 | 757 | 3 505 |
| | b | 214 | 218 | 234 | 206 | 228 | 236 | 7 | 1 343 | 152 | 158 | 81 | 391 | 1 734 |
| | c | 46 | 40 | 49 | 52 | 67 | 65 | - | 319 | 39 | 38 | 14 | 91 | 410 |
| | d | 24 | 24 | 27 | 22 | 37 | 38 | - | 172 | 23 | 19 | 8 | 50 | 222 |
| Köln | a | 1 416 | 1 349 | 1 349 | 1 322 | 1 393 | 1 298 | 17 | 8 144 | 754 | 646 | 561 | 1 961 | 10 105 |
| | b | 688 | 640 | 661 | 653 | 700 | 677 | 5 | 4 024 | 375 | 343 | 306 | 1 024 | 5 048 |
| | c | 374 | 369 | 364 | 319 | 363 | 353 | 3 | 2 145 | 208 | 167 | 158 | 533 | 2 678 |
| | d | 178 | 192 | 181 | 168 | 200 | 189 | - | 1 108 | 117 | 93 | 91 | 301 | 1 409 |
| Leverkusen | a | 420 | 422 | 424 | 440 | 448 | 396 | - | 2 550 | 175 | 134 | 113 | 422 | 2 972 |
| | b | 209 | 215 | 213 | 217 | 206 | 179 | - | 1 239 | 92 | 57 | 56 | 205 | 1 444 |
| | c | 88 | 114 | 77 | 96 | 86 | 73 | - | 534 | 27 | 14 | 15 | 56 | 590 |
| | d | 52 | 54 | 37 | 49 | 47 | 35 | - | 274 | 11 | 7 | 6 | 24 | 298 |
| Kreise | | | | | | | | | | | | | | |
| Aachen | a | 450 | 450 | 450 | 461 | 503 | 414 | - | 2 728 | 205 | 170 | 136 | 511 | 3 239 |
| | b | 211 | 235 | 229 | 224 | 255 | 197 | - | 1 351 | 124 | 100 | 69 | 293 | 1 644 |
| | c | 94 | 90 | 79 | 82 | 81 | 63 | - | 489 | 32 | 25 | 13 | 70 | 559 |
| | d | 53 | 45 | 47 | 43 | 43 | 30 | - | 261 | 18 | 13 | 7 | 38 | 299 |
| Düren | a | 574 | 583 | 561 | 572 | 588 | 545 | - | 3 423 | 291 | 227 | 154 | 672 | 4 095 |
| | b | 270 | 288 | 291 | 286 | 292 | 234 | - | 1 661 | 145 | 126 | 79 | 350 | 2 011 |
| | c | 97 | 81 | 84 | 71 | 70 | 87 | - | 490 | 37 | 29 | 9 | 75 | 565 |
| | d | 52 | 40 | 55 | 37 | 41 | 40 | - | 265 | 17 | 19 | 7 | 43 | 308 |
| Rhein-Erft-Kreis | a | 526 | 515 | 534 | 528 | 527 | 514 | - | 3 144 | 277 | 224 | 160 | 661 | 3 805 |
| | b | 265 | 252 | 284 | 252 | 234 | 246 | - | 1 533 | 138 | 118 | 63 | 319 | 1 852 |
| | c | 65 | 63 | 79 | 85 | 80 | 81 | - | 453 | 53 | 34 | 25 | 112 | 565 |
| | d | 32 | 43 | 42 | 40 | 42 | 51 | - | 250 | 25 | 16 | 8 | 49 | 299 |
| Euskirchen | a | 150 | 153 | 148 | 150 | 147 | 141 | - | 889 | 86 | 46 | 50 | 182 | 1 071 |
| | b | 76 | 76 | 69 | 67 | 68 | 63 | - | 419 | 46 | 30 | 21 | 97 | 516 |
| | c | 3 | 5 | 7 | 9 | 12 | 7 | - | 43 | 6 | 1 | 1 | 8 | 51 |
| | d | 2 | 1 | 3 | 5 | 5 | 4 | - | 20 | 4 | - | - | 4 | 24 |
| Heinsberg | a | 416 | 418 | 443 | 419 | 414 | 414 | - | 2 524 | 194 | 154 | 135 | 483 | 3 007 |
| | b | 201 | 201 | 231 | 193 | 206 | 200 | - | 1 232 | 86 | 82 | 78 | 246 | 1 478 |
| | c | 23 | 29 | 21 | 9 | 21 | 22 | - | 125 | 13 | 5 | 1 | 19 | 144 |
| | d | 10 | 10 | 12 | 5 | 11 | 10 | - | 58 | 5 | 3 | - | 8 | 66 |

Noch: 2. Verteilung der Schülerpopulation 2005/2006

| Verwaltungsbezirk a = Zusammen b = weiblich c = Ausländer/-innen zusammen d = Ausländerinnen | | Schüler/-innen | | | | | | | | | | | | ins- gesamt |
|--|----------|--|--------------|--------------|--------------|--------------|--------------|-------------------------------------|---------------------------|--------------|--------------|--------------|----------------------------|----------------|
| | | davon im Schuljahrgang bzw. in der Bildungsstufe | | | | | | | | | | | | |
| | | 05 | 06 | 07 | 08 | 09 | 10 | ohne Jahr- gang ¹⁾ | Sekun- dar- stufe I | 11 | 12 | 13 | Sekun- dar- stufe II | |
| Noch: Kreise | | | | | | | | | | | | | | |
| Oberbergischer Kreis | a | 589 | 581 | 595 | 582 | 622 | 576 | - | 3 545 | 304 | 249 | 230 | 783 | 4 328 |
| | b | 281 | 276 | 280 | 270 | 307 | 277 | - | 1 691 | 183 | 145 | 152 | 480 | 2 171 |
| | c | 59 | 74 | 60 | 44 | 70 | 50 | - | 357 | 19 | 19 | 11 | 49 | 406 |
| | d | 32 | 42 | 33 | 19 | 37 | 27 | - | 190 | 14 | 10 | 8 | 32 | 222 |
| Rheinisch-Bergischer Kreis | a | 321 | 315 | 337 | 302 | 315 | 297 | - | 1 887 | 192 | 145 | 123 | 460 | 2 347 |
| | b | 139 | 162 | 166 | 140 | 139 | 154 | - | 900 | 113 | 80 | 62 | 255 | 1 155 |
| | c | 13 | 17 | 18 | 17 | 27 | 32 | - | 124 | 8 | 10 | 9 | 27 | 151 |
| | d | 5 | 10 | 9 | 6 | 11 | 22 | - | 63 | 3 | 7 | 6 | 16 | 79 |
| Rhein-Sieg-Kreis | a | 513 | 500 | 504 | 510 | 525 | 519 | - | 3 071 | 318 | 300 | 260 | 878 | 3 949 |
| | b | 265 | 250 | 264 | 256 | 283 | 262 | - | 1 580 | 184 | 168 | 132 | 484 | 2 064 |
| | c | 31 | 46 | 43 | 37 | 43 | 47 | - | 247 | 43 | 37 | 22 | 102 | 349 |
| | d | 18 | 25 | 23 | 17 | 27 | 24 | - | 134 | 22 | 17 | 10 | 49 | 183 |
| Regierungsbezirk Köln | a | 6 339 | 6 243 | 6 314 | 6 246 | 6 469 | 6 048 | 33 | 37 692 | 3 388 | 2 805 | 2 282 | 8 475 | 46 167 |
| | b | 3 065 | 3 065 | 3 171 | 3 044 | 3 166 | 2 936 | 14 | 18 461 | 1 776 | 1 519 | 1 209 | 4 504 | 22 965 |
| | c | 964 | 977 | 941 | 870 | 981 | 922 | 3 | 5 658 | 524 | 391 | 285 | 1 200 | 6 858 |
| | d | 487 | 513 | 504 | 440 | 532 | 490 | - | 2 966 | 280 | 212 | 154 | 646 | 3 612 |
| davon | | | | | | | | | | | | | | |
| kreisfreie Städte | a | 2 800 | 2 728 | 2 742 | 2 722 | 2 828 | 2 628 | 33 | 16 481 | 1 521 | 1 290 | 1 034 | 3 845 | 20 326 |
| | b | 1 357 | 1 325 | 1 357 | 1 356 | 1 382 | 1 303 | 14 | 8 094 | 757 | 670 | 553 | 1 980 | 10 074 |
| | c | 579 | 572 | 550 | 516 | 577 | 533 | 3 | 3 330 | 313 | 231 | 194 | 738 | 4 068 |
| | d | 283 | 297 | 280 | 268 | 315 | 282 | - | 1 725 | 172 | 127 | 108 | 407 | 2 132 |
| Kreise | a | 3 539 | 3 515 | 3 572 | 3 524 | 3 641 | 3 420 | - | 21 211 | 1 867 | 1 515 | 1 248 | 4 630 | 25 841 |
| | b | 1 708 | 1 740 | 1 814 | 1 688 | 1 784 | 1 633 | - | 10 367 | 1 019 | 849 | 656 | 2 524 | 12 891 |
| | c | 385 | 405 | 391 | 354 | 404 | 389 | - | 2 328 | 211 | 160 | 91 | 462 | 2 790 |
| | d | 204 | 216 | 224 | 172 | 217 | 208 | - | 1 241 | 108 | 85 | 46 | 239 | 1 480 |
| Kreisfreie Städte | | | | | | | | | | | | | | |
| Bottrop | a | 328 | 319 | 345 | 353 | 365 | 320 | 4 | 2 034 | 131 | 105 | 80 | 316 | 2 350 |
| | b | 139 | 144 | 171 | 164 | 170 | 150 | 2 | 940 | 62 | 61 | 38 | 161 | 1 101 |
| | c | 94 | 74 | 71 | 93 | 72 | 76 | - | 480 | 26 | 14 | 6 | 46 | 526 |
| | d | 43 | 28 | 37 | 44 | 33 | 41 | - | 226 | 12 | 5 | 4 | 21 | 247 |
| Gelsenkirchen | a | 897 | 939 | 934 | 987 | 944 | 856 | - | 5 557 | 400 | 363 | 217 | 980 | 6 537 |
| | b | 439 | 447 | 454 | 470 | 465 | 406 | - | 2 681 | 222 | 191 | 104 | 517 | 3 198 |
| | c | 307 | 293 | 313 | 330 | 323 | 310 | - | 1 876 | 107 | 68 | 51 | 226 | 2 102 |
| | d | 151 | 145 | 147 | 159 | 166 | 156 | - | 924 | 62 | 29 | 25 | 116 | 1 040 |
| Münster | a | 182 | 182 | 185 | 186 | 178 | 182 | - | 1 095 | 146 | 130 | 118 | 394 | 1 489 |
| | b | 90 | 88 | 96 | 92 | 94 | 82 | - | 542 | 83 | 71 | 66 | 220 | 762 |
| | c | 1 | 4 | 2 | 7 | 3 | 2 | - | 19 | 1 | 2 | - | 3 | 22 |
| | d | - | 2 | 1 | 2 | 2 | 2 | - | 9 | 1 | 2 | - | 3 | 12 |

Noch: 2. Verteilung der Schülerpopulation 2005/2006

| Verwaltungsbezirk a = Zusammen b = weiblich c = Ausländer/-innen zusammen d = Ausländerinnen | | Schüler/-innen | | | | | | | | | | | | ins- gesamt |
|--|----------|--|--------------|--------------|--------------|--------------|--------------|-------------------------------------|---------------------------|--------------|--------------|--------------|----------------------------|----------------|
| | | davon im Schuljahrgang bzw. in der Bildungsstufe | | | | | | | | | | | | |
| | | 05 | 06 | 07 | 08 | 09 | 10 | ohne Jahr- gang ¹⁾ | Sekun- dar- stufe I | 11 | 12 | 13 | Sekun- dar- stufe II | |
| Kreise | | | | | | | | | | | | | | |
| Borken | a | 27 | 27 | 23 | 25 | 24 | 22 | 5 | 153 | - | - | - | - | 153 |
| | b | 12 | 14 | 10 | 11 | 12 | 12 | 4 | 75 | - | - | - | - | 75 |
| | c | - | 1 | 1 | 1 | 3 | - | - | 6 | - | - | - | - | 6 |
| | d | - | - | - | 1 | 2 | - | - | 3 | - | - | - | - | 3 |
| Coesfeld | a | 390 | 385 | 381 | 382 | 399 | 376 | - | 2 313 | 187 | 145 | 150 | 482 | 2 795 |
| | b | 179 | 194 | 200 | 188 | 195 | 177 | - | 1 133 | 94 | 101 | 85 | 280 | 1 413 |
| | c | 8 | 12 | 17 | 10 | 15 | 11 | - | 73 | 5 | 1 | 2 | 8 | 81 |
| | d | 1 | 6 | 12 | 7 | 10 | 5 | - | 41 | 3 | 1 | 1 | 5 | 46 |
| Recklinghausen | a | 1 676 | 1 635 | 1 724 | 1 749 | 1 807 | 1 585 | 2 | 10 178 | 595 | 461 | 383 | 1 439 | 11 617 |
| | b | 786 | 745 | 820 | 812 | 832 | 724 | 2 | 4 721 | 322 | 258 | 224 | 804 | 5 525 |
| | c | 434 | 408 | 401 | 374 | 390 | 344 | - | 2 351 | 120 | 81 | 50 | 251 | 2 602 |
| | d | 206 | 208 | 210 | 167 | 183 | 160 | - | 1 134 | 68 | 44 | 33 | 145 | 1 279 |
| Steinfurt | a | 384 | 395 | 390 | 396 | 404 | 384 | - | 2 353 | 205 | 164 | 149 | 518 | 2 871 |
| | b | 194 | 198 | 193 | 201 | 193 | 190 | - | 1 169 | 127 | 83 | 88 | 298 | 1 467 |
| | c | 10 | 17 | 25 | 24 | 17 | 23 | - | 116 | 9 | 7 | 3 | 19 | 135 |
| | d | 6 | 9 | 12 | 14 | 7 | 17 | - | 65 | 5 | 4 | 2 | 11 | 76 |
| Warendorf | a | 165 | 155 | 144 | 155 | 186 | 161 | - | 966 | 61 | 59 | 43 | 163 | 1 129 |
| | b | 72 | 76 | 79 | 77 | 79 | 67 | - | 450 | 24 | 30 | 18 | 72 | 522 |
| | c | 30 | 47 | 48 | 43 | 57 | 48 | - | 273 | 19 | 19 | 16 | 54 | 327 |
| | d | 11 | 26 | 24 | 20 | 24 | 24 | - | 129 | 7 | 7 | 8 | 22 | 151 |
| Regierungsbezirk Münster | a | 4 049 | 4 037 | 4 126 | 4 233 | 4 307 | 3 886 | 11 | 24 649 | 1 725 | 1 427 | 1 140 | 4 292 | 28 941 |
| | b | 1 911 | 1 906 | 2 023 | 2 015 | 2 040 | 1 808 | 8 | 11 711 | 934 | 795 | 623 | 2 352 | 14 063 |
| | c | 884 | 856 | 878 | 882 | 880 | 814 | - | 5 194 | 287 | 192 | 128 | 607 | 5 801 |
| | d | 418 | 424 | 443 | 414 | 427 | 405 | - | 2 531 | 158 | 92 | 73 | 323 | 2 854 |
| davon | | | | | | | | | | | | | | |
| kreisfreie Städte | a | 1 407 | 1 440 | 1 464 | 1 526 | 1 487 | 1 358 | 4 | 8 686 | 677 | 598 | 415 | 1 690 | 10 376 |
| | b | 668 | 679 | 721 | 726 | 729 | 638 | 2 | 4 163 | 367 | 323 | 208 | 898 | 5 061 |
| | c | 402 | 371 | 386 | 430 | 398 | 388 | - | 2 375 | 134 | 84 | 57 | 275 | 2 650 |
| | d | 194 | 175 | 185 | 205 | 201 | 199 | - | 1 159 | 75 | 36 | 29 | 140 | 1 299 |
| Kreise | a | 2 642 | 2 597 | 2 662 | 2 707 | 2 820 | 2 528 | 7 | 15 963 | 1 048 | 829 | 725 | 2 602 | 18 565 |
| | b | 1 243 | 1 227 | 1 302 | 1 289 | 1 311 | 1 170 | 6 | 7 548 | 567 | 472 | 415 | 1 454 | 9 002 |
| | c | 482 | 485 | 492 | 452 | 482 | 426 | - | 2 819 | 153 | 108 | 71 | 332 | 3 151 |
| | d | 224 | 249 | 258 | 209 | 226 | 206 | - | 1 372 | 83 | 56 | 44 | 183 | 1 555 |
| Kreisfreie Stadt | | | | | | | | | | | | | | |
| Bielefeld | a | 769 | 771 | 801 | 797 | 812 | 780 | 3 | 4 733 | 318 | 312 | 295 | 925 | 5 658 |
| | b | 413 | 393 | 413 | 402 | 416 | 378 | 1 | 2 416 | 181 | 184 | 180 | 545 | 2 961 |
| | c | 85 | 132 | 139 | 109 | 145 | 129 | 1 | 740 | 32 | 27 | 34 | 93 | 833 |
| | d | 56 | 74 | 78 | 59 | 82 | 80 | - | 429 | 20 | 15 | 18 | 53 | 482 |

Noch: 2. Verteilung der Schülerpopulation 2005/2006

| Verwaltungsbezirk a = Zusammen b = weiblich c = Ausländer/-innen zusammen d = Ausländerinnen | | Schüler/-innen | | | | | | | | | | | | ins- gesamt |
|--|----------|--|--------------|--------------|--------------|--------------|--------------|-------------------------------------|---------------------------|--------------|--------------|--------------|----------------------------|----------------|
| | | davon im Schuljahrgang bzw. in der Bildungsstufe | | | | | | | | | | | | |
| | | 05 | 06 | 07 | 08 | 09 | 10 | ohne Jahr- gang ¹⁾ | Sekun- dar- stufe I | 11 | 12 | 13 | Sekun- dar- stufe II | |
| Kreise | | | | | | | | | | | | | | |
| Gütersloh | a | 554 | 550 | 548 | 534 | 577 | 493 | 3 | 3 259 | 229 | 174 | 104 | 507 | 3 766 |
| | b | 279 | 262 | 282 | 253 | 253 | 238 | 2 | 1 569 | 129 | 100 | 57 | 286 | 1 855 |
| | c | 65 | 79 | 66 | 72 | 66 | 52 | - | 400 | 17 | 9 | 4 | 30 | 430 |
| | d | 37 | 43 | 40 | 31 | 40 | 29 | - | 220 | 12 | 4 | 2 | 18 | 238 |
| Herford | | | | | | | | | | | | | | |
| | a | 927 | 912 | 922 | 973 | 957 | 900 | - | 5 591 | 372 | 330 | 254 | 956 | 6 547 |
| | b | 459 | 437 | 412 | 445 | 445 | 411 | - | 2 609 | 215 | 186 | 137 | 538 | 3 147 |
| | c | 115 | 99 | 123 | 88 | 97 | 90 | - | 612 | 33 | 24 | 9 | 66 | 678 |
| | d | 57 | 49 | 52 | 48 | 51 | 40 | - | 297 | 17 | 12 | 4 | 33 | 330 |
| Höxter | | | | | | | | | | | | | | |
| | a | - | - | - | - | - | - | - | - | - | - | - | - | - |
| | b | - | - | - | - | - | - | - | - | - | - | - | - | - |
| | c | - | - | - | - | - | - | - | - | - | - | - | - | - |
| | d | - | - | - | - | - | - | - | - | - | - | - | - | - |
| Lippe | | | | | | | | | | | | | | |
| | a | 665 | 641 | 642 | 638 | 659 | 605 | 6 | 3 856 | 289 | 231 | 196 | 716 | 4 572 |
| | b | 325 | 324 | 321 | 327 | 322 | 283 | 1 | 1 903 | 165 | 144 | 116 | 425 | 2 328 |
| | c | 36 | 20 | 41 | 33 | 32 | 34 | - | 196 | 13 | 17 | 10 | 40 | 236 |
| | d | 19 | 10 | 19 | 16 | 17 | 16 | - | 97 | 7 | 14 | 5 | 26 | 123 |
| Minden-Lübbecke | | | | | | | | | | | | | | |
| | a | 797 | 790 | 752 | 777 | 797 | 700 | 5 | 4 618 | 373 | 295 | 217 | 885 | 5 503 |
| | b | 371 | 386 | 365 | 367 | 365 | 338 | 2 | 2 194 | 211 | 165 | 109 | 485 | 2 679 |
| | c | 51 | 37 | 51 | 38 | 39 | 40 | 1 | 257 | 12 | 12 | 5 | 29 | 286 |
| | d | 26 | 15 | 29 | 18 | 22 | 20 | - | 130 | 7 | 8 | 4 | 19 | 149 |
| Paderborn | | | | | | | | | | | | | | |
| | a | 309 | 331 | 312 | 336 | 320 | 317 | 12 | 1 937 | 109 | 79 | 91 | 279 | 2 216 |
| | b | 143 | 150 | 129 | 152 | 149 | 140 | 7 | 870 | 51 | 36 | 43 | 130 | 1 000 |
| | c | 31 | 29 | 26 | 18 | 25 | 27 | - | 156 | 10 | 4 | 7 | 21 | 177 |
| | d | 11 | 14 | 9 | 10 | 15 | 14 | - | 73 | 6 | - | 5 | 11 | 84 |
| Regierungsbezirk Detmold | | | | | | | | | | | | | | |
| | a | 4 021 | 3 995 | 3 977 | 4 055 | 4 122 | 3 795 | 29 | 23 994 | 1 690 | 1 421 | 1 157 | 4 268 | 28 262 |
| | b | 1 990 | 1 952 | 1 922 | 1 946 | 1 950 | 1 788 | 13 | 11 561 | 952 | 815 | 642 | 2 409 | 13 970 |
| | c | 383 | 396 | 446 | 358 | 404 | 372 | 2 | 2 361 | 117 | 93 | 69 | 279 | 2 640 |
| | d | 206 | 205 | 227 | 182 | 227 | 199 | - | 1 246 | 69 | 53 | 38 | 160 | 1 406 |
| davon | | | | | | | | | | | | | | |
| kreisfreie Stadt | | | | | | | | | | | | | | |
| | a | 769 | 771 | 801 | 797 | 812 | 780 | 3 | 4 733 | 318 | 312 | 295 | 925 | 5 658 |
| | b | 413 | 393 | 413 | 402 | 416 | 378 | 1 | 2 416 | 181 | 184 | 180 | 545 | 2 961 |
| | c | 85 | 132 | 139 | 109 | 145 | 129 | 1 | 740 | 32 | 27 | 34 | 93 | 833 |
| | d | 56 | 74 | 78 | 59 | 82 | 80 | - | 429 | 20 | 15 | 18 | 53 | 482 |
| Kreise | | | | | | | | | | | | | | |
| | a | 3 252 | 3 224 | 3 176 | 3 258 | 3 310 | 3 015 | 26 | 19 261 | 1 372 | 1 109 | 862 | 3 343 | 22 604 |
| | b | 1 577 | 1 559 | 1 509 | 1 544 | 1 534 | 1 410 | 12 | 9 145 | 771 | 631 | 462 | 1 864 | 11 009 |
| | c | 298 | 264 | 307 | 249 | 259 | 243 | 1 | 1 621 | 85 | 66 | 35 | 186 | 1 807 |
| | d | 150 | 131 | 149 | 123 | 145 | 119 | - | 817 | 49 | 38 | 20 | 107 | 924 |

Noch: 2. Verteilung der Schülerpopulation 2005/2006

| Verwaltungsbezirk a = Zusammen b = weiblich c = Ausländer/-innen zusammen d = Ausländerinnen | | Schüler/-innen | | | | | | | | | | | | ins- gesamt |
|--|---|--|-------|-------|-------|-------|-------|-------------------------------------|---------------------------|-----|-----|-----|----------------------------|----------------|
| | | davon im Schuljahrgang bzw. in der Bildungsstufe | | | | | | | | | | | | |
| | | 05 | 06 | 07 | 08 | 09 | 10 | ohne Jahr- gang ¹⁾ | Sekun- dar- stufe I | 11 | 12 | 13 | Sekun- dar- stufe II | |
| Kreisfreie Städte | | | | | | | | | | | | | | |
| Bochum | a | 789 | 808 | 807 | 826 | 891 | 792 | 28 | 4 941 | 414 | 359 | 291 | 1 064 | 6 005 |
| | b | 401 | 400 | 404 | 427 | 446 | 386 | 18 | 2 482 | 216 | 195 | 158 | 569 | 3 051 |
| | c | 97 | 123 | 119 | 144 | 126 | 112 | 3 | 724 | 60 | 41 | 41 | 142 | 866 |
| | d | 45 | 62 | 65 | 77 | 55 | 58 | 2 | 364 | 30 | 28 | 24 | 82 | 446 |
| Dortmund | a | 1 314 | 1 296 | 1 297 | 1 343 | 1 346 | 1 261 | 3 | 7 860 | 669 | 474 | 369 | 1 512 | 9 372 |
| | b | 632 | 643 | 654 | 666 | 635 | 623 | 1 | 3 854 | 379 | 277 | 192 | 848 | 4 702 |
| | c | 362 | 329 | 333 | 318 | 319 | 275 | - | 1 936 | 160 | 107 | 74 | 341 | 2 277 |
| | d | 164 | 158 | 168 | 159 | 165 | 131 | - | 945 | 93 | 58 | 35 | 186 | 1 131 |
| Hagen | a | 489 | 496 | 493 | 493 | 517 | 453 | - | 2 941 | 251 | 223 | 189 | 663 | 3 604 |
| | b | 235 | 233 | 240 | 231 | 254 | 217 | - | 1 410 | 150 | 133 | 104 | 387 | 1 797 |
| | c | 95 | 94 | 87 | 103 | 117 | 86 | - | 582 | 53 | 44 | 35 | 132 | 714 |
| | d | 46 | 44 | 45 | 55 | 57 | 37 | - | 284 | 32 | 23 | 19 | 74 | 358 |
| Hamm | a | 350 | 346 | 344 | 352 | 335 | 330 | - | 2 057 | 139 | 115 | 74 | 328 | 2 385 |
| | b | 169 | 187 | 175 | 166 | 163 | 156 | - | 1 016 | 72 | 57 | 43 | 172 | 1 188 |
| | c | 66 | 59 | 68 | 67 | 66 | 80 | - | 406 | 33 | 23 | 14 | 70 | 476 |
| | d | 30 | 32 | 37 | 34 | 28 | 46 | - | 207 | 17 | 13 | 8 | 38 | 245 |
| Herne | a | 453 | 438 | 441 | 450 | 463 | 444 | - | 2 689 | 188 | 149 | 127 | 464 | 3 153 |
| | b | 233 | 229 | 225 | 218 | 231 | 221 | - | 1 357 | 97 | 81 | 59 | 237 | 1 594 |
| | c | 129 | 115 | 111 | 132 | 118 | 113 | - | 718 | 37 | 24 | 21 | 82 | 800 |
| | d | 75 | 66 | 62 | 65 | 62 | 59 | - | 389 | 21 | 10 | 7 | 38 | 427 |
| Kreise | | | | | | | | | | | | | | |
| Ennepe-Ruhr-Kreis | a | 695 | 681 | 695 | 667 | 751 | 664 | - | 4 153 | 358 | 314 | 210 | 882 | 5 035 |
| | b | 342 | 315 | 312 | 320 | 350 | 334 | - | 1 973 | 176 | 175 | 102 | 453 | 2 426 |
| | c | 71 | 82 | 74 | 60 | 92 | 76 | - | 455 | 38 | 26 | 8 | 72 | 527 |
| | d | 35 | 41 | 40 | 35 | 40 | 42 | - | 233 | 23 | 14 | 4 | 41 | 274 |
| Hochsauerlandkreis | a | - | - | - | - | - | - | - | - | - | - | - | - | - |
| | b | - | - | - | - | - | - | - | - | - | - | - | - | - |
| | c | - | - | - | - | - | - | - | - | - | - | - | - | - |
| | d | - | - | - | - | - | - | - | - | - | - | - | - | - |
| Märkischer Kreis | a | 680 | 669 | 674 | 674 | 709 | 666 | - | 4 072 | 338 | 315 | 262 | 915 | 4 987 |
| | b | 332 | 334 | 336 | 343 | 334 | 337 | - | 2 016 | 198 | 176 | 139 | 513 | 2 529 |
| | c | 114 | 110 | 84 | 112 | 117 | 113 | - | 650 | 56 | 44 | 26 | 126 | 776 |
| | d | 62 | 63 | 49 | 58 | 56 | 56 | - | 344 | 28 | 29 | 19 | 76 | 420 |
| Olpe | a | - | - | - | - | - | - | - | - | - | - | - | - | - |
| | b | - | - | - | - | - | - | - | - | - | - | - | - | - |
| | c | - | - | - | - | - | - | - | - | - | - | - | - | - |
| | d | - | - | - | - | - | - | - | - | - | - | - | - | - |

Noch: 2. Verteilung der Schülerpopulation 2005/2006

| Verwaltungsbezirk a = Zusammen b = weiblich c = Ausländer/-innen zusammen d = Ausländerinnen | | Schüler/-innen | | | | | | | | | | | | ins- gesamt |
|--|----------|--|---------------|---------------|---------------|---------------|---------------|-------------------------------------|---------------------------|---------------|---------------|---------------|----------------------------|----------------|
| | | davon im Schuljahrgang bzw. in der Bildungsstufe | | | | | | | | | | | | |
| | | 05 | 06 | 07 | 08 | 09 | 10 | ohne Jahr- gang ¹⁾ | Sekun- dar- stufe I | 11 | 12 | 13 | Sekun- dar- stufe II | |
| Noch: Kreise | | | | | | | | | | | | | | |
| Siegen-Wittgenstein | a | 378 | 380 | 369 | 374 | 388 | 368 | - | 2 257 | 245 | 220 | 179 | 644 | 2 901 |
| | b | 203 | 178 | 177 | 177 | 188 | 186 | - | 1 109 | 133 | 111 | 106 | 350 | 1 459 |
| | c | 46 | 47 | 31 | 37 | 41 | 45 | - | 247 | 27 | 30 | 27 | 84 | 331 |
| | d | 30 | 25 | 19 | 23 | 21 | 26 | - | 144 | 13 | 13 | 19 | 45 | 189 |
| Soest | a | 116 | 117 | 118 | 112 | 115 | 110 | - | 688 | 65 | 37 | 32 | 134 | 822 |
| | b | 62 | 58 | 62 | 57 | 56 | 54 | - | 349 | 30 | 21 | 20 | 71 | 420 |
| | c | 7 | 4 | 10 | 3 | 4 | - | - | 28 | 2 | 2 | 1 | 5 | 33 |
| | d | 4 | 2 | 5 | 2 | 1 | - | - | 14 | 2 | 1 | 1 | 4 | 18 |
| Unna | a | 1 213 | 1 247 | 1 260 | 1 261 | 1 313 | 1 308 | - | 7 602 | 612 | 476 | 433 | 1 521 | 9 123 |
| | b | 580 | 587 | 629 | 629 | 637 | 628 | - | 3 690 | 364 | 272 | 281 | 917 | 4 607 |
| | c | 205 | 223 | 217 | 205 | 200 | 204 | - | 1 254 | 87 | 72 | 53 | 212 | 1 466 |
| | d | 93 | 128 | 111 | 113 | 106 | 100 | - | 651 | 58 | 41 | 40 | 139 | 790 |
| Regierungsbezirk Arnsberg | a | 6 477 | 6 478 | 6 498 | 6 552 | 6 828 | 6 396 | 31 | 39 260 | 3 279 | 2 682 | 2 166 | 8 127 | 47 387 |
| | b | 3 189 | 3 164 | 3 214 | 3 234 | 3 294 | 3 142 | 19 | 19 256 | 1 815 | 1 498 | 1 204 | 4 517 | 23 773 |
| | c | 1 192 | 1 186 | 1 134 | 1 181 | 1 200 | 1 104 | 3 | 7 000 | 553 | 413 | 300 | 1 266 | 8 266 |
| | d | 584 | 621 | 601 | 621 | 591 | 555 | 2 | 3 575 | 317 | 230 | 176 | 723 | 4 298 |
| davon | | | | | | | | | | | | | | |
| kreisfreie Städte | a | 3 395 | 3 384 | 3 382 | 3 464 | 3 552 | 3 280 | 31 | 20 488 | 1 661 | 1 320 | 1 050 | 4 031 | 24 519 |
| | b | 1 670 | 1 692 | 1 698 | 1 708 | 1 729 | 1 603 | 19 | 10 119 | 914 | 743 | 556 | 2 213 | 12 332 |
| | c | 749 | 720 | 718 | 764 | 746 | 666 | 3 | 4 366 | 343 | 239 | 185 | 767 | 5 133 |
| | d | 360 | 362 | 377 | 390 | 367 | 331 | 2 | 2 189 | 193 | 132 | 93 | 418 | 2 607 |
| Kreise | a | 3 082 | 3 094 | 3 116 | 3 088 | 3 276 | 3 116 | - | 18 772 | 1 618 | 1 362 | 1 116 | 4 096 | 22 868 |
| | b | 1 519 | 1 472 | 1 516 | 1 526 | 1 565 | 1 539 | - | 9 137 | 901 | 755 | 648 | 2 304 | 11 441 |
| | c | 443 | 466 | 416 | 417 | 454 | 438 | - | 2 634 | 210 | 174 | 115 | 499 | 3 133 |
| | d | 224 | 259 | 224 | 231 | 224 | 224 | - | 1 386 | 124 | 98 | 83 | 305 | 1 691 |
| Nordrhein-Westfalen | a | 32 140 | 32 022 | 32 240 | 32 391 | 33 726 | 31 209 | 107 | 193 835 | 15 645 | 13 131 | 10 737 | 39 513 | 233 348 |
| | b | 15 747 | 15 660 | 15 927 | 15 789 | 16 400 | 15 174 | 57 | 94 754 | 8 484 | 7 276 | 5 774 | 21 534 | 116 288 |
| | c | 5 516 | 5 607 | 5 448 | 5 368 | 5 674 | 5 410 | 8 | 33 031 | 2 476 | 1 854 | 1 354 | 5 684 | 38 715 |
| | d | 2 768 | 2 904 | 2 863 | 2 735 | 2 949 | 2 791 | 2 | 17 012 | 1 391 | 1 004 | 748 | 3 143 | 20 155 |
| davon | | | | | | | | | | | | | | |
| kreisfreie Städte | a | 16 181 | 16 148 | 16 230 | 16 320 | 16 999 | 15 727 | 72 | 97 677 | 8 073 | 6 867 | 5 524 | 20 464 | 118 141 |
| | b | 8 023 | 7 981 | 8 082 | 8 077 | 8 377 | 7 763 | 37 | 48 340 | 4 319 | 3 741 | 2 902 | 10 962 | 59 302 |
| | c | 3 479 | 3 555 | 3 479 | 3 484 | 3 653 | 3 435 | 7 | 21 092 | 1 607 | 1 176 | 913 | 3 696 | 24 788 |
| | d | 1 743 | 1 843 | 1 817 | 1 773 | 1 897 | 1 793 | 2 | 10 868 | 901 | 639 | 481 | 2 021 | 12 889 |
| Kreise | a | 15 959 | 15 874 | 16 010 | 16 071 | 16 727 | 15 482 | 35 | 96 158 | 7 572 | 6 264 | 5 213 | 19 049 | 115 207 |
| | b | 7 724 | 7 679 | 7 845 | 7 712 | 8 023 | 7 411 | 20 | 46 414 | 4 165 | 3 535 | 2 872 | 10 572 | 56 986 |
| | c | 2 037 | 2 052 | 1 969 | 1 884 | 2 021 | 1 975 | 1 | 11 939 | 869 | 678 | 441 | 1 988 | 13 927 |
| | d | 1 025 | 1 061 | 1 046 | 962 | 1 052 | 998 | - | 6 144 | 490 | 365 | 267 | 1 122 | 7 266 |

3. Schulabgängerinnen und -abgänger im Abgangsjahr 2005

| Verwaltungsbezirk a = Zusammen b = weiblich c = Ausländer/-innen zusammen d = Ausländerinnen | Schulabgänger/-innen | | | | | | | | | | |
|--|---|--|-------------------------|--|--------------------|---------------|--|----------------------------|---------------------------------------|----------------|-------|
| | mit Hauptschulabschluss nach Jahrgang 09 | | mit Sekundarabschluss I | | | | mit Fachhoch- schulreife | mit Hoch- schulreife | ohne Haupt- schul- abschluss | ins- gesamt | |
| | zu- sammen | darunter mit Qualifi- kations- vermerk | zu- sammen | davon mit | | | | | | | |
| | | | | Haupt- schul- abschluss nach Jahr- gang 10 | Fachoberschulreife | zu- sammen | darunter mit Qualifi- kations- vermerk | | | | |
| Kreisfreie Städte | | | | | | | | | | | |
| Düsseldorf | a | 34 | 23 | 541 | 145 | 396 | 172 | 26 | 169 | 42 | 812 |
| | b | 9 | 5 | 260 | 63 | 197 | 92 | 14 | 88 | 20 | 391 |
| | c | 8 | 5 | 205 | 42 | 163 | 84 | 8 | 35 | 19 | 275 |
| | d | 3 | 1 | 106 | 21 | 85 | 44 | 5 | 15 | 8 | 137 |
| Duisburg | a | 73 | 42 | 1 228 | 503 | 725 | 207 | 104 | 411 | 49 | 1 865 |
| | b | 28 | 18 | 595 | 225 | 370 | 116 | 50 | 219 | 23 | 915 |
| | c | 19 | 14 | 345 | 144 | 201 | 67 | 41 | 81 | 11 | 497 |
| | d | 7 | 6 | 178 | 68 | 110 | 44 | 17 | 45 | 4 | 251 |
| Essen | a | 84 | 52 | 881 | 322 | 559 | 171 | 60 | 284 | 60 | 1 369 |
| | b | 33 | 23 | 443 | 160 | 283 | 92 | 28 | 134 | 23 | 661 |
| | c | 23 | 17 | 195 | 71 | 124 | 34 | 7 | 34 | 12 | 271 |
| | d | 13 | 11 | 105 | 37 | 68 | 18 | 4 | 20 | 2 | 144 |
| Krefeld | a | 17 | 9 | 399 | 139 | 260 | 94 | 15 | 169 | 30 | 630 |
| | b | 10 | 5 | 211 | 66 | 145 | 60 | 11 | 88 | 13 | 333 |
| | c | 2 | 2 | 65 | 32 | 33 | 5 | 4 | 11 | 4 | 86 |
| | d | 1 | 1 | 30 | 10 | 20 | 4 | 3 | 8 | 1 | 43 |
| Mönchengladbach | a | 18 | 17 | 334 | 101 | 233 | 72 | 37 | 171 | 8 | 568 |
| | b | 6 | 5 | 176 | 50 | 126 | 43 | 24 | 96 | 2 | 304 |
| | c | 4 | 4 | 38 | 18 | 20 | 12 | 6 | 21 | 2 | 71 |
| | d | 1 | 1 | 22 | 8 | 14 | 9 | 5 | 14 | - | 42 |
| Mülheim an der Ruhr | a | 31 | 19 | 306 | 84 | 222 | 56 | 37 | 198 | 20 | 592 |
| | b | 13 | 8 | 138 | 41 | 97 | 26 | 18 | 102 | 10 | 281 |
| | c | 3 | 2 | 44 | 17 | 27 | 12 | 3 | 22 | 4 | 76 |
| | d | 2 | 1 | 23 | 10 | 13 | 8 | 3 | 10 | 1 | 39 |
| Oberhausen | a | 40 | 16 | 474 | 152 | 322 | 90 | 30 | 136 | 46 | 726 |
| | b | 20 | 7 | 205 | 53 | 152 | 49 | 12 | 80 | 22 | 339 |
| | c | 7 | 3 | 87 | 29 | 58 | 11 | 8 | 21 | 13 | 136 |
| | d | 2 | 1 | 45 | 14 | 31 | 10 | 4 | 14 | 6 | 71 |
| Remscheid | a | 8 | 6 | 253 | 101 | 152 | 32 | 20 | 71 | 8 | 360 |
| | b | 3 | 3 | 124 | 51 | 73 | 12 | 12 | 46 | 6 | 191 |
| | c | 1 | 1 | 72 | 29 | 43 | 8 | 3 | 20 | 2 | 98 |
| | d | - | - | 37 | 13 | 24 | 5 | 2 | 11 | - | 50 |
| Solingen | a | 32 | 21 | 329 | 103 | 226 | 45 | 22 | 180 | 16 | 579 |
| | b | 17 | 12 | 168 | 54 | 114 | 27 | 10 | 90 | 7 | 292 |
| | c | 7 | 6 | 60 | 21 | 39 | 7 | 4 | 25 | 3 | 99 |
| | d | 4 | 4 | 38 | 12 | 26 | 7 | 2 | 13 | 1 | 58 |

Noch: 3. Schulabgängerinnen und -abgänger im Abgangsjahr 2005

| Verwaltungsbezirk a = Zusammen b = weiblich c = Ausländer/-innen zusammen d = Ausländerinnen | Schulabgänger/-innen | | | | | | | | | | |
|--|---|--|-------------------------|--|--------------------|---------------|--|----------------------------|---------------------------------------|----------------|---------------|
| | mit Hauptschulabschluss nach Jahrgang 09 | | mit Sekundarabschluss I | | | | mit Fachhoch- schulreife | mit Hoch- schulreife | ohne Haupt- schul- abschluss | ins- gesamt | |
| | zu- sammen | darunter mit Qualifi- kations- vermerk | zu- sammen | davon mit | | | | | | | |
| | | | | Haupt- schul- abschluss nach Jahr- gang 10 | Fachoberschulreife | zu- sammen | darunter mit Qualifi- kations- vermerk | | | | |
| Noch: Kreisfreie Stadt | | | | | | | | | | | |
| Wuppertal | a | 29 | 23 | 504 | 130 | 374 | 118 | 31 | 223 | 28 | 815 |
| | b | 16 | 11 | 251 | 66 | 185 | 68 | 21 | 112 | 14 | 414 |
| | c | 10 | 9 | 82 | 29 | 53 | 18 | 9 | 19 | 4 | 124 |
| | d | 5 | 4 | 44 | 15 | 29 | 13 | 7 | 12 | 2 | 70 |
| Kreise | | | | | | | | | | | |
| Kleve | a | 4 | 3 | 3 | - | 3 | 3 | 1 | - | - | 8 |
| | b | 2 | 1 | 2 | - | 2 | 2 | 1 | - | - | 5 |
| | c | - | - | - | - | - | - | - | - | - | - |
| | d | - | - | - | - | - | - | - | - | - | - |
| Mettmann | a | 46 | 23 | 485 | 166 | 319 | 86 | 44 | 219 | 17 | 811 |
| | b | 19 | 10 | 223 | 77 | 146 | 49 | 27 | 118 | 3 | 390 |
| | c | 14 | 9 | 87 | 36 | 51 | 14 | 4 | 28 | 3 | 136 |
| | d | 8 | 6 | 44 | 19 | 25 | 9 | 3 | 15 | 1 | 71 |
| Rhein-Kreis Neuss | a | 17 | 14 | 398 | 135 | 263 | 81 | 48 | 207 | 13 | 683 |
| | b | 11 | 8 | 183 | 67 | 116 | 36 | 27 | 115 | 6 | 342 |
| | c | 2 | 2 | 52 | 20 | 32 | 9 | 9 | 21 | 2 | 86 |
| | d | 1 | 1 | 33 | 12 | 21 | 5 | 6 | 11 | - | 51 |
| Viersen | a | 22 | 19 | 392 | 121 | 271 | 89 | 52 | 164 | 18 | 648 |
| | b | 7 | 7 | 193 | 56 | 137 | 45 | 34 | 85 | 8 | 327 |
| | c | 5 | 5 | 30 | 6 | 24 | 7 | 4 | 9 | 4 | 52 |
| | d | 3 | 3 | 18 | 3 | 15 | 5 | 4 | 4 | 2 | 31 |
| Wesel | a | 48 | 27 | 958 | 394 | 564 | 153 | 89 | 230 | 53 | 1 378 |
| | b | 16 | 11 | 414 | 168 | 246 | 72 | 46 | 148 | 23 | 647 |
| | c | 4 | 3 | 129 | 58 | 71 | 18 | 19 | 25 | 10 | 187 |
| | d | 4 | 3 | 55 | 25 | 30 | 9 | 14 | 18 | 7 | 98 |
| Regierungsbezirk Düsseldorf | a | 503 | 314 | 7 485 | 2 596 | 4 889 | 1 469 | 616 | 2 832 | 408 | 11 844 |
| | b | 210 | 134 | 3 586 | 1 197 | 2 389 | 789 | 335 | 1 521 | 180 | 5 832 |
| | c | 109 | 82 | 1 491 | 552 | 939 | 306 | 129 | 372 | 93 | 2 194 |
| | d | 54 | 43 | 778 | 267 | 511 | 190 | 79 | 210 | 35 | 1 156 |
| davon | | | | | | | | | | | |
| kreisfreie Städte | a | 366 | 228 | 5 249 | 1 780 | 3 469 | 1 057 | 382 | 2 012 | 307 | 8 316 |
| | b | 155 | 97 | 2 571 | 829 | 1 742 | 585 | 200 | 1 055 | 140 | 4 121 |
| | c | 84 | 63 | 1 193 | 432 | 761 | 258 | 93 | 289 | 74 | 1 733 |
| | d | 38 | 30 | 628 | 208 | 420 | 162 | 52 | 162 | 25 | 905 |
| Kreise | a | 137 | 86 | 2 236 | 816 | 1 420 | 412 | 234 | 820 | 101 | 3 528 |
| | b | 55 | 37 | 1 015 | 368 | 647 | 204 | 135 | 466 | 40 | 1 711 |
| | c | 25 | 19 | 298 | 120 | 178 | 48 | 36 | 83 | 19 | 461 |
| | d | 16 | 13 | 150 | 59 | 91 | 28 | 27 | 48 | 10 | 251 |

Noch: 3. Schulabgängerinnen und -abgänger im Abgangsjahr 2005

| Verwaltungsbezirk a = Zusammen b = weiblich c = Ausländer/-innen zusammen d = Ausländerinnen | Schulabgänger/-innen | | | | | | | | | | |
|--|---|--|-------------------------|--|--------------------|---------------|--|----------------------------|---------------------------------------|----------------|-------|
| | mit Hauptschulabschluss nach Jahrgang 09 | | mit Sekundarabschluss I | | | | mit Fachhoch- schulreife | mit Hoch- schulreife | ohne Haupt- schul- abschluss | ins- gesamt | |
| | zu- sammen | darunter mit Qualifi- kations- vermerk | zu- sammen | davon mit | | | | | | | |
| | | | | Haupt- schul- abschluss nach Jahr- gang 10 | Fachoberschulreife | zu- sammen | darunter mit Qualifi- kations- vermerk | | | | |
| Kreisfreie Städte | | | | | | | | | | | |
| Aachen | a | 10 | 8 | 232 | 87 | 145 | 15 | 23 | 106 | 13 | 384 |
| | b | 5 | 4 | 121 | 52 | 69 | 8 | 11 | 61 | 7 | 205 |
| | c | 1 | 1 | 28 | 12 | 16 | 4 | 6 | 4 | 2 | 41 |
| | d | - | - | 17 | 7 | 10 | 4 | 4 | 3 | - | 24 |
| Bonn | a | 18 | 16 | 254 | 84 | 170 | 52 | 16 | 146 | 11 | 445 |
| | b | 5 | 4 | 132 | 42 | 90 | 33 | 5 | 73 | 7 | 222 |
| | c | 4 | 4 | 45 | 17 | 28 | 14 | 3 | 14 | - | 66 |
| | d | 1 | 1 | 22 | 8 | 14 | 5 | 2 | 9 | - | 34 |
| Köln | a | 58 | 37 | 794 | 282 | 512 | 100 | 72 | 439 | 31 | 1 394 |
| | b | 23 | 15 | 378 | 117 | 261 | 47 | 37 | 225 | 10 | 673 |
| | c | 26 | 17 | 239 | 96 | 143 | 27 | 25 | 85 | 7 | 382 |
| | d | 10 | 6 | 118 | 45 | 73 | 9 | 14 | 40 | 1 | 183 |
| Leverkusen | a | 41 | 8 | 254 | 86 | 168 | 35 | 12 | 68 | 22 | 397 |
| | b | 14 | 3 | 135 | 42 | 93 | 19 | 6 | 38 | 6 | 199 |
| | c | 10 | 2 | 57 | 20 | 37 | 6 | - | 13 | 9 | 89 |
| | d | 3 | 1 | 24 | 7 | 17 | 4 | - | 6 | 3 | 36 |
| Kreise | | | | | | | | | | | |
| Aachen | a | 19 | 17 | 292 | 137 | 155 | 37 | 12 | 99 | 21 | 443 |
| | b | 7 | 7 | 134 | 68 | 66 | 16 | 3 | 50 | 12 | 206 |
| | c | 4 | 3 | 39 | 24 | 15 | 3 | 2 | 11 | 6 | 62 |
| | d | - | - | 22 | 13 | 9 | 1 | - | 4 | 4 | 30 |
| Düren | a | 30 | 19 | 374 | 151 | 223 | 38 | 27 | 115 | 9 | 555 |
| | b | 5 | 4 | 158 | 60 | 98 | 17 | 7 | 61 | 3 | 234 |
| | c | 7 | 6 | 47 | 19 | 28 | 10 | 1 | 8 | - | 63 |
| | d | 1 | 1 | 20 | 8 | 12 | 3 | - | 4 | - | 25 |
| Rhein-Erft-Kreis | a | 11 | 11 | 342 | 114 | 228 | 85 | 14 | 141 | 17 | 525 |
| | b | 3 | 3 | 151 | 54 | 97 | 41 | 6 | 80 | 6 | 246 |
| | c | 2 | 2 | 60 | 28 | 32 | 9 | 3 | 17 | 9 | 91 |
| | d | - | - | 22 | 10 | 12 | 5 | 2 | 12 | 2 | 38 |
| Euskirchen | a | 4 | 2 | 96 | 37 | 59 | 14 | 7 | 40 | 1 | 148 |
| | b | 1 | - | 36 | 11 | 25 | 8 | 1 | 21 | - | 59 |
| | c | - | - | 4 | 3 | 1 | - | - | 2 | 1 | 7 |
| | d | - | - | 1 | 1 | - | - | - | - | - | 1 |
| Heinsberg | a | 20 | 9 | 255 | 94 | 161 | 36 | 25 | 107 | 28 | 435 |
| | b | 6 | 4 | 121 | 41 | 80 | 21 | 14 | 51 | 6 | 198 |
| | c | 1 | 1 | 15 | 9 | 6 | 1 | 2 | 5 | - | 23 |
| | d | - | - | 7 | 4 | 3 | - | 2 | 1 | - | 10 |

Noch: 3. Schulabgängerinnen und -abgänger im Abgangsjahr 2005

| Verwaltungsbezirk a = Zusammen b = weiblich c = Ausländer/-innen zusammen d = Ausländerinnen | | Schulabgänger/-innen | | | | | | | | | |
|--|----------|---|--|-------------------------|--|--------------------|---------------|--------------------------------|----------------------------|---------------------------------------|----------------|
| | | mit Hauptschulabschluss nach Jahrgang 09 | | mit Sekundarabschluss I | | | | mit Fachhoch- schulreife | mit Hoch- schulreife | ohne Haupt- schul- abschluss | ins- gesamt |
| | | zu- sammen | darunter mit Qualifi- kations- vermerk | zu- sammen | davon mit | | | | | | |
| | | | | | Haupt- schul- abschluss nach Jahr- gang 10 | Fachoberschulreife | zu- sammen | | | | |
| Noch: Kreise | | | | | | | | | | | |
| Oberbergischer Kreis | a | 26 | 13 | 394 | 189 | 205 | 49 | 35 | 158 | 15 | 628 |
| | b | 13 | 5 | 212 | 111 | 101 | 39 | 17 | 108 | 2 | 352 |
| | c | 4 | 1 | 25 | 11 | 14 | 4 | 3 | 7 | 3 | 42 |
| | d | 2 | - | 20 | 9 | 11 | 2 | 3 | 5 | - | 30 |
| Rheinisch-Bergischer Kreis | a | 8 | 5 | 175 | 71 | 104 | 19 | 7 | 110 | 1 | 301 |
| | b | 3 | 1 | 77 | 26 | 51 | 15 | 3 | 58 | - | 141 |
| | c | 3 | 2 | 21 | 12 | 9 | 1 | - | 12 | - | 36 |
| | d | 2 | 1 | 10 | 4 | 6 | 1 | - | 6 | - | 18 |
| Rhein-Sieg-Kreis | a | 10 | 7 | 336 | 102 | 234 | 78 | 48 | 203 | 4 | 601 |
| | b | 3 | 2 | 142 | 41 | 101 | 35 | 26 | 117 | - | 288 |
| | c | 3 | 2 | 42 | 13 | 29 | 13 | 8 | 12 | 2 | 67 |
| | d | 1 | - | 27 | 6 | 21 | 9 | 4 | 5 | - | 37 |
| Regierungsbezirk Köln | a | 255 | 152 | 3 798 | 1 434 | 2 364 | 558 | 298 | 1 732 | 173 | 6 256 |
| | b | 88 | 52 | 1 797 | 665 | 1 132 | 299 | 136 | 943 | 59 | 3 023 |
| | c | 65 | 41 | 622 | 264 | 358 | 92 | 53 | 190 | 39 | 969 |
| | d | 20 | 10 | 310 | 122 | 188 | 43 | 31 | 95 | 10 | 466 |
| davon | | | | | | | | | | | |
| kreisfreie Städte | a | 127 | 69 | 1 534 | 539 | 995 | 202 | 123 | 759 | 77 | 2 620 |
| | b | 47 | 26 | 766 | 253 | 513 | 107 | 59 | 397 | 30 | 1 299 |
| | c | 41 | 24 | 369 | 145 | 224 | 51 | 34 | 116 | 18 | 578 |
| | d | 14 | 8 | 181 | 67 | 114 | 22 | 20 | 58 | 4 | 277 |
| Kreise | a | 128 | 83 | 2 264 | 895 | 1 369 | 356 | 175 | 973 | 96 | 3 636 |
| | b | 41 | 26 | 1 031 | 412 | 619 | 192 | 77 | 546 | 29 | 1 724 |
| | c | 24 | 17 | 253 | 119 | 134 | 41 | 19 | 74 | 21 | 391 |
| | d | 6 | 2 | 129 | 55 | 74 | 21 | 11 | 37 | 6 | 189 |
| Kreisfreie Städte | | | | | | | | | | | |
| Bottrop | a | 26 | 20 | 219 | 109 | 110 | 37 | 8 | 55 | 39 | 347 |
| | b | 11 | 7 | 93 | 41 | 52 | 22 | 5 | 26 | 15 | 150 |
| | c | 4 | 1 | 53 | 30 | 23 | 9 | 2 | 4 | 6 | 69 |
| | d | 2 | - | 21 | 12 | 9 | 5 | 1 | 2 | 3 | 29 |
| Gelsenkirchen | a | 42 | 28 | 623 | 250 | 373 | 94 | 32 | 202 | 54 | 953 |
| | b | 20 | 12 | 288 | 111 | 177 | 49 | 11 | 88 | 17 | 424 |
| | c | 9 | 5 | 196 | 83 | 113 | 19 | 8 | 55 | 23 | 291 |
| | d | 4 | 1 | 94 | 37 | 57 | 11 | 2 | 24 | 7 | 131 |
| Münster | a | - | - | 93 | 16 | 77 | 48 | 6 | 85 | - | 184 |
| | b | - | - | 34 | 6 | 28 | 20 | 2 | 55 | - | 91 |
| | c | - | - | 7 | - | 7 | 6 | - | 1 | - | 8 |
| | d | - | - | 1 | - | 1 | - | - | - | - | 1 |

Noch: 3. Schulabgängerinnen und -abgänger im Abgangsjahr 2005

| Verwaltungsbezirk a = Zusammen b = weiblich c = Ausländer/-innen zusammen d = Ausländerinnen | Schulabgänger/-innen | | | | | | | | | | |
|--|---|--|-------------------------|--|--------------------|---------------|--|----------------------------|---------------------------------------|----------------|--------------|
| | mit Hauptschulabschluss nach Jahrgang 09 | | mit Sekundarabschluss I | | | | mit Fachhoch- schulreife | mit Hoch- schulreife | ohne Haupt- schul- abschluss | ins- gesamt | |
| | zu- sammen | darunter mit Qualifi- kations- vermerk | zu- sammen | davon mit | | | | | | | |
| | | | | Haupt- schul- abschluss nach Jahr- gang 10 | Fachoberschulreife | zu- sammen | darunter mit Qualifi- kations- vermerk | | | | |
| Kreise | | | | | | | | | | | |
| Borken | a | 1 | - | 21 | 7 | 14 | 10 | - | - | 4 | 26 |
| | b | - | - | 8 | - | 8 | 5 | - | - | 2 | 10 |
| | c | - | - | - | - | - | - | - | - | 1 | 1 |
| | d | - | - | - | - | - | - | - | - | 1 | 1 |
| Coesfeld | a | 7 | 7 | 258 | 91 | 167 | 48 | 15 | 124 | 1 | 405 |
| | b | 2 | 2 | 126 | 37 | 89 | 26 | 8 | 74 | - | 210 |
| | c | 3 | 3 | 7 | 5 | 2 | - | - | 2 | - | 12 |
| | d | 1 | 1 | 5 | 4 | 1 | - | - | 2 | - | 8 |
| Recklinghausen | a | 106 | 60 | 1 179 | 494 | 685 | 204 | 61 | 294 | 57 | 1 697 |
| | b | 51 | 30 | 497 | 212 | 285 | 79 | 31 | 151 | 18 | 748 |
| | c | 22 | 13 | 246 | 121 | 125 | 36 | 9 | 35 | 14 | 326 |
| | d | 14 | 10 | 111 | 56 | 55 | 17 | 3 | 22 | 2 | 152 |
| Steinfurt | a | 9 | 9 | 230 | 87 | 143 | 57 | 22 | 85 | 7 | 353 |
| | b | 5 | 5 | 99 | 33 | 66 | 29 | 14 | 59 | 4 | 181 |
| | c | 1 | 1 | 12 | 8 | 4 | 3 | 1 | 2 | 1 | 17 |
| | d | 1 | 1 | 7 | 5 | 2 | 2 | 1 | 2 | - | 11 |
| Warendorf | a | 16 | 12 | 91 | 48 | 43 | 10 | 4 | 20 | 11 | 142 |
| | b | 7 | 5 | 42 | 24 | 18 | 2 | 3 | 11 | 5 | 68 |
| | c | 6 | 3 | 33 | 21 | 12 | 3 | 1 | 7 | 6 | 53 |
| | d | 3 | 2 | 13 | 9 | 4 | 1 | 1 | 4 | 3 | 24 |
| Regierungsbezirk Münster | a | 207 | 136 | 2 714 | 1 102 | 1 612 | 508 | 148 | 865 | 173 | 4 107 |
| | b | 96 | 61 | 1 187 | 464 | 723 | 232 | 74 | 464 | 61 | 1 882 |
| | c | 45 | 26 | 554 | 268 | 286 | 76 | 21 | 106 | 51 | 777 |
| | d | 25 | 15 | 252 | 123 | 129 | 36 | 8 | 56 | 16 | 357 |
| davon | | | | | | | | | | | |
| kreisfreie Städte | a | 68 | 48 | 935 | 375 | 560 | 179 | 46 | 342 | 93 | 1 484 |
| | b | 31 | 19 | 415 | 158 | 257 | 91 | 18 | 169 | 32 | 665 |
| | c | 13 | 6 | 256 | 113 | 143 | 34 | 10 | 60 | 29 | 368 |
| | d | 6 | 1 | 116 | 49 | 67 | 16 | 3 | 26 | 10 | 161 |
| Kreise | a | 139 | 88 | 1 779 | 727 | 1 052 | 329 | 102 | 523 | 80 | 2 623 |
| | b | 65 | 42 | 772 | 306 | 466 | 141 | 56 | 295 | 29 | 1 217 |
| | c | 32 | 20 | 298 | 155 | 143 | 42 | 11 | 46 | 22 | 409 |
| | d | 19 | 14 | 136 | 74 | 62 | 20 | 5 | 30 | 6 | 196 |

Noch: 3. Schulabgängerinnen und -abgänger im Abgangsjahr 2005

| Verwaltungsbezirk a = Zusammen b = weiblich c = Ausländer/-innen zusammen d = Ausländerinnen | | Schulabgänger/-innen | | | | | | | | | |
|--|----------|---|--|-------------------------|--|--------------------|---------------|--------------------------------|----------------------------|---------------------------------------|----------------|
| | | mit Hauptschulabschluss nach Jahrgang 09 | | mit Sekundarabschluss I | | | | mit Fachhoch- schulreife | mit Hoch- schulreife | ohne Haupt- schul- abschluss | ins- gesamt |
| | | zu- sammen | darunter mit Qualifi- kations- vermerk | zu- sammen | davon mit | | | | | | |
| | | | | | Haupt- schul- abschluss nach Jahr- gang 10 | Fachoberschulreife | zu- sammen | | | | |
| Kreisfreie Stadt | | | | | | | | | | | |
| Bielefeld | a | 35 | 15 | 579 | 196 | 383 | 134 | 26 | 151 | 22 | 813 |
| | b | 16 | 7 | 284 | 87 | 197 | 87 | 15 | 79 | 10 | 404 |
| | c | 5 | 3 | 65 | 29 | 36 | 10 | - | 9 | 5 | 84 |
| | d | 2 | 2 | 39 | 15 | 24 | 8 | - | 5 | 2 | 48 |
| Kreise | | | | | | | | | | | |
| Gütersloh | a | 23 | 5 | 364 | 145 | 219 | 61 | 24 | 73 | 10 | 494 |
| | b | 10 | 2 | 169 | 67 | 102 | 38 | 16 | 38 | 3 | 236 |
| | c | 7 | 2 | 36 | 21 | 15 | 2 | 3 | 2 | 3 | 51 |
| | d | 3 | - | 18 | 11 | 7 | 1 | 3 | 2 | - | 26 |
| Herford | | | | | | | | | | | |
| | a | 36 | 17 | 635 | 270 | 365 | 99 | 37 | 236 | 42 | 986 |
| | b | 17 | 7 | 271 | 107 | 164 | 45 | 21 | 117 | 18 | 444 |
| | c | 3 | 3 | 69 | 29 | 40 | 12 | 1 | 15 | 3 | 91 |
| | d | 2 | 2 | 32 | 13 | 19 | 6 | 1 | 13 | 2 | 50 |
| Höxter | | | | | | | | | | | |
| | a | - | - | - | - | - | - | - | - | - | - |
| | b | - | - | - | - | - | - | - | - | - | - |
| | c | - | - | - | - | - | - | - | - | - | - |
| | d | - | - | - | - | - | - | - | - | - | - |
| Lippe | | | | | | | | | | | |
| | a | 32 | 10 | 429 | 145 | 284 | 73 | 31 | 155 | 22 | 669 |
| | b | 14 | 4 | 220 | 65 | 155 | 43 | 24 | 93 | 5 | 356 |
| | c | 3 | - | 21 | 9 | 12 | 4 | 1 | 6 | 11 | 42 |
| | d | 1 | - | 13 | 8 | 5 | 1 | 1 | 4 | 4 | 23 |
| Minden-Lübbecke | | | | | | | | | | | |
| | a | 28 | 7 | 540 | 204 | 336 | 107 | 27 | 155 | 27 | 777 |
| | b | 8 | 3 | 225 | 85 | 140 | 51 | 16 | 92 | 12 | 353 |
| | c | 3 | 3 | 24 | 8 | 16 | 4 | 2 | 6 | 4 | 39 |
| | d | 3 | 3 | 9 | 3 | 6 | 3 | 2 | 3 | - | 17 |
| Paderborn | | | | | | | | | | | |
| | a | 25 | 12 | 255 | 118 | 137 | 47 | 18 | 65 | 9 | 372 |
| | b | 14 | 6 | 92 | 48 | 44 | 19 | 12 | 28 | 4 | 150 |
| | c | 2 | 2 | 25 | 14 | 11 | 4 | 2 | 2 | 1 | 32 |
| | d | 2 | 2 | 11 | 7 | 4 | 3 | - | 1 | - | 14 |
| Regierungsbezirk Detmold | | | | | | | | | | | |
| | a | 179 | 66 | 2 802 | 1 078 | 1 724 | 521 | 163 | 835 | 132 | 4 111 |
| | b | 79 | 29 | 1 261 | 459 | 802 | 283 | 104 | 447 | 52 | 1 943 |
| | c | 23 | 13 | 240 | 110 | 130 | 36 | 9 | 40 | 27 | 339 |
| | d | 13 | 9 | 122 | 57 | 65 | 22 | 7 | 28 | 8 | 178 |
| davon | | | | | | | | | | | |
| kreisfreie Stadt | | | | | | | | | | | |
| | a | 35 | 15 | 579 | 196 | 383 | 134 | 26 | 151 | 22 | 813 |
| | b | 16 | 7 | 284 | 87 | 197 | 87 | 15 | 79 | 10 | 404 |
| | c | 5 | 3 | 65 | 29 | 36 | 10 | - | 9 | 5 | 84 |
| | d | 2 | 2 | 39 | 15 | 24 | 8 | - | 5 | 2 | 48 |
| Kreise | | | | | | | | | | | |
| | a | 144 | 51 | 2 223 | 882 | 1 341 | 387 | 137 | 684 | 110 | 3 298 |
| | b | 63 | 22 | 977 | 372 | 605 | 196 | 89 | 368 | 42 | 1 539 |
| | c | 18 | 10 | 175 | 81 | 94 | 26 | 9 | 31 | 22 | 255 |
| | d | 11 | 7 | 83 | 42 | 41 | 14 | 7 | 23 | 6 | 130 |

Noch: 3. Schulabgängerinnen und -abgänger im Abgangsjahr 2005

| Verwaltungsbezirk a = Zusammen b = weiblich c = Ausländer/-innen zusammen d = Ausländerinnen | | Schulabgänger/-innen | | | | | | | | | |
|--|---|---|--|-------------------------|--|--------------------|---------------|--------------------------------|----------------------------|---------------------------------------|----------------|
| | | mit Hauptschulabschluss nach Jahrgang 09 | | mit Sekundarabschluss I | | | | mit Fachhoch- schulreife | mit Hoch- schulreife | ohne Haupt- schul- abschluss | ins- gesamt |
| | | zu- sammen | darunter mit Qualifi- kations- vermerk | zu- sammen | davon mit | | | | | | |
| | | | | | Haupt- schul- abschluss nach Jahr- gang 10 | Fachoberschulreife | zu- sammen | | | | |
| Kreisfreie Städte | | | | | | | | | | | |
| Bochum | a | 150 | 131 | 374 | 142 | 232 | 54 | 29 | 229 | 26 | 808 |
| | b | 77 | 70 | 159 | 60 | 99 | 20 | 13 | 121 | 11 | 381 |
| | c | 22 | 15 | 80 | 45 | 35 | 5 | 5 | 35 | 5 | 147 |
| | d | 13 | 11 | 38 | 21 | 17 | 3 | 2 | 12 | 1 | 66 |
| Dortmund | a | 66 | 61 | 913 | 435 | 478 | 148 | 73 | 292 | 57 | 1 401 |
| | b | 22 | 20 | 409 | 191 | 218 | 65 | 36 | 143 | 31 | 641 |
| | c | 13 | 13 | 204 | 91 | 113 | 26 | 30 | 54 | 11 | 312 |
| | d | 1 | 1 | 104 | 44 | 60 | 16 | 14 | 23 | 5 | 147 |
| Hagen | a | 11 | 8 | 296 | 115 | 181 | 47 | 35 | 143 | 19 | 504 |
| | b | 5 | 4 | 128 | 52 | 76 | 22 | 15 | 79 | 6 | 233 |
| | c | 2 | 2 | 72 | 30 | 42 | 14 | 11 | 19 | 7 | 111 |
| | d | 1 | 1 | 27 | 13 | 14 | 5 | 4 | 11 | 3 | 46 |
| Hamm | a | 18 | 16 | 206 | 89 | 117 | 21 | 16 | 58 | – | 298 |
| | b | 5 | 4 | 95 | 38 | 57 | 15 | 12 | 29 | – | 141 |
| | c | 3 | 2 | 47 | 13 | 34 | 4 | 4 | 13 | – | 67 |
| | d | 1 | 1 | 28 | 5 | 23 | 4 | 4 | 7 | – | 40 |
| Herne | a | 35 | 16 | 297 | 98 | 199 | 39 | 40 | 94 | 13 | 479 |
| | b | 12 | 6 | 147 | 48 | 99 | 21 | 23 | 59 | 4 | 245 |
| | c | 8 | 5 | 66 | 22 | 44 | 8 | 12 | 13 | 3 | 102 |
| | d | 2 | 1 | 31 | 10 | 21 | 4 | 7 | 10 | 1 | 51 |
| Kreise | | | | | | | | | | | |
| Ennepe-Ruhr-Kreis | a | 42 | 18 | 548 | 159 | 389 | 146 | 37 | 157 | 26 | 810 |
| | b | 21 | 9 | 267 | 85 | 182 | 70 | 21 | 73 | 8 | 390 |
| | c | 9 | 3 | 58 | 16 | 42 | 11 | 2 | 11 | 4 | 84 |
| | d | 3 | – | 35 | 11 | 24 | 5 | 1 | 3 | – | 42 |
| Hochsauerlandkreis | a | – | – | – | – | – | – | – | – | – | – |
| | b | – | – | – | – | – | – | – | – | – | – |
| | c | – | – | – | – | – | – | – | – | – | – |
| | d | – | – | – | – | – | – | – | – | – | – |
| Märkischer Kreis | a | 25 | 13 | 458 | 182 | 276 | 75 | 39 | 164 | 21 | 707 |
| | b | 15 | 7 | 218 | 86 | 132 | 27 | 19 | 96 | 6 | 354 |
| | c | 4 | 2 | 77 | 37 | 40 | 9 | 5 | 11 | 4 | 101 |
| | d | 3 | 1 | 30 | 17 | 13 | 2 | 4 | 5 | – | 42 |
| Olpe | a | – | – | – | – | – | – | – | – | – | – |
| | b | – | – | – | – | – | – | – | – | – | – |
| | c | – | – | – | – | – | – | – | – | – | – |
| | d | – | – | – | – | – | – | – | – | – | – |
| Siegen-Wittgenstein | a | 9 | 7 | 206 | 76 | 130 | 35 | 32 | 151 | 7 | 405 |
| | b | 3 | 2 | 97 | 43 | 54 | 17 | 20 | 88 | 5 | 213 |
| | c | – | – | 13 | 6 | 7 | 2 | 8 | 13 | – | 34 |
| | d | – | – | 9 | 5 | 4 | 1 | 5 | 9 | – | 23 |

Noch: 3. Schulabgängerinnen und -abgänger im Abgangsjahr 2005

| Verwaltungsbezirk a = Zusammen b = weiblich c = Ausländer/-innen zusammen d = Ausländerinnen | Schulabgänger/-innen | | | | | | | | | | |
|--|---|--|-------------------------|--|--------------------|---------------|--|----------------------------|---------------------------------------|----------------|---------------|
| | mit Hauptschulabschluss nach Jahrgang 09 | | mit Sekundarabschluss I | | | | mit Fachhoch- schulreife | mit Hoch- schulreife | ohne Haupt- schul- abschluss | ins- gesamt | |
| | zu- sammen | darunter mit Qualifi- kations- vermerk | zu- sammen | davon mit | | | | | | | |
| | | | | Haupt- schul- abschluss nach Jahr- gang 10 | Fachoberschulreife | zu- sammen | darunter mit Qualifi- kations- vermerk | | | | |
| Noch: Kreise | | | | | | | | | | | |
| Soest | a | 6 | - | 63 | 30 | 33 | - | 3 | 29 | 3 | 104 |
| | b | 3 | - | 33 | 12 | 21 | - | 3 | 18 | 1 | 58 |
| | c | 1 | - | 8 | 8 | - | - | - | 3 | - | 12 |
| | d | 1 | - | 5 | 5 | - | - | - | 3 | - | 9 |
| Unna | a | 63 | 35 | 898 | 398 | 500 | 122 | 57 | 342 | 50 | 1 410 |
| | b | 41 | 19 | 377 | 166 | 211 | 61 | 27 | 192 | 22 | 659 |
| | c | 7 | 6 | 153 | 79 | 74 | 19 | 9 | 46 | 16 | 231 |
| | d | 3 | 2 | 63 | 33 | 30 | 8 | 6 | 20 | 3 | 95 |
| Regierungsbezirk Arnsberg | a | 425 | 305 | 4 259 | 1 724 | 2 535 | 687 | 361 | 1 659 | 222 | 6 926 |
| | b | 204 | 141 | 1 930 | 781 | 1 149 | 318 | 189 | 898 | 94 | 3 315 |
| | c | 69 | 48 | 778 | 347 | 431 | 98 | 86 | 218 | 50 | 1 201 |
| | d | 28 | 18 | 370 | 164 | 206 | 48 | 47 | 103 | 13 | 561 |
| davon | | | | | | | | | | | |
| kreisfreie Städte | a | 280 | 232 | 2 086 | 879 | 1 207 | 309 | 193 | 816 | 115 | 3 490 |
| | b | 121 | 104 | 938 | 389 | 549 | 143 | 99 | 431 | 52 | 1 641 |
| | c | 48 | 37 | 469 | 201 | 268 | 57 | 62 | 134 | 26 | 739 |
| | d | 18 | 15 | 228 | 93 | 135 | 32 | 31 | 63 | 10 | 350 |
| Kreise | a | 145 | 73 | 2 173 | 845 | 1 328 | 378 | 168 | 843 | 107 | 3 436 |
| | b | 83 | 37 | 992 | 392 | 600 | 175 | 90 | 467 | 42 | 1 674 |
| | c | 21 | 11 | 309 | 146 | 163 | 41 | 24 | 84 | 24 | 462 |
| | d | 10 | 3 | 142 | 71 | 71 | 16 | 16 | 40 | 3 | 211 |
| Nordrhein-Westfalen | a | 1 569 | 973 | 21 058 | 7 934 | 13 124 | 3 743 | 1 586 | 7 923 | 1 108 | 33 244 |
| | b | 677 | 417 | 9 761 | 3 566 | 6 195 | 1 921 | 838 | 4 273 | 446 | 15 995 |
| | c | 311 | 210 | 3 685 | 1 541 | 2 144 | 608 | 298 | 926 | 260 | 5 480 |
| | d | 140 | 95 | 1 832 | 733 | 1 099 | 339 | 172 | 492 | 82 | 2 718 |
| davon | | | | | | | | | | | |
| kreisfreie Städte | a | 876 | 592 | 10 383 | 3 769 | 6 614 | 1 881 | 770 | 4 080 | 614 | 16 723 |
| | b | 370 | 253 | 4 974 | 1 716 | 3 258 | 1 013 | 391 | 2 131 | 264 | 8 130 |
| | c | 191 | 133 | 2 352 | 920 | 1 432 | 410 | 199 | 608 | 152 | 3 502 |
| | d | 78 | 56 | 1 192 | 432 | 760 | 240 | 106 | 314 | 51 | 1 741 |
| Kreise | a | 693 | 381 | 10 675 | 4 165 | 6 510 | 1 862 | 816 | 3 843 | 494 | 16 521 |
| | b | 307 | 164 | 4 787 | 1 850 | 2 937 | 908 | 447 | 2 142 | 182 | 7 865 |
| | c | 120 | 77 | 1 333 | 621 | 712 | 198 | 99 | 318 | 108 | 1 978 |
| | d | 62 | 39 | 640 | 301 | 339 | 99 | 66 | 178 | 31 | 977 |

4. Lehrergrunddaten 2005/2006

| Verwaltungsbezirk | Lehrer/-innen | | | | | | | | | | | | | |
|------------------------------------|---------------|--------------------------|--------------|--------------------------|-------------------|-------------|--------------------------|-------------------|------------------|--------------------------|-------------------|---------------------|--------------------------|-------------------|
| | insgesamt | in % aller Lehrer/-innen | weiblich | | | ausländisch | | | darunter | | | | | |
| | | | Anzahl | in % aller Lehrer/-innen | in % von Spalte 1 | Anzahl | in % aller Lehrer/-innen | in % von Spalte 1 | hauptamtlich/BAT | | | vollzeitbeschäftigt | | |
| | | | | | | | | | Anzahl | in % aller Lehrer/-innen | in % von Spalte 1 | Anzahl | in % aller Lehrer/-innen | in % von Spalte 1 |
| 1 | 2 | 3 | 4 | 5 | 6 | 7 | 8 | 9 | 10 | 11 | 12 | 13 | 14 | |
| Kreisfreie Städte | | | | | | | | | | | | | | |
| Düsseldorf | 469 | 2,6 | 268 | 2,7 | 57,1 | 70 | 34,5 | 14,9 | 446 | 2,6 | 95,1 | 251 | 2,2 | 53,5 |
| Duisburg | 986 | 5,5 | 518 | 5,2 | 52,5 | 10 | 4,9 | 1,0 | 942 | 5,6 | 95,5 | 692 | 6,0 | 70,2 |
| Essen | 721 | 4,0 | 424 | 4,3 | 58,8 | 4 | 2,0 | 0,6 | 672 | 4,0 | 93,2 | 487 | 4,2 | 67,5 |
| Krefeld | 327 | 1,8 | 179 | 1,8 | 54,7 | 6 | 3,0 | 1,8 | 312 | 1,8 | 95,4 | 204 | 1,8 | 62,4 |
| Mönchengladbach | 350 | 1,9 | 222 | 2,2 | 63,4 | – | – | – | 320 | 1,9 | 91,4 | 216 | 1,9 | 61,7 |
| Mülheim an der Ruhr | 295 | 1,6 | 184 | 1,8 | 62,4 | – | – | – | 274 | 1,6 | 92,9 | 175 | 1,5 | 59,3 |
| Oberhausen | 365 | 2,0 | 200 | 2,0 | 54,8 | 3 | 1,5 | 0,8 | 342 | 2,0 | 93,7 | 237 | 2,0 | 64,9 |
| Remscheid | 182 | 1,0 | 100 | 1,0 | 54,9 | 3 | 1,5 | 1,6 | 172 | 1,0 | 94,5 | 117 | 1,0 | 64,3 |
| Solingen | 289 | 1,6 | 173 | 1,7 | 59,9 | – | – | – | 269 | 1,6 | 93,1 | 173 | 1,5 | 59,9 |
| Wuppertal | 448 | 2,5 | 249 | 2,5 | 55,6 | 2 | 1,0 | 0,4 | 424 | 2,5 | 94,6 | 281 | 2,4 | 62,7 |
| Kreise | | | | | | | | | | | | | | |
| Kleve | 88 | 0,5 | 39 | 0,4 | 44,3 | 1 | 0,5 | 1,1 | 79 | 0,5 | 89,8 | 60 | 0,5 | 68,2 |
| Mettmann | 438 | 2,4 | 274 | 2,7 | 62,6 | 3 | 1,5 | 0,7 | 412 | 2,4 | 94,1 | 266 | 2,3 | 60,7 |
| Rhein-Kreis Neuss | 381 | 2,1 | 219 | 2,2 | 57,5 | 2 | 1,0 | 0,5 | 349 | 2,1 | 91,6 | 246 | 2,1 | 64,6 |
| Viersen | 301 | 1,7 | 167 | 1,7 | 55,5 | 1 | 0,5 | 0,3 | 286 | 1,7 | 95,0 | 194 | 1,7 | 64,5 |
| Wesel | 699 | 3,9 | 377 | 3,8 | 53,9 | 3 | 1,5 | 0,4 | 650 | 3,8 | 93,0 | 486 | 4,2 | 69,5 |
| Regierungsbezirk Düsseldorf | 6 339 | 35,1 | 3 593 | 36,0 | 56,7 | 108 | 53,2 | 1,7 | 5 949 | 35,1 | 93,8 | 4 085 | 35,2 | 64,4 |
| davon | | | | | | | | | | | | | | |
| kreisfreie Städte | 4 432 | 24,6 | 2 517 | 25,2 | 56,8 | 98 | 48,3 | 2,2 | 4 173 | 24,6 | 94,2 | 2 833 | 24,4 | 63,9 |
| Kreise | 1 907 | 10,6 | 1 076 | 10,8 | 56,4 | 10 | 4,9 | 0,5 | 1 776 | 10,5 | 93,1 | 1 252 | 10,8 | 65,7 |
| Kreisfreie Städte | | | | | | | | | | | | | | |
| Aachen | 279 | 1,5 | 176 | 1,8 | 63,1 | 1 | 0,5 | 0,4 | 261 | 1,5 | 93,5 | 147 | 1,3 | 52,7 |
| Bonn | 289 | 1,6 | 169 | 1,7 | 58,5 | 2 | 1,0 | 0,7 | 271 | 1,6 | 93,8 | 168 | 1,4 | 58,1 |
| Köln | 861 | 4,8 | 480 | 4,8 | 55,7 | 22 | 10,8 | 2,6 | 807 | 4,8 | 93,7 | 534 | 4,6 | 62,0 |
| Leverkusen | 236 | 1,3 | 132 | 1,3 | 55,9 | 2 | 1,0 | 0,8 | 214 | 1,3 | 90,7 | 155 | 1,3 | 65,7 |
| Kreise | | | | | | | | | | | | | | |
| Aachen | 247 | 1,4 | 140 | 1,4 | 56,7 | – | – | – | 226 | 1,3 | 91,5 | 157 | 1,4 | 63,6 |
| Düren | 303 | 1,7 | 172 | 1,7 | 56,8 | 1 | 0,5 | 0,3 | 280 | 1,7 | 92,4 | 197 | 1,7 | 65,0 |
| Rhein-Erft-Kreis | 282 | 1,6 | 170 | 1,7 | 60,3 | 9 | 4,4 | 3,2 | 259 | 1,5 | 91,8 | 189 | 1,6 | 67,0 |
| Euskirchen | 81 | 0,4 | 42 | 0,4 | 51,9 | – | – | – | 76 | 0,4 | 93,8 | 50 | 0,4 | 61,7 |
| Heinsberg | 202 | 1,1 | 111 | 1,1 | 55,0 | 1 | 0,5 | 0,5 | 194 | 1,1 | 96,0 | 144 | 1,2 | 71,3 |
| Oberbergischer Kreis | 309 | 1,7 | 168 | 1,7 | 54,4 | 2 | 1,0 | 0,6 | 292 | 1,7 | 94,5 | 215 | 1,9 | 69,6 |
| Rheinisch-Bergischer Kreis | 191 | 1,1 | 100 | 1,0 | 52,4 | 3 | 1,5 | 1,6 | 166 | 1,0 | 86,9 | 104 | 0,9 | 54,5 |
| Rhein-Sieg-Kreis | 333 | 1,8 | 186 | 1,9 | 55,9 | – | – | – | 298 | 1,8 | 89,5 | 199 | 1,7 | 59,8 |
| Regierungsbezirk Köln | 3 613 | 20,0 | 2 046 | 20,5 | 56,6 | 43 | 21,2 | 1,2 | 3 344 | 19,7 | 92,6 | 2 259 | 19,5 | 62,5 |
| davon | | | | | | | | | | | | | | |
| kreisfreie Städte | 1 665 | 9,2 | 957 | 9,6 | 57,5 | 27 | 13,3 | 1,6 | 1 553 | 9,2 | 93,3 | 1 004 | 8,7 | 60,3 |
| Kreise | 1 948 | 10,8 | 1 089 | 10,9 | 55,9 | 16 | 7,9 | 0,8 | 1 791 | 10,6 | 91,9 | 1 255 | 10,8 | 64,4 |
| Kreisfreie Städte | | | | | | | | | | | | | | |
| Bottrop | 185 | 1,0 | 88 | 0,9 | 47,6 | 2 | 1,0 | 1,1 | 174 | 1,0 | 94,1 | 133 | 1,1 | 71,9 |
| Gelsenkirchen | 501 | 2,8 | 278 | 2,8 | 55,5 | 4 | 2,0 | 0,8 | 485 | 2,9 | 96,8 | 316 | 2,7 | 63,1 |
| Münster | 106 | 0,6 | 48 | 0,5 | 45,3 | – | – | – | 101 | 0,6 | 95,3 | 71 | 0,6 | 67,0 |
| Kreise | | | | | | | | | | | | | | |
| Borken | 17 | 0,1 | 9 | 0,1 | 52,9 | – | – | – | 17 | 0,1 | 100,0 | 11 | 0,1 | 64,7 |
| Coesfeld | 232 | 1,3 | 132 | 1,3 | 56,9 | 1 | 0,5 | 0,4 | 209 | 1,2 | 90,1 | 130 | 1,1 | 56,0 |

1) abgeordnete, beurlaubte und langfristig erkrankte Lehrkräfte

Noch: 4. Lehrergrunddaten 2005/2006

| Verwaltungsbezirk | Lehrer/-innen | | | | | | | | | | | | | |
|--|---------------|------------------------------------|--------------|------------------------------------|-------------------------|-------------|------------------------------------|-------------------------|------------------|------------------------------------|-------------------------|---------------------|------------------------------------|-------------------------|
| | insgesamt | in % aller Lehrer/ -innen | weiblich | | | ausländisch | | | darunter | | | | | |
| | | | Anzahl | in % aller Lehrer/ -innen | in % von Spalte 1 | Anzahl | in % aller Lehrer/ -innen | in % von Spalte 1 | hauptamtlich/BAT | | | vollzeitbeschäftigt | | |
| | | | | | | | | | Anzahl | in % aller Lehrer/ -innen | in % von Spalte 1 | Anzahl | in % aller Lehrer/ -innen | in % von Spalte 1 |
| 1 | 2 | 3 | 4 | 5 | 6 | 7 | 8 | 9 | 10 | 11 | 12 | 13 | 14 | |
| Noch: Kreise | | | | | | | | | | | | | | |
| Recklinghausen | 906 | 5,0 | 471 | 4,7 | 52,0 | 5 | 2,5 | 0,6 | 867 | 5,1 | 95,7 | 638 | 5,5 | 70,4 |
| Steinfurt | 226 | 1,3 | 125 | 1,3 | 55,3 | 1 | 0,5 | 0,4 | 210 | 1,2 | 92,9 | 143 | 1,2 | 63,3 |
| Warendorf | 98 | 0,5 | 58 | 0,6 | 59,2 | 2 | 1,0 | 2,0 | 94 | 0,6 | 95,9 | 55 | 0,5 | 56,1 |
| Regierungsbezirk Münster | 2 271 | 12,6 | 1 209 | 12,1 | 53,2 | 15 | 7,4 | 0,7 | 2 157 | 12,7 | 95,0 | 1 497 | 12,9 | 65,9 |
| davon | | | | | | | | | | | | | | |
| kreisfreie Städte | 792 | 4,4 | 414 | 4,2 | 52,3 | 6 | 3,0 | 0,8 | 760 | 4,5 | 96,0 | 520 | 4,5 | 65,7 |
| Kreise | 1 479 | 8,2 | 795 | 8,0 | 53,8 | 9 | 4,4 | 0,6 | 1 397 | 8,2 | 94,5 | 977 | 8,4 | 66,1 |
| Kreisfreie Stadt | | | | | | | | | | | | | | |
| Bielefeld | 457 | 2,5 | 239 | 2,4 | 52,3 | 5 | 2,5 | 1,1 | 434 | 2,6 | 95,0 | 257 | 2,2 | 56,2 |
| Kreise | | | | | | | | | | | | | | |
| Gütersloh | 295 | 1,6 | 164 | 1,6 | 55,6 | – | – | – | 282 | 1,7 | 95,6 | 180 | 1,6 | 61,0 |
| Herford | 480 | 2,7 | 237 | 2,4 | 49,4 | 2 | 1,0 | 0,4 | 462 | 2,7 | 96,3 | 324 | 2,8 | 67,5 |
| Höxter | – | – | – | – | – | – | – | – | – | – | – | – | – | – |
| Lippe | 343 | 1,9 | 183 | 1,8 | 53,4 | 2 | 1,0 | 0,6 | 324 | 1,9 | 94,5 | 202 | 1,7 | 58,9 |
| Minden-Lübbecke | 421 | 2,3 | 215 | 2,2 | 51,1 | 2 | 1,0 | 0,5 | 397 | 2,3 | 94,3 | 290 | 2,5 | 68,9 |
| Paderborn | 184 | 1,0 | 102 | 1,0 | 55,4 | – | – | – | 167 | 1,0 | 90,8 | 112 | 1,0 | 60,9 |
| Regierungsbezirk Detmold | 2 180 | 12,1 | 1 140 | 11,4 | 52,3 | 11 | 5,4 | 0,5 | 2 066 | 12,2 | 94,8 | 1 365 | 11,8 | 62,6 |
| davon | | | | | | | | | | | | | | |
| kreisfreie Stadt | 457 | 2,5 | 239 | 2,4 | 52,3 | 5 | 2,5 | 1,1 | 434 | 2,6 | 95,0 | 257 | 2,2 | 56,2 |
| Kreise | 1 723 | 9,5 | 901 | 9,0 | 52,3 | 6 | 3,0 | 0,3 | 1 632 | 9,6 | 94,7 | 1 108 | 9,6 | 64,3 |
| Kreisfreie Städte | | | | | | | | | | | | | | |
| Bochum | 512 | 2,8 | 303 | 3,0 | 59,2 | 2 | 1,0 | 0,4 | 484 | 2,9 | 94,5 | 324 | 2,8 | 63,3 |
| Dortmund | 711 | 3,9 | 401 | 4,0 | 56,4 | 7 | 3,4 | 1,0 | 675 | 4,0 | 94,9 | 490 | 4,2 | 68,9 |
| Hagen | 281 | 1,6 | 150 | 1,5 | 53,4 | 5 | 2,5 | 1,8 | 264 | 1,6 | 94,0 | 177 | 1,5 | 63,0 |
| Hamm | 180 | 1,0 | 95 | 1,0 | 52,8 | 1 | 0,5 | 0,6 | 166 | 1,0 | 92,2 | 121 | 1,0 | 67,2 |
| Herne | 245 | 1,4 | 133 | 1,3 | 54,3 | 1 | 0,5 | 0,4 | 234 | 1,4 | 95,5 | 157 | 1,4 | 64,1 |
| Kreise | | | | | | | | | | | | | | |
| Ennepe-Ruhr-Kreis | 373 | 2,1 | 208 | 2,1 | 55,8 | 3 | 1,5 | 0,8 | 352 | 2,1 | 94,4 | 229 | 2,0 | 61,4 |
| Hochsauerlandkreis | – | – | – | – | – | – | – | – | – | – | – | – | – | – |
| Märkischer Kreis | 367 | 2,0 | 198 | 2,0 | 54,0 | 3 | 1,5 | 0,8 | 338 | 2,0 | 92,1 | 244 | 2,1 | 66,5 |
| Olpe | – | – | – | – | – | – | – | – | – | – | – | – | – | – |
| Siegen-Wittgenstein | 214 | 1,2 | 116 | 1,2 | 54,2 | – | – | – | 189 | 1,1 | 88,3 | 146 | 1,3 | 68,2 |
| Soest | 73 | 0,4 | 43 | 0,4 | 58,9 | – | – | – | 67 | 0,4 | 91,8 | 37 | 0,3 | 50,7 |
| Unna | 690 | 3,8 | 336 | 3,4 | 48,7 | 4 | 2,0 | 0,6 | 654 | 3,9 | 94,8 | 468 | 4,0 | 67,8 |
| Regierungsbezirk Arnsberg | 3 646 | 20,2 | 1 983 | 19,9 | 54,4 | 26 | 12,8 | 0,7 | 3 423 | 20,2 | 93,9 | 2 393 | 20,6 | 65,6 |
| davon | | | | | | | | | | | | | | |
| kreisfreie Städte | 1 929 | 10,7 | 1 082 | 10,9 | 56,1 | 16 | 7,9 | 0,8 | 1 823 | 10,8 | 94,5 | 1 269 | 10,9 | 65,8 |
| Kreise | 1 717 | 9,5 | 901 | 9,0 | 52,5 | 10 | 4,9 | 0,6 | 1 600 | 9,4 | 93,2 | 1 124 | 9,7 | 65,5 |
| Nordrhein-Westfalen | 18 049 | 100 | 9 971 | 100 | 55,2 | 203 | 100 | 1,1 | 16 939 | 100 | 93,9 | 11 599 | 100 | 64,3 |
| davon | | | | | | | | | | | | | | |
| kreisfreie Städte | 9 275 | 51,4 | 5 209 | 52,2 | 56,2 | 152 | 74,9 | 1,6 | 8 743 | 51,6 | 94,3 | 5 883 | 50,7 | 63,4 |
| Kreise | 8 774 | 48,6 | 4 762 | 47,8 | 54,3 | 51 | 25,1 | 0,6 | 8 196 | 48,4 | 93,4 | 5 716 | 49,3 | 65,1 |
| darunter langfristig abwesende Lehrer/-innen ¹⁾ | 226 | 1,3 | 166 | 1,7 | 73,5 | 3 | 1,5 | 1,3 | 221 | 1,3 | 97,8 | 152 | 1,3 | 67,3 |

5. Erteilte wöchentliche Unterrichtsstunden 2005/2006

| Verwaltungsbezirk | Erteilte wöchentliche Unterrichtsstunden | | | | | | | | | | | | | je 100 Schüler/-innen |
|------------------------------------|--|--------------------|-----------------|----------------|------------------|----------------|----------------------|-----------------|----------------|-------------------------------|---------------------|----------------|------------------------------|-----------------------|
| | der Lehrer/-innen | | | | | | | | | | darunter Mehrarbeit | | | |
| | ins-gesamt | in % aller Stunden | weiblich | | davon | | | | | | | | | |
| | | | Anzahl | in % von Sp. 1 | hauptamtlich/BAT | | | na/nb/Nicht-BAT | | | | | | |
| | | | | | Anzahl | in % von Sp. 1 | je ha/BAT-Lehrer/-in | Anzahl | in % von Sp. 1 | je na/nb/Nicht-BAT-Lehrer/-in | Anzahl | in % von Sp. 1 | je Lehrer/-in mit Mehrarbeit | |
| 1 | 2 | 3 | 4 | 5 | 6 | 7 | 8 | 9 | 10 | 11 | 12 | 13 | 14 | |
| Kreisfreie Städte | | | | | | | | | | | | | | |
| Düsseldorf | 8 288,8 | 2,4 | 4 508,2 | 54,4 | 8 135,5 | 98,2 | 18,2 | 153,3 | 1,8 | 6,7 | 27,5 | 0,3 | 1,3 | 158,8 |
| Duisburg | 18 975,0 | 5,6 | 9 705,0 | 51,1 | 18 642,0 | 98,2 | 19,8 | 333,0 | 1,8 | 7,6 | - | - | - | 144,5 |
| Essen | 13 421,0 | 3,9 | 7 575,0 | 56,4 | 13 078,0 | 97,4 | 19,5 | 343,0 | 2,6 | 7,0 | 8,0 | 0,1 | 2,7 | 145,9 |
| Krefeld | 6 126,0 | 1,8 | 3 240,0 | 52,9 | 6 011,0 | 98,1 | 19,3 | 115,0 | 1,9 | 7,7 | 40,5 | 0,7 | 1,7 | 144,3 |
| Mönchengladbach | 6 359,0 | 1,9 | 3 889,0 | 61,2 | 6 172,0 | 97,1 | 19,3 | 187,0 | 2,9 | 6,2 | - | - | - | 142,5 |
| Mülheim an der Ruhr | 5 408,0 | 1,6 | 3 201,0 | 59,2 | 5 275,0 | 97,5 | 19,3 | 133,0 | 2,5 | 6,3 | 15,0 | 0,3 | 1,9 | 141,7 |
| Oberhausen | 6 860,0 | 2,0 | 3 682,0 | 53,7 | 6 712,0 | 97,8 | 19,6 | 148,0 | 2,2 | 6,4 | - | - | - | 144,3 |
| Remscheid | 3 526,0 | 1,0 | 1 866,0 | 52,9 | 3 482,0 | 98,8 | 20,2 | 44,0 | 1,2 | 4,4 | - | - | - | 140,3 |
| Solingen | 5 362,0 | 1,6 | 3 053,0 | 56,9 | 5 217,0 | 97,3 | 19,4 | 145,0 | 2,7 | 7,3 | 12,5 | 0,2 | 3,1 | 133,7 |
| Wuppertal | 8 153,0 | 2,4 | 4 372,0 | 53,6 | 7 977,0 | 97,8 | 18,8 | 176,0 | 2,2 | 7,3 | - | - | - | 137,9 |
| Kreise | | | | | | | | | | | | | | |
| Kleve | 1 635,0 | 0,5 | 696,0 | 42,6 | 1 554,0 | 95,0 | 19,7 | 81,0 | 5,0 | 9,0 | - | - | - | 142,4 |
| Mettmann | 8 033,0 | 2,4 | 4 868,0 | 60,6 | 7 839,0 | 97,6 | 19,0 | 194,0 | 2,4 | 7,5 | - | - | - | 142,1 |
| Rhein-Kreis Neuss | 6 860,0 | 2,0 | 3 691,0 | 53,8 | 6 617,0 | 96,5 | 19,0 | 243,0 | 3,5 | 7,6 | - | - | - | 138,5 |
| Viersen | 5 701,0 | 1,7 | 3 051,0 | 53,5 | 5 609,0 | 98,4 | 19,6 | 92,0 | 1,6 | 6,1 | 1,0 | 0 | 1,0 | 137,9 |
| Wesel | 13 571,0 | 4,0 | 7 042,0 | 51,9 | 13 223,0 | 97,4 | 20,3 | 348,0 | 2,6 | 7,1 | - | - | - | 143,7 |
| Regierungsbezirk Düsseldorf | 118 278,8 | 34,7 | 64 439,2 | 54,5 | 115 543,5 | 97,7 | 19,4 | 2 735,3 | 2,3 | 7,0 | 104,5 | 0,1 | 1,7 | 143,2 |
| davon | | | | | | | | | | | | | | |
| kreisfreie Städte | 82 478,8 | 24,2 | 45 091,2 | 54,7 | 80 701,5 | 97,8 | 19,3 | 1 777,3 | 2,2 | 6,9 | 103,5 | 0,1 | 1,7 | 144,0 |
| Kreise | 35 800,0 | 10,5 | 19 348,0 | 54,0 | 34 842,0 | 97,3 | 19,6 | 958,0 | 2,7 | 7,3 | 1,0 | 0 | 1,0 | 141,3 |
| Kreisfreie Städte | | | | | | | | | | | | | | |
| Aachen | 5 036,0 | 1,5 | 3 017,0 | 59,9 | 4 877,0 | 96,8 | 18,7 | 159,0 | 3,2 | 8,8 | - | - | - | 134,5 |
| Bonn | 5 224,0 | 1,5 | 2 965,0 | 56,8 | 5 072,0 | 97,1 | 18,7 | 152,0 | 2,9 | 8,4 | - | - | - | 149,0 |
| Köln | 15 870,0 | 4,7 | 8 661,0 | 54,6 | 15 467,0 | 97,5 | 19,2 | 403,0 | 2,5 | 7,5 | 22,5 | 0,1 | 2,5 | 157,1 |
| Leverkusen | 4 426,0 | 1,3 | 2 402,0 | 54,3 | 4 312,0 | 97,4 | 20,1 | 114,0 | 2,6 | 5,2 | - | - | - | 148,9 |
| Kreise | | | | | | | | | | | | | | |
| Aachen | 4 743,0 | 1,4 | 2 587,0 | 54,5 | 4 599,0 | 97,0 | 20,3 | 144,0 | 3,0 | 6,9 | - | - | - | 146,4 |
| Düren | 5 686,0 | 1,7 | 3 020,0 | 53,1 | 5 536,0 | 97,4 | 19,8 | 150,0 | 2,6 | 6,5 | 0,5 | 0 | 0,5 | 138,9 |
| Rhein-Erft-Kreis | 5 375,0 | 1,6 | 3 177,0 | 59,1 | 5 209,0 | 96,9 | 20,1 | 166,0 | 3,1 | 7,2 | - | - | - | 141,3 |
| Euskirchen | 1 542,0 | 0,5 | 740,0 | 48,0 | 1 514,0 | 98,2 | 19,9 | 28,0 | 1,8 | 5,6 | - | - | - | 144,0 |
| Heinsberg | 4 211,0 | 1,2 | 2 257,0 | 53,6 | 4 134,0 | 98,2 | 21,3 | 77,0 | 1,8 | 9,6 | - | - | - | 140,0 |
| Oberbergischer Kreis | 6 124,0 | 1,8 | 3 121,0 | 51,0 | 5 988,0 | 97,8 | 20,5 | 136,0 | 2,2 | 8,0 | - | - | - | 141,5 |
| Rheinisch-Bergischer Kreis | 3 424,0 | 1,0 | 1 677,0 | 49,0 | 3 265,0 | 95,4 | 19,7 | 159,0 | 4,6 | 6,4 | - | - | - | 145,9 |
| Rhein-Sieg-Kreis | 5 946,0 | 1,7 | 3 110,0 | 52,3 | 5 791,0 | 97,4 | 19,4 | 155,0 | 2,6 | 4,4 | - | - | - | 150,6 |
| Regierungsbezirk Köln | 67 607,0 | 19,8 | 36 734,0 | 54,3 | 65 764,0 | 97,3 | 19,7 | 1 843,0 | 2,7 | 6,9 | 23,0 | 0 | 2,3 | 146,4 |
| davon | | | | | | | | | | | | | | |
| kreisfreie Städte | 30 556,0 | 9,0 | 17 045,0 | 55,8 | 29 728,0 | 97,3 | 19,1 | 828,0 | 2,7 | 7,4 | 22,5 | 0,1 | 2,5 | 150,3 |
| Kreise | 37 051,0 | 10,9 | 19 689,0 | 53,1 | 36 036,0 | 97,3 | 20,1 | 1 015,0 | 2,7 | 6,5 | 0,5 | 0 | 0,5 | 143,4 |
| Kreisfreie Städte | | | | | | | | | | | | | | |
| Bottrop | 3 500,0 | 1,0 | 1 546,0 | 44,2 | 3 419,0 | 97,7 | 19,6 | 81,0 | 2,3 | 7,4 | - | - | - | 148,9 |
| Gelsenkirchen | 9 714,0 | 2,8 | 5 224,0 | 53,8 | 9 574,0 | 98,6 | 19,7 | 140,0 | 1,4 | 8,8 | - | - | - | 148,6 |
| Münster | 2 025,0 | 0,6 | 885,0 | 43,7 | 1 999,0 | 98,7 | 19,8 | 26,0 | 1,3 | 5,2 | - | - | - | 136,0 |
| Kreise | | | | | | | | | | | | | | |
| Borken | 340,0 | 0,1 | 151,0 | 44,4 | 340,0 | 100,0 | 20,0 | - | - | - | - | - | - | 222,2 |
| Coesfeld | 3 979,0 | 1,2 | 2 148,0 | 54,0 | 3 813,0 | 95,8 | 18,2 | 166,0 | 4,2 | 7,2 | 12,0 | 0,3 | 0,9 | 142,4 |

Noch: 5. Erteilte wöchentliche Unterrichtsstunden 2005/2006

| Verwaltungsbezirk | Erteilte wöchentliche Unterrichtsstunden | | | | | | | | | | | | | je 100 Schü- ler/ innen |
|----------------------------------|--|-------------------------------|------------------|----------------------|------------------|----------------------|-------------------------------------|-----------------|----------------------|--|---------------------|----------------------|---|-------------------------------------|
| | der Lehrer/-innen | | | | | | | | | | darunter Mehrarbeit | | | |
| | ins- gesamt | in % aller Stun- den | weiblich | | davon | | | | | | | | | |
| | | | Anzahl | in % von Sp. 1 | hauptamtlich/BAT | | | na/nb/Nicht-BAT | | | | | | |
| | | | | | Anzahl | in % von Sp. 1 | je ha/ BAT- Lehrer/ -in | Anzahl | in % von Sp. 1 | je na/nb/ Nicht- BAT- Lehrer/ -in | Anzahl | in % von Sp. 1 | je Lehrer/ -in mit Mehr- arbeit | |
| 1 | 2 | 3 | 4 | 5 | 6 | 7 | 8 | 9 | 10 | 11 | 12 | 13 | 14 | |
| Noch: Kreise | | | | | | | | | | | | | | |
| Recklinghausen | 17 700,0 | 5,2 | 8 840,0 | 49,9 | 17 370,0 | 98,1 | 20,0 | 330,0 | 1,9 | 8,5 | - | - | - | 152,4 |
| Steinfurt | 4 148,0 | 1,2 | 2 179,0 | 52,5 | 4 019,0 | 96,9 | 19,1 | 129,0 | 3,1 | 8,1 | - | - | - | 144,5 |
| Warendorf | 1 801,0 | 0,5 | 1 012,0 | 56,2 | 1 765,0 | 98,0 | 18,8 | 36,0 | 2,0 | 9,0 | - | - | - | 159,5 |
| Regierungsbezirk Münster | 43 207,0 | 12,7 | 21 985,0 | 50,9 | 42 299,0 | 97,9 | 19,6 | 908,0 | 2,1 | 8,0 | 12,0 | 0 | 0,9 | 149,3 |
| davon | | | | | | | | | | | | | | |
| kreisfreie Städte | 15 239,0 | 4,5 | 7 655,0 | 50,2 | 14 992,0 | 98,4 | 19,7 | 247,0 | 1,6 | 7,7 | - | - | - | 146,9 |
| Kreise | 27 968,0 | 8,2 | 14 330,0 | 51,2 | 27 307,0 | 97,6 | 19,5 | 661,0 | 2,4 | 8,1 | 12,0 | 0 | 0,9 | 150,6 |
| Kreisfreie Stadt | | | | | | | | | | | | | | |
| Bielefeld | 8 854,0 | 2,6 | 4 386,0 | 49,5 | 8 685,0 | 98,1 | 20,0 | 169,0 | 1,9 | 7,3 | 17,0 | 0,2 | 1,1 | 156,5 |
| Kreise | | | | | | | | | | | | | | |
| Gütersloh | 5 671,0 | 1,7 | 2 992,0 | 52,8 | 5 563,0 | 98,1 | 19,7 | 108,0 | 1,9 | 8,3 | - | - | - | 150,6 |
| Herford | 9 527,3 | 2,8 | 4 568,3 | 47,9 | 9 378,0 | 98,4 | 20,3 | 149,3 | 1,6 | 8,3 | - | - | - | 145,5 |
| Höxter | - | - | - | - | - | - | - | - | - | - | - | - | - | - |
| Lippe | 6 539,0 | 1,9 | 3 289,0 | 50,3 | 6 409,0 | 98,0 | 19,8 | 130,0 | 2,0 | 6,8 | - | - | - | 143,0 |
| Minden-Lübbecke | 8 273,0 | 2,4 | 4 025,0 | 48,7 | 8 074,0 | 97,6 | 20,3 | 199,0 | 2,4 | 8,3 | - | - | - | 150,3 |
| Paderborn | 3 597,0 | 1,1 | 1 906,0 | 53,0 | 3 460,0 | 96,2 | 20,7 | 137,0 | 3,8 | 8,1 | - | - | - | 162,3 |
| Regierungsbezirk Detmold | 42 461,3 | 12,4 | 21 166,3 | 49,8 | 41 569,0 | 97,9 | 20,1 | 892,3 | 2,1 | 7,8 | 17,0 | 0 | 1,1 | 150,2 |
| davon | | | | | | | | | | | | | | |
| kreisfreie Stadt | 8 854,0 | 2,6 | 4 386,0 | 49,5 | 8 685,0 | 98,1 | 20,0 | 169,0 | 1,9 | 7,3 | 17,0 | 0,2 | 1,1 | 156,5 |
| Kreise | 33 607,3 | 9,9 | 16 780,3 | 49,9 | 32 884,0 | 97,8 | 20,1 | 723,3 | 2,2 | 7,9 | - | - | - | 148,7 |
| Kreisfreie Städte | | | | | | | | | | | | | | |
| Bochum | 9 378,0 | 2,7 | 5 236,0 | 55,8 | 9 216,0 | 98,3 | 19,0 | 162,0 | 1,7 | 5,8 | 5,5 | 0,1 | 0,9 | 156,2 |
| Dortmund | 13 696,0 | 4,0 | 7 410,0 | 54,1 | 13 416,0 | 98,0 | 19,9 | 280,0 | 2,0 | 7,8 | - | - | - | 146,1 |
| Hagen | 5 282,3 | 1,5 | 2 727,3 | 51,6 | 5 100,6 | 96,6 | 19,3 | 181,7 | 3,4 | 10,7 | - | - | - | 146,6 |
| Hamm | 3 525,0 | 1,0 | 1 757,0 | 49,8 | 3 427,0 | 97,2 | 20,6 | 98,0 | 2,8 | 7,0 | - | - | - | 147,8 |
| Herne | 4 807,0 | 1,4 | 2 506,0 | 52,1 | 4 732,0 | 98,4 | 20,2 | 75,0 | 1,6 | 6,8 | - | - | - | 152,5 |
| Kreise | | | | | | | | | | | | | | |
| Ennepe-Ruhr-Kreis | 7 246,0 | 2,1 | 3 867,0 | 53,4 | 7 095,0 | 97,9 | 20,2 | 151,0 | 2,1 | 7,2 | 3,0 | 0 | 1,5 | 143,9 |
| Hochsauerlandkreis | - | - | - | - | - | - | - | - | - | - | - | - | - | - |
| Märkischer Kreis | 7 004,0 | 2,1 | 3 671,0 | 52,4 | 6 755,0 | 96,4 | 20,0 | 249,0 | 3,6 | 8,6 | 38,0 | 0,5 | 1,9 | 140,4 |
| Olpe | - | - | - | - | - | - | - | - | - | - | - | - | - | - |
| Siegen-Wittgenstein | 4 063,0 | 1,2 | 2 097,0 | 51,6 | 3 867,0 | 95,2 | 20,5 | 196,0 | 4,8 | 7,8 | - | - | - | 140,1 |
| Soest | 1 275,0 | 0,4 | 672,0 | 52,7 | 1 229,0 | 96,4 | 18,3 | 46,0 | 3,6 | 7,7 | - | - | - | 155,1 |
| Unna | 13 271,0 | 3,9 | 6 191,0 | 46,7 | 12 993,0 | 97,9 | 19,9 | 278,0 | 2,1 | 7,7 | - | - | - | 145,5 |
| Regierungsbezirk Arnsberg | 69 547,3 | 20,4 | 36 134,3 | 52,0 | 67 830,6 | 97,5 | 19,8 | 1 716,7 | 2,5 | 7,7 | 46,5 | 0,1 | 1,7 | 146,8 |
| davon | | | | | | | | | | | | | | |
| kreisfreie Städte | 36 688,3 | 10,8 | 19 636,3 | 53,5 | 35 891,6 | 97,8 | 19,7 | 796,7 | 2,2 | 7,5 | 5,5 | 0 | 0,9 | 149,6 |
| Kreise | 32 859,0 | 9,6 | 16 498,0 | 50,2 | 31 939,0 | 97,2 | 20,0 | 920,0 | 2,8 | 7,9 | 41,0 | 0,1 | 1,9 | 143,7 |
| Nordrhein-Westfalen | 341 101,4 | 100 | 180 458,8 | 52,9 | 333 006,1 | 97,6 | 19,7 | 8 095,3 | 2,4 | 7,3 | 203,0 | 0,1 | 1,6 | 146,2 |
| davon | | | | | | | | | | | | | | |
| kreisfreie Städte | 173 816,1 | 51,0 | 93 813,5 | 54,0 | 169 998,1 | 97,8 | 19,4 | 3 818,0 | 2,2 | 7,2 | 148,5 | 0,1 | 1,7 | 147,1 |
| Kreise | 167 285,3 | 49,0 | 86 645,3 | 51,8 | 163 008,0 | 97,4 | 19,9 | 4 277,3 | 2,6 | 7,4 | 54,5 | 0 | 1,4 | 145,2 |

Gymnasien

1. Schuleckdaten 2005/2006

| Verwaltungsbezirk | Schulen | Klassen | Schüler/-innen | | | | | | | | | | |
|------------------------------------|------------|--------------|----------------|---------------|-------------------------|---------------|-------------------------|--------------|-------------------|-------------------------|----------------------------|------------------------------------|----|
| | | | ins- gesamt | weiblich | | ausländisch | | | Aussiedler/-innen | | je Klasse ¹⁾ | je Lehrer/ -in ²⁾ | |
| | | | | Anzahl | in % von Spalte 3 | zu- sammen | in % von Spalte 3 | weiblich | Anzahl | in % von Spalte 3 | | | |
| | | | 1 | 2 | 3 | 4 | 5 | 6 | 7 | 8 | 9 | 10 | 11 |
| Kreisfreie Städte | | | | | | | | | | | | | |
| Düsseldorf | 21 | 415 | 17 485 | 9 424 | 53,9 | 2 234 | 12,8 | 1 223 | 221 | 1,3 | 28,7 | 15,0 | |
| Duisburg | 13 | 311 | 12 362 | 6 676 | 54,0 | 1 109 | 9,0 | 572 | 134 | 1,1 | 28,2 | 15,6 | |
| Essen | 21 | 454 | 18 880 | 10 364 | 54,9 | 1 120 | 5,9 | 610 | 138 | 0,7 | 28,4 | 15,0 | |
| Krefeld | 9 | 176 | 7 248 | 3 918 | 54,1 | 501 | 6,9 | 291 | 137 | 1,9 | 28,6 | 14,9 | |
| Mönchengladbach | 10 | 209 | 8 509 | 4 574 | 53,8 | 369 | 4,3 | 195 | 35 | 0,4 | 27,9 | 15,6 | |
| Mülheim an der Ruhr | 5 | 125 | 4 899 | 2 506 | 51,2 | 251 | 5,1 | 135 | 29 | 0,6 | 27,6 | 15,6 | |
| Oberhausen | 5 | 138 | 5 320 | 2 770 | 52,1 | 361 | 6,8 | 188 | 28 | 0,5 | 27,4 | 15,1 | |
| Remscheid | 4 | 85 | 3 351 | 1 849 | 55,2 | 219 | 6,5 | 137 | 48 | 1,4 | 26,9 | 14,8 | |
| Solingen | 4 | 107 | 4 210 | 2 272 | 54,0 | 215 | 5,1 | 113 | 35 | 0,8 | 27,2 | 15,4 | |
| Wuppertal | 9 | 236 | 9 859 | 5 291 | 53,7 | 758 | 7,7 | 410 | 53 | 0,5 | 28,7 | 14,7 | |
| Kreise | | | | | | | | | | | | | |
| Kleve | 12 | 230 | 9 305 | 4 872 | 52,4 | 174 | 1,9 | 85 | 45 | 0,5 | 29,0 | 15,9 | |
| Mettmann | 17 | 371 | 14 927 | 7 648 | 51,2 | 746 | 5,0 | 395 | 218 | 1,5 | 28,3 | 15,2 | |
| Rhein-Kreis Neuss | 17 | 403 | 16 513 | 8 799 | 53,3 | 867 | 5,3 | 483 | 88 | 0,5 | 29,0 | 15,6 | |
| Viersen | 11 | 277 | 10 826 | 5 871 | 54,2 | 275 | 2,5 | 166 | 97 | 0,9 | 28,5 | 16,0 | |
| Wesel | 14 | 338 | 13 719 | 7 402 | 54,0 | 388 | 2,8 | 215 | 178 | 1,3 | 28,3 | 15,9 | |
| Regierungsbezirk Düsseldorf | 172 | 3 875 | 157 413 | 84 236 | 53,5 | 9 587 | 6,1 | 5 218 | 1 484 | 0,9 | 28,4 | 15,4 | |
| davon | | | | | | | | | | | | | |
| kreisfreie Städte | 101 | 2 256 | 92 123 | 49 644 | 53,9 | 7 137 | 7,7 | 3 874 | 858 | 0,9 | 28,2 | 15,1 | |
| Kreise | 71 | 1 619 | 65 290 | 34 592 | 53,0 | 2 450 | 3,8 | 1 344 | 626 | 1,0 | 28,6 | 15,7 | |
| Kreisfreie Städte | | | | | | | | | | | | | |
| Aachen | 11 | 241 | 9 901 | 5 243 | 53,0 | 735 | 7,4 | 409 | 27 | 0,3 | 28,4 | 14,7 | |
| Bonn | 19 | 399 | 16 471 | 8 526 | 51,8 | 919 | 5,6 | 466 | 151 | 0,9 | 28,5 | 14,5 | |
| Köln | 33 | 661 | 27 815 | 14 829 | 53,3 | 3 307 | 11,9 | 1 739 | 259 | 0,9 | 28,9 | 15,0 | |
| Leverkusen | 5 | 149 | 6 363 | 3 385 | 53,2 | 280 | 4,4 | 147 | 53 | 0,8 | 28,6 | 14,2 | |
| Kreise | | | | | | | | | | | | | |
| Aachen | 10 | 243 | 9 612 | 4 958 | 51,6 | 487 | 5,1 | 268 | 47 | 0,5 | 28,2 | 15,7 | |
| Düren | 10 | 219 | 8 719 | 4 821 | 55,3 | 275 | 3,2 | 147 | 105 | 1,2 | 28,9 | 15,4 | |
| Rhein-Erft-Kreis | 14 | 391 | 15 412 | 7 982 | 51,8 | 715 | 4,6 | 387 | 44 | 0,3 | 27,5 | 15,1 | |
| Euskirchen | 9 | 188 | 7 594 | 4 064 | 53,5 | 159 | 2,1 | 90 | 62 | 0,8 | 28,2 | 15,6 | |
| Heinsberg | 7 | 209 | 8 528 | 4 597 | 53,9 | 263 | 3,1 | 142 | 131 | 1,5 | 27,9 | 16,3 | |
| Oberbergischer Kreis | 11 | 220 | 9 068 | 4 990 | 55,0 | 266 | 2,9 | 140 | 139 | 1,5 | 28,4 | 16,3 | |
| Rheinisch-Bergischer Kreis | 10 | 259 | 10 322 | 5 510 | 53,4 | 256 | 2,5 | 145 | 4 | 0 | 28,2 | 15,2 | |
| Rhein-Sieg-Kreis | 23 | 508 | 20 383 | 10 955 | 53,7 | 680 | 3,3 | 386 | 293 | 1,4 | 27,9 | 15,2 | |
| Regierungsbezirk Köln | 162 | 3 687 | 150 188 | 79 860 | 53,2 | 8 342 | 5,6 | 4 466 | 1 315 | 0,9 | 28,3 | 15,2 | |
| davon | | | | | | | | | | | | | |
| kreisfreie Städte | 68 | 1 450 | 60 550 | 31 983 | 52,8 | 5 241 | 8,7 | 2 761 | 490 | 0,8 | 28,7 | 14,7 | |
| Kreise | 94 | 2 237 | 89 638 | 47 877 | 53,4 | 3 101 | 3,5 | 1 705 | 825 | 0,9 | 28,1 | 15,5 | |
| Kreisfreie Städte | | | | | | | | | | | | | |
| Bottrop | 3 | 79 | 3 122 | 1 651 | 52,9 | 104 | 3,3 | 61 | - | - | 28,1 | 17,0 | |
| Gelsenkirchen | 7 | 151 | 6 041 | 3 125 | 51,7 | 540 | 8,9 | 295 | 44 | 0,7 | 27,9 | 15,3 | |
| Münster | 14 | 272 | 11 711 | 6 357 | 54,3 | 396 | 3,4 | 214 | 93 | 0,8 | 29,6 | 14,4 | |

1) Es sind nur die Schülerinnen und Schüler sowie Klassen der Sekundarstufe I berücksichtigt. – 2) hauptamtliche/BAT- sowie nebenamtliche/nebenberufliche und Nicht-BAT Lehrerinnen und -Lehrer

Noch: 1. Schuleckdaten 2005/2006

| Verwaltungsbezirk | Schulen | Klassen | Schüler/-innen | | | | | | | | | |
|----------------------------------|------------|---------------|----------------|----------------|-------------------|---------------|-------------------|---------------|-------------------|-------------------|-------------------------|-----------------------------|
| | | | insgesamt | weiblich | | ausländisch | | | Aussiedler/-innen | | je Klasse ¹⁾ | je Lehrer/-in ²⁾ |
| | | | | Anzahl | in % von Spalte 3 | zu-sammen | in % von Spalte 3 | weiblich | Anzahl | in % von Spalte 3 | | |
| | | | 1 | 2 | 3 | 4 | 5 | 6 | 7 | 8 | 9 | 10 |
| Kreise | | | | | | | | | | | | |
| Borken | 12 | 276 | 11 447 | 6 236 | 54,5 | 179 | 1,6 | 96 | 12 | 0,1 | 28,9 | 16,0 |
| Coesfeld | 10 | 201 | 7 507 | 3 994 | 53,2 | 78 | 1,0 | 40 | 55 | 0,7 | 26,5 | 15,5 |
| Recklinghausen | 20 | 461 | 18 896 | 9 966 | 52,7 | 573 | 3,0 | 311 | 179 | 0,9 | 28,6 | 15,9 |
| Steinfurt | 15 | 377 | 15 526 | 8 476 | 54,6 | 237 | 1,5 | 132 | 295 | 1,9 | 28,8 | 15,5 |
| Warendorf | 12 | 217 | 9 363 | 5 161 | 55,1 | 293 | 3,1 | 123 | 297 | 3,2 | 28,7 | 15,6 |
| Regierungsbezirk Münster | 93 | 2 034 | 83 613 | 44 966 | 53,8 | 2 400 | 2,9 | 1 272 | 975 | 1,2 | 28,5 | 15,5 |
| davon | | | | | | | | | | | | |
| kreisfreie Städte | 24 | 502 | 20 874 | 11 133 | 53,3 | 1 040 | 5,0 | 570 | 137 | 0,7 | 28,9 | 15,0 |
| Kreise | 69 | 1 532 | 62 739 | 33 833 | 53,9 | 1 360 | 2,2 | 702 | 838 | 1,3 | 28,4 | 15,7 |
| Kreisfreie Stadt | | | | | | | | | | | | |
| Bielefeld | 10 | 231 | 9 678 | 5 166 | 53,4 | 567 | 5,9 | 323 | 319 | 3,3 | 28,2 | 14,2 |
| Kreise | | | | | | | | | | | | |
| Gütersloh | 12 | 276 | 11 035 | 6 016 | 54,5 | 286 | 2,6 | 155 | 409 | 3,7 | 28,5 | 15,6 |
| Herford | 8 | 196 | 7 911 | 4 294 | 54,3 | 197 | 2,5 | 110 | 227 | 2,9 | 28,1 | 15,4 |
| Höxter | 10 | 184 | 7 391 | 4 092 | 55,4 | 95 | 1,3 | 55 | 299 | 4,0 | 28,1 | 15,4 |
| Lippe | 12 | 264 | 10 709 | 5 871 | 54,8 | 249 | 2,3 | 140 | 291 | 2,7 | 28,3 | 14,9 |
| Minden-Lübbecke | 9 | 262 | 10 812 | 5 925 | 54,8 | 214 | 2,0 | 109 | 349 | 3,2 | 28,2 | 16,2 |
| Paderborn | 9 | 210 | 8 746 | 4 972 | 56,8 | 166 | 1,9 | 84 | 396 | 4,5 | 27,8 | 15,1 |
| Regierungsbezirk Detmold | 70 | 1 623 | 66 282 | 36 336 | 54,8 | 1 774 | 2,7 | 976 | 2 290 | 3,5 | 28,2 | 15,2 |
| davon | | | | | | | | | | | | |
| kreisfreie Stadt | 10 | 231 | 9 678 | 5 166 | 53,4 | 567 | 5,9 | 323 | 319 | 3,3 | 28,2 | 14,2 |
| Kreise | 60 | 1 392 | 56 604 | 31 170 | 55,1 | 1 207 | 2,1 | 653 | 1 971 | 3,5 | 28,2 | 15,4 |
| Kreisfreie Städte | | | | | | | | | | | | |
| Bochum | 11 | 255 | 10 373 | 5 506 | 53,1 | 551 | 5,3 | 287 | 45 | 0,4 | 27,9 | 15,9 |
| Dortmund | 15 | 361 | 14 407 | 7 709 | 53,5 | 1 479 | 10,3 | 802 | 204 | 1,4 | 27,7 | 15,6 |
| Hagen | 8 | 142 | 5 857 | 3 203 | 54,7 | 412 | 7,0 | 237 | 33 | 0,6 | 27,6 | 15,2 |
| Hamm | 6 | 127 | 5 188 | 2 693 | 51,9 | 186 | 3,6 | 103 | 78 | 1,5 | 27,1 | 14,3 |
| Herne | 5 | 107 | 4 198 | 2 174 | 51,8 | 266 | 6,3 | 135 | 36 | 0,9 | 27,4 | 15,2 |
| Kreise | | | | | | | | | | | | |
| Ennepe-Ruhr-Kreis | 10 | 244 | 9 503 | 5 070 | 53,4 | 289 | 3,0 | 145 | 69 | 0,7 | 28,0 | 15,5 |
| Hochsauerlandkreis | 12 | 225 | 9 387 | 5 052 | 53,8 | 194 | 2,1 | 99 | 86 | 0,9 | 29,1 | 15,9 |
| Märkischer Kreis | 15 | 322 | 12 455 | 6 886 | 55,3 | 569 | 4,6 | 315 | 292 | 2,3 | 27,2 | 15,8 |
| Olpe | 6 | 124 | 5 128 | 2 893 | 56,4 | 118 | 2,3 | 62 | 56 | 1,1 | 28,8 | 16,3 |
| Siegen-Wittgenstein | 14 | 263 | 10 718 | 5 761 | 53,8 | 368 | 3,4 | 191 | 199 | 1,9 | 27,1 | 15,5 |
| Soest | 13 | 280 | 11 454 | 6 398 | 55,9 | 277 | 2,4 | 154 | 328 | 2,9 | 28,0 | 15,4 |
| Unna | 14 | 328 | 12 913 | 6 939 | 53,7 | 469 | 3,6 | 273 | 106 | 0,8 | 27,9 | 15,4 |
| Regierungsbezirk Arnsberg | 129 | 2 778 | 111 581 | 60 284 | 54,0 | 5 178 | 4,6 | 2 803 | 1 532 | 1,4 | 27,8 | 15,5 |
| davon | | | | | | | | | | | | |
| kreisfreie Städte | 45 | 992 | 40 023 | 21 285 | 53,2 | 2 894 | 7,2 | 1 564 | 396 | 1,0 | 27,7 | 15,4 |
| Kreise | 84 | 1 786 | 71 558 | 38 999 | 54,5 | 2 284 | 3,2 | 1 239 | 1 136 | 1,6 | 27,9 | 15,6 |
| Nordrhein-Westfalen | 626 | 13 997 | 569 077 | 305 682 | 53,7 | 27 281 | 4,8 | 14 735 | 7 596 | 1,3 | 28,2 | 15,4 |
| davon | | | | | | | | | | | | |
| kreisfreie Städte | 248 | 5 431 | 223 248 | 119 211 | 53,4 | 16 879 | 7,6 | 9 092 | 2 200 | 1,0 | 28,3 | 15,0 |
| Kreise | 378 | 8 566 | 345 829 | 186 471 | 53,9 | 10 402 | 3,0 | 5 643 | 5 396 | 1,6 | 28,2 | 15,6 |

2. Verteilung der Schülerpopulation 2005/2006

| Verwaltungsbezirk a = Zusammen b = weiblich c = Ausländer/-innen zusammen d = Ausländerinnen | | Schüler/-innen | | | | | | | | | | | | ins- gesamt | |
|--|---|--|-------|-------|-------|-------|-------|-----------------------|---------------------------|-------|-------|-------|----------------------------|----------------|--|
| | | davon im Schuljahrgang bzw. in der Bildungsstufe | | | | | | | | | | | | | |
| | | 05 | 06 | 07 | 08 | 09 | 10 | ohne Jahr- gang | Sekun- dar- stufe I | 11 | 12 | 13 | Sekun- dar- stufe II | | |
| Kreisfreie Städte | | | | | | | | | | | | | | | |
| Düsseldorf | a | 2 117 | 2 067 | 2 015 | 1 983 | 1 903 | 1 825 | - | 11 910 | 2 028 | 1 861 | 1 686 | 5 575 | 17 485 | |
| | b | 1 101 | 1 089 | 1 097 | 1 054 | 1 046 | 938 | - | 6 325 | 1 119 | 1 046 | 934 | 3 099 | 9 424 | |
| | c | 228 | 265 | 246 | 208 | 237 | 252 | - | 1 436 | 328 | 258 | 212 | 798 | 2 234 | |
| | d | 136 | 127 | 134 | 106 | 131 | 137 | - | 771 | 191 | 145 | 116 | 452 | 1 223 | |
| Duisburg | a | 1 483 | 1 617 | 1 545 | 1 474 | 1 397 | 1 254 | - | 8 770 | 1 326 | 1 219 | 1 047 | 3 592 | 12 362 | |
| | b | 748 | 846 | 805 | 777 | 792 | 695 | - | 4 663 | 755 | 681 | 577 | 2 013 | 6 676 | |
| | c | 156 | 157 | 134 | 121 | 133 | 93 | - | 794 | 138 | 97 | 80 | 315 | 1 109 | |
| | d | 82 | 72 | 62 | 68 | 66 | 51 | - | 401 | 71 | 55 | 45 | 171 | 572 | |
| Essen | a | 2 254 | 2 231 | 2 194 | 2 214 | 2 132 | 1 887 | - | 12 912 | 2 239 | 1 970 | 1 759 | 5 968 | 18 880 | |
| | b | 1 221 | 1 202 | 1 173 | 1 201 | 1 207 | 1 037 | - | 7 041 | 1 246 | 1 092 | 985 | 3 323 | 10 364 | |
| | c | 128 | 141 | 142 | 130 | 138 | 100 | - | 779 | 134 | 123 | 84 | 341 | 1 120 | |
| | d | 72 | 73 | 73 | 73 | 72 | 58 | - | 421 | 78 | 64 | 47 | 189 | 610 | |
| Krefeld | a | 898 | 863 | 826 | 852 | 805 | 792 | - | 5 036 | 807 | 753 | 652 | 2 212 | 7 248 | |
| | b | 476 | 437 | 432 | 474 | 440 | 439 | - | 2 698 | 451 | 400 | 369 | 1 220 | 3 918 | |
| | c | 60 | 59 | 51 | 45 | 51 | 73 | - | 339 | 60 | 60 | 42 | 162 | 501 | |
| | d | 32 | 26 | 29 | 26 | 37 | 41 | - | 191 | 39 | 37 | 24 | 100 | 291 | |
| Mönchengladbach | a | 945 | 1 012 | 901 | 1 024 | 1 031 | 919 | - | 5 832 | 979 | 865 | 833 | 2 677 | 8 509 | |
| | b | 504 | 521 | 469 | 551 | 583 | 486 | - | 3 114 | 536 | 469 | 455 | 1 460 | 4 574 | |
| | c | 44 | 55 | 38 | 41 | 36 | 36 | - | 250 | 53 | 29 | 37 | 119 | 369 | |
| | d | 22 | 29 | 19 | 21 | 19 | 22 | - | 132 | 25 | 14 | 24 | 63 | 195 | |
| Mülheim an der Ruhr | a | 612 | 615 | 555 | 575 | 575 | 523 | - | 3 455 | 545 | 478 | 421 | 1 444 | 4 899 | |
| | b | 329 | 309 | 271 | 296 | 294 | 264 | - | 1 763 | 284 | 236 | 223 | 743 | 2 506 | |
| | c | 34 | 12 | 30 | 33 | 27 | 29 | - | 165 | 37 | 23 | 26 | 86 | 251 | |
| | d | 20 | 1 | 13 | 19 | 15 | 15 | - | 83 | 24 | 12 | 16 | 52 | 135 | |
| Oberhausen | a | 609 | 691 | 613 | 676 | 642 | 548 | - | 3 779 | 540 | 542 | 459 | 1 541 | 5 320 | |
| | b | 296 | 335 | 325 | 338 | 345 | 284 | - | 1 923 | 289 | 300 | 258 | 847 | 2 770 | |
| | c | 47 | 57 | 46 | 38 | 49 | 32 | - | 269 | 30 | 33 | 29 | 92 | 361 | |
| | d | 25 | 29 | 26 | 20 | 27 | 15 | - | 142 | 17 | 15 | 14 | 46 | 188 | |
| Remscheid | a | 347 | 418 | 375 | 394 | 390 | 361 | - | 2 285 | 388 | 368 | 310 | 1 066 | 3 351 | |
| | b | 189 | 220 | 188 | 225 | 218 | 204 | - | 1 244 | 220 | 215 | 170 | 605 | 1 849 | |
| | c | 19 | 34 | 23 | 18 | 23 | 21 | - | 138 | 35 | 22 | 24 | 81 | 219 | |
| | d | 11 | 22 | 12 | 11 | 16 | 14 | - | 86 | 22 | 10 | 19 | 51 | 137 | |
| Solingen | a | 510 | 451 | 498 | 491 | 514 | 450 | - | 2 914 | 483 | 442 | 371 | 1 296 | 4 210 | |
| | b | 263 | 245 | 265 | 266 | 253 | 245 | - | 1 537 | 270 | 251 | 214 | 735 | 2 272 | |
| | c | 30 | 26 | 20 | 16 | 23 | 23 | - | 138 | 37 | 18 | 22 | 77 | 215 | |
| | d | 16 | 13 | 8 | 9 | 15 | 11 | - | 72 | 16 | 8 | 17 | 41 | 113 | |

Noch: 2. Verteilung der Schülerpopulation 2005/2006

| Verwaltungsbezirk a = Zusammen b = weiblich c = Ausländer/-innen zusammen d = Ausländerinnen | | Schüler/-innen | | | | | | | | | | | | ins- gesamt | |
|--|--|--|---------------|---------------|---------------|---------------|---------------|-----------------------|---------------------------|----------------|---------------|---------------|----------------------------|----------------|----------------|
| | | davon im Schuljahrgang bzw. in der Bildungsstufe | | | | | | | | | | | | | |
| | | 05 | 06 | 07 | 08 | 09 | 10 | ohne Jahr- gang | Sekun- dar- stufe I | 11 | 12 | 13 | Sekun- dar- stufe II | | |
| Noch: Kreisfreie Stadt | | | | | | | | | | | | | | | |
| Wuppertal | | a | 1 108 | 1 174 | 1 092 | 1 114 | 1 189 | 1 099 | 1 | 6 777 | 1 164 | 1 004 | 914 | 3 082 | 9 859 |
| | | b | 550 | 616 | 571 | 578 | 640 | 601 | 1 | 3 557 | 667 | 550 | 517 | 1 734 | 5 291 |
| | | c | 88 | 79 | 80 | 73 | 107 | 77 | - | 504 | 106 | 72 | 76 | 254 | 758 |
| | | d | 52 | 32 | 41 | 40 | 59 | 39 | - | 263 | 63 | 38 | 46 | 147 | 410 |
| Kreise | | | | | | | | | | | | | | | |
| Kleve | | a | 1 157 | 1 200 | 1 138 | 1 125 | 1 040 | 1 015 | - | 6 675 | 921 | 960 | 749 | 2 630 | 9 305 |
| | | b | 569 | 627 | 596 | 567 | 564 | 508 | - | 3 431 | 511 | 521 | 409 | 1 441 | 4 872 |
| | | c | 18 | 25 | 16 | 18 | 23 | 21 | - | 121 | 23 | 14 | 16 | 53 | 174 |
| | | d | 7 | 8 | 8 | 10 | 15 | 9 | - | 57 | 15 | 5 | 8 | 28 | 85 |
| Mettmann | | a | 1 794 | 1 800 | 1 765 | 1 770 | 1 751 | 1 601 | - | 10 481 | 1 608 | 1 511 | 1 327 | 4 446 | 14 927 |
| | | b | 893 | 877 | 878 | 914 | 941 | 841 | - | 5 344 | 801 | 819 | 684 | 2 304 | 7 648 |
| | | c | 95 | 79 | 86 | 71 | 73 | 85 | - | 489 | 117 | 82 | 58 | 257 | 746 |
| | | d | 38 | 41 | 41 | 44 | 38 | 39 | - | 241 | 66 | 53 | 35 | 154 | 395 |
| Rhein-Kreis Neuss | | a | 2 056 | 2 006 | 1 932 | 1 974 | 1 958 | 1 757 | - | 11 683 | 1 802 | 1 596 | 1 432 | 4 830 | 16 513 |
| | | b | 1 074 | 1 029 | 1 033 | 1 052 | 993 | 974 | - | 6 155 | 1 041 | 837 | 766 | 2 644 | 8 799 |
| | | c | 104 | 92 | 98 | 107 | 96 | 84 | - | 581 | 108 | 99 | 79 | 286 | 867 |
| | | d | 45 | 49 | 53 | 60 | 52 | 48 | - | 307 | 66 | 58 | 52 | 176 | 483 |
| Viersen | | a | 1 432 | 1 461 | 1 368 | 1 344 | 1 188 | 1 113 | - | 7 906 | 1 100 | 1 029 | 791 | 2 920 | 10 826 |
| | | b | 718 | 803 | 718 | 717 | 667 | 599 | - | 4 222 | 587 | 606 | 456 | 1 649 | 5 871 |
| | | c | 41 | 25 | 25 | 39 | 35 | 38 | - | 203 | 28 | 27 | 17 | 72 | 275 |
| | | d | 27 | 10 | 14 | 27 | 22 | 24 | - | 124 | 17 | 15 | 10 | 42 | 166 |
| Wesel | | d | 1 674 | 1 680 | 1 592 | 1 652 | 1 546 | 1 431 | - | 9 575 | 1 536 | 1 402 | 1 206 | 4 144 | 13 719 |
| | | b | 870 | 885 | 814 | 939 | 838 | 772 | - | 5 118 | 870 | 806 | 608 | 2 284 | 7 402 |
| | | c | 57 | 46 | 49 | 43 | 33 | 37 | - | 265 | 43 | 41 | 39 | 123 | 388 |
| | | d | 33 | 25 | 18 | 26 | 20 | 24 | - | 146 | 26 | 24 | 19 | 69 | 215 |
| Regierungsbezirk Düsseldorf | | a | 18 996 | 19 286 | 18 409 | 18 662 | 18 061 | 16 575 | 1 | 109 990 | 17 466 | 16 000 | 13 957 | 47 423 | 157 413 |
| | | b | 9 801 | 10 041 | 9 635 | 9 949 | 9 821 | 8 887 | 1 | 58 135 | 9 647 | 8 829 | 7 625 | 26 101 | 84 236 |
| | | c | 1 149 | 1 152 | 1 084 | 1 001 | 1 084 | 1 001 | - | 6 471 | 1 277 | 998 | 841 | 3 116 | 9 587 |
| | | d | 618 | 557 | 551 | 560 | 604 | 547 | - | 3 437 | 736 | 553 | 492 | 1 781 | 5 218 |
| davon | | | | | | | | | | | | | | | |
| kreisfreie Städte | | a | 10 883 | 11 139 | 10 614 | 10 797 | 10 578 | 9 658 | 1 | 63 670 | 10 499 | 9 502 | 8 452 | 28 453 | 92 123 |
| | | b | 5 677 | 5 820 | 5 596 | 5 760 | 5 818 | 5 193 | 1 | 33 865 | 5 837 | 5 240 | 4 702 | 15 779 | 49 644 |
| | | c | 834 | 885 | 810 | 723 | 824 | 736 | - | 4 812 | 958 | 735 | 632 | 2 325 | 7 137 |
| | | d | 468 | 424 | 417 | 393 | 457 | 403 | - | 2 562 | 546 | 398 | 368 | 1 312 | 3 874 |
| Kreise | | a | 8 113 | 8 147 | 7 795 | 7 865 | 7 483 | 6 917 | - | 46 320 | 6 967 | 6 498 | 5 505 | 18 970 | 65 290 |
| | | b | 4 124 | 4 221 | 4 039 | 4 189 | 4 003 | 3 694 | - | 24 270 | 3 810 | 3 589 | 2 923 | 10 322 | 34 592 |
| | | c | 315 | 267 | 274 | 278 | 260 | 265 | - | 1 659 | 319 | 263 | 209 | 791 | 2 450 |
| | | d | 150 | 133 | 134 | 167 | 147 | 144 | - | 875 | 190 | 155 | 124 | 469 | 1 344 |

Noch: 2. Verteilung der Schülerpopulation 2005/2006

| Verwaltungsbezirk a = Zusammen b = weiblich c = Ausländer/-innen zusammen d = Ausländerinnen | | Schüler/-innen | | | | | | | | | | | | ins- gesamt | |
|--|---|--|-------|-------|-------|-------|-------|-----------------------|---------------------------|-------|-------|-------|----------------------------|----------------|--|
| | | davon im Schuljahrgang bzw. in der Bildungsstufe | | | | | | | | | | | | | |
| | | 05 | 06 | 07 | 08 | 09 | 10 | ohne Jahr- gang | Sekun- dar- stufe I | 11 | 12 | 13 | Sekun- dar- stufe II | | |
| Kreisfreie Städte | | | | | | | | | | | | | | | |
| Aachen | a | 1 154 | 1 122 | 1 169 | 1 186 | 1 118 | 1 093 | - | 6 842 | 1 151 | 993 | 915 | 3 059 | 9 901 | |
| | b | 598 | 560 | 621 | 599 | 603 | 571 | - | 3 552 | 647 | 541 | 503 | 1 691 | 5 243 | |
| | c | 76 | 87 | 86 | 87 | 58 | 94 | - | 488 | 91 | 92 | 64 | 247 | 735 | |
| | d | 43 | 51 | 47 | 40 | 32 | 45 | - | 258 | 56 | 56 | 39 | 151 | 409 | |
| Bonn | a | 1 910 | 1 922 | 1 917 | 1 900 | 1 916 | 1 811 | - | 11 376 | 1 871 | 1 727 | 1 497 | 5 095 | 16 471 | |
| | b | 1 000 | 949 | 974 | 980 | 989 | 949 | - | 5 841 | 962 | 907 | 816 | 2 685 | 8 526 | |
| | c | 89 | 117 | 102 | 94 | 80 | 118 | - | 600 | 124 | 102 | 93 | 319 | 919 | |
| | d | 48 | 59 | 48 | 44 | 44 | 58 | - | 301 | 69 | 53 | 43 | 165 | 466 | |
| Köln | a | 3 361 | 3 335 | 3 202 | 3 179 | 3 212 | 2 812 | - | 19 101 | 3 327 | 2 866 | 2 521 | 8 714 | 27 815 | |
| | b | 1 752 | 1 754 | 1 652 | 1 645 | 1 706 | 1 485 | - | 9 994 | 1 804 | 1 570 | 1 461 | 4 835 | 14 829 | |
| | c | 344 | 406 | 376 | 379 | 361 | 327 | - | 2 193 | 456 | 343 | 315 | 1 114 | 3 307 | |
| | d | 177 | 191 | 191 | 196 | 187 | 180 | - | 1 122 | 253 | 177 | 187 | 617 | 1 739 | |
| Leverkusen | a | 767 | 745 | 674 | 716 | 688 | 673 | - | 4 263 | 750 | 736 | 614 | 2 100 | 6 363 | |
| | b | 357 | 369 | 369 | 387 | 383 | 358 | - | 2 223 | 393 | 417 | 352 | 1 162 | 3 385 | |
| | c | 28 | 35 | 19 | 37 | 35 | 35 | - | 189 | 28 | 38 | 25 | 91 | 280 | |
| | d | 9 | 24 | 11 | 17 | 22 | 17 | - | 100 | 15 | 17 | 15 | 47 | 147 | |
| Kreise | | | | | | | | | | | | | | | |
| Aachen | a | 1 258 | 1 222 | 1 197 | 1 131 | 1 083 | 973 | - | 6 864 | 1 045 | 920 | 783 | 2 748 | 9 612 | |
| | b | 613 | 610 | 617 | 553 | 590 | 486 | - | 3 469 | 597 | 468 | 424 | 1 489 | 4 958 | |
| | c | 59 | 64 | 67 | 58 | 41 | 47 | - | 336 | 71 | 47 | 33 | 151 | 487 | |
| | d | 25 | 38 | 34 | 30 | 18 | 30 | - | 175 | 46 | 27 | 20 | 93 | 268 | |
| Düren | a | 1 118 | 1 108 | 1 128 | 1 022 | 978 | 967 | - | 6 321 | 905 | 758 | 735 | 2 398 | 8 719 | |
| | b | 598 | 563 | 633 | 541 | 526 | 560 | - | 3 421 | 516 | 454 | 430 | 1 400 | 4 821 | |
| | c | 43 | 34 | 31 | 34 | 34 | 25 | - | 201 | 30 | 23 | 21 | 74 | 275 | |
| | d | 20 | 15 | 17 | 19 | 18 | 13 | - | 102 | 20 | 12 | 13 | 45 | 147 | |
| Rhein-Erft-Kreis | a | 1 894 | 1 904 | 1 776 | 1 812 | 1 745 | 1 631 | - | 10 762 | 1 727 | 1 559 | 1 364 | 4 650 | 15 412 | |
| | b | 989 | 964 | 868 | 934 | 915 | 824 | - | 5 494 | 929 | 823 | 736 | 2 488 | 7 982 | |
| | c | 70 | 91 | 73 | 71 | 85 | 84 | - | 474 | 103 | 79 | 59 | 241 | 715 | |
| | d | 37 | 48 | 40 | 38 | 50 | 48 | - | 261 | 49 | 46 | 31 | 126 | 387 | |
| Euskirchen | a | 898 | 962 | 922 | 891 | 862 | 773 | - | 5 308 | 832 | 773 | 681 | 2 286 | 7 594 | |
| | b | 456 | 505 | 475 | 489 | 465 | 419 | - | 2 809 | 452 | 428 | 375 | 1 255 | 4 064 | |
| | c | 15 | 28 | 20 | 16 | 22 | 15 | - | 116 | 20 | 12 | 11 | 43 | 159 | |
| | d | 5 | 16 | 10 | 9 | 17 | 7 | - | 64 | 14 | 5 | 7 | 26 | 90 | |
| Heinsberg | a | 984 | 991 | 1 005 | 1 044 | 936 | 871 | - | 5 831 | 919 | 977 | 801 | 2 697 | 8 528 | |
| | b | 526 | 548 | 528 | 553 | 510 | 457 | - | 3 122 | 507 | 534 | 434 | 1 475 | 4 597 | |
| | c | 36 | 34 | 29 | 25 | 31 | 23 | - | 178 | 39 | 27 | 19 | 85 | 263 | |
| | d | 22 | 16 | 16 | 13 | 18 | 7 | - | 92 | 22 | 16 | 12 | 50 | 142 | |

Noch: 2. Verteilung der Schülerpopulation 2005/2006

| Verwaltungsbezirk a = Zusammen b = weiblich c = Ausländer/-innen zusammen d = Ausländerinnen | | Schüler/-innen | | | | | | | | | | | | ins- gesamt | | |
|--|----------|--|---------------|---------------|---------------|---------------|---------------|-----------------------|---------------------------|---------------|---------------|---------------|----------------------------|----------------|--|--|
| | | davon im Schuljahrgang bzw. in der Bildungsstufe | | | | | | | | | | | | | | |
| | | 05 | 06 | 07 | 08 | 09 | 10 | ohne Jahr- gang | Sekun- dar- stufe I | 11 | 12 | 13 | Sekun- dar- stufe II | | | |
| Noch: Kreise | | | | | | | | | | | | | | | | |
| Oberbergischer Kreis | a | 1 151 | 1 120 | 1 109 | 1 009 | 989 | 869 | - | 6 247 | 1 062 | 957 | 802 | 2 821 | 9 068 | | |
| | b | 618 | 573 | 622 | 535 | 564 | 482 | - | 3 394 | 627 | 496 | 473 | 1 596 | 4 990 | | |
| | c | 31 | 33 | 25 | 27 | 35 | 20 | - | 171 | 30 | 38 | 27 | 95 | 266 | | |
| | d | 13 | 14 | 15 | 14 | 23 | 11 | - | 90 | 15 | 21 | 14 | 50 | 140 | | |
| Rheinisch-Bergischer Kreis | a | 1 246 | 1 292 | 1 268 | 1 215 | 1 162 | 1 121 | - | 7 304 | 1 097 | 1 026 | 895 | 3 018 | 10 322 | | |
| | b | 651 | 684 | 670 | 625 | 660 | 547 | - | 3 837 | 609 | 563 | 501 | 1 673 | 5 510 | | |
| | c | 12 | 31 | 29 | 32 | 28 | 33 | - | 165 | 32 | 32 | 27 | 91 | 256 | | |
| | d | 9 | 14 | 16 | 18 | 16 | 21 | - | 94 | 19 | 14 | 18 | 51 | 145 | | |
| Rhein-Sieg-Kreis | a | 2 501 | 2 403 | 2 378 | 2 341 | 2 283 | 2 249 | - | 14 155 | 2 334 | 2 144 | 1 750 | 6 228 | 20 383 | | |
| | b | 1 321 | 1 292 | 1 255 | 1 256 | 1 243 | 1 211 | - | 7 578 | 1 216 | 1 194 | 967 | 3 377 | 10 955 | | |
| | c | 66 | 93 | 73 | 69 | 68 | 66 | - | 435 | 108 | 84 | 53 | 245 | 680 | | |
| | d | 38 | 55 | 47 | 35 | 33 | 39 | - | 247 | 57 | 57 | 25 | 139 | 386 | | |
| Regierungsbezirk Köln | a | 18 242 | 18 126 | 17 745 | 17 446 | 16 972 | 15 843 | - | 104 374 | 17 020 | 15 436 | 13 358 | 45 814 | 150 188 | | |
| | b | 9 479 | 9 371 | 9 284 | 9 097 | 9 154 | 8 349 | - | 54 734 | 9 259 | 8 395 | 7 472 | 25 126 | 79 860 | | |
| | c | 869 | 1 053 | 930 | 929 | 878 | 887 | - | 5 546 | 1 132 | 917 | 747 | 2 796 | 8 342 | | |
| | d | 446 | 541 | 492 | 473 | 478 | 476 | - | 2 906 | 635 | 501 | 424 | 1 560 | 4 466 | | |
| davon | | | | | | | | | | | | | | | | |
| kreisfreie Städte | a | 7 192 | 7 124 | 6 962 | 6 981 | 6 934 | 6 389 | - | 41 582 | 7 099 | 6 322 | 5 547 | 18 968 | 60 550 | | |
| | b | 3 707 | 3 632 | 3 616 | 3 611 | 3 681 | 3 363 | - | 21 610 | 3 806 | 3 435 | 3 132 | 10 373 | 31 983 | | |
| | c | 537 | 645 | 583 | 597 | 534 | 574 | - | 3 470 | 699 | 575 | 497 | 1 771 | 5 241 | | |
| | d | 277 | 325 | 297 | 297 | 285 | 300 | - | 1 781 | 393 | 303 | 284 | 980 | 2 761 | | |
| Kreise | a | 11 050 | 11 002 | 10 783 | 10 465 | 10 038 | 9 454 | - | 62 792 | 9 921 | 9 114 | 7 811 | 26 846 | 89 638 | | |
| | b | 5 772 | 5 739 | 5 668 | 5 486 | 5 473 | 4 986 | - | 33 124 | 5 453 | 4 960 | 4 340 | 14 753 | 47 877 | | |
| | c | 332 | 408 | 347 | 332 | 344 | 313 | - | 2 076 | 433 | 342 | 250 | 1 025 | 3 101 | | |
| | d | 169 | 216 | 195 | 176 | 193 | 176 | - | 1 125 | 242 | 198 | 140 | 580 | 1 705 | | |
| Kreisfreie Städte | | | | | | | | | | | | | | | | |
| Bottrop | a | 395 | 380 | 383 | 379 | 357 | 327 | - | 2 221 | 305 | 332 | 264 | 901 | 3 122 | | |
| | b | 188 | 195 | 207 | 207 | 187 | 178 | - | 1 162 | 159 | 191 | 139 | 489 | 1 651 | | |
| | c | 21 | 14 | 12 | 12 | 13 | 6 | - | 78 | 16 | 9 | 1 | 26 | 104 | | |
| | d | 9 | 9 | 7 | 6 | 9 | 4 | - | 44 | 12 | 4 | 1 | 17 | 61 | | |
| Gelsenkirchen | a | 707 | 690 | 698 | 747 | 693 | 677 | - | 4 212 | 698 | 581 | 550 | 1 829 | 6 041 | | |
| | b | 352 | 352 | 344 | 397 | 355 | 362 | - | 2 162 | 374 | 292 | 297 | 963 | 3 125 | | |
| | c | 88 | 90 | 66 | 59 | 46 | 48 | - | 397 | 53 | 55 | 35 | 143 | 540 | | |
| | d | 41 | 47 | 36 | 30 | 28 | 30 | - | 212 | 30 | 31 | 22 | 83 | 295 | | |
| Münster | a | 1 365 | 1 391 | 1 358 | 1 341 | 1 351 | 1 254 | - | 8 060 | 1 332 | 1 193 | 1 126 | 3 651 | 11 711 | | |
| | b | 778 | 743 | 730 | 693 | 705 | 670 | - | 4 319 | 758 | 657 | 623 | 2 038 | 6 357 | | |
| | c | 27 | 47 | 53 | 48 | 52 | 35 | - | 262 | 57 | 44 | 33 | 134 | 396 | | |
| | d | 14 | 21 | 30 | 26 | 31 | 22 | - | 144 | 31 | 20 | 19 | 70 | 214 | | |

Noch: 2. Verteilung der Schülerpopulation 2005/2006

| Verwaltungsbezirk a = Zusammen b = weiblich c = Ausländer/-innen zusammen d = Ausländerinnen | | Schüler/-innen | | | | | | | | | | | ins- gesamt | |
|--|----------|--|---------------|--------------|--------------|--------------|--------------|-----------------------|---------------------------|--------------|--------------|--------------|----------------|----------------------------|
| | | davon im Schuljahrgang bzw. in der Bildungsstufe | | | | | | | | | | | | |
| | | 05 | 06 | 07 | 08 | 09 | 10 | ohne Jahr- gang | Sekun- dar- stufe I | 11 | 12 | 13 | | Sekun- dar- stufe II |
| Kreise | | | | | | | | | | | | | | |
| Borken | a | 1 547 | 1 497 | 1 291 | 1 293 | 1 210 | 1 134 | - | 7 972 | 1 241 | 1 161 | 1 073 | 3 475 | 11 447 |
| | b | 793 | 777 | 673 | 724 | 683 | 631 | - | 4 281 | 692 | 624 | 639 | 1 955 | 6 236 |
| | c | 32 | 14 | 23 | 19 | 13 | 14 | - | 115 | 23 | 19 | 22 | 64 | 179 |
| | d | 20 | 9 | 9 | 11 | 8 | 7 | - | 64 | 10 | 8 | 14 | 32 | 96 |
| Coesfeld | a | 915 | 874 | 939 | 930 | 854 | 806 | 5 | 5 323 | 772 | 748 | 664 | 2 184 | 7 507 |
| | b | 466 | 439 | 519 | 506 | 470 | 423 | 4 | 2 827 | 422 | 391 | 354 | 1 167 | 3 994 |
| | c | 7 | 13 | 10 | 8 | 11 | 14 | - | 63 | 6 | 5 | 4 | 15 | 78 |
| | d | 4 | 3 | 4 | 3 | 7 | 9 | - | 30 | 4 | 2 | 4 | 10 | 40 |
| Recklinghausen | a | 2 342 | 2 268 | 2 125 | 2 320 | 2 106 | 2 008 | - | 13 169 | 2 129 | 1 834 | 1 764 | 5 727 | 18 896 |
| | b | 1 223 | 1 190 | 1 088 | 1 210 | 1 109 | 1 061 | - | 6 881 | 1 174 | 971 | 940 | 3 085 | 9 966 |
| | c | 89 | 79 | 58 | 51 | 52 | 63 | - | 392 | 80 | 60 | 41 | 181 | 573 |
| | d | 51 | 34 | 28 | 26 | 31 | 36 | - | 206 | 50 | 34 | 21 | 105 | 311 |
| Steinfurt | a | 1 872 | 1 932 | 1 851 | 1 840 | 1 733 | 1 618 | - | 10 846 | 1 671 | 1 611 | 1 398 | 4 680 | 15 526 |
| | b | 992 | 993 | 993 | 1 004 | 967 | 872 | - | 5 821 | 950 | 896 | 809 | 2 655 | 8 476 |
| | c | 31 | 26 | 26 | 28 | 24 | 23 | - | 158 | 32 | 30 | 17 | 79 | 237 |
| | d | 18 | 12 | 13 | 16 | 14 | 16 | - | 89 | 17 | 16 | 10 | 43 | 132 |
| Warendorf | a | 1 053 | 1 121 | 1 096 | 1 014 | 1 013 | 938 | - | 6 235 | 1 147 | 1 036 | 945 | 3 128 | 9 363 |
| | b | 560 | 610 | 598 | 559 | 552 | 521 | - | 3 400 | 633 | 561 | 567 | 1 761 | 5 161 |
| | c | 25 | 38 | 33 | 24 | 29 | 24 | - | 173 | 51 | 35 | 34 | 120 | 293 |
| | d | 12 | 18 | 12 | 7 | 12 | 12 | - | 73 | 27 | 10 | 13 | 50 | 123 |
| Regierungsbezirk Münster | a | 10 196 | 10 153 | 9 741 | 9 864 | 9 317 | 8 762 | 5 | 58 038 | 9 295 | 8 496 | 7 784 | 25 575 | 83 613 |
| | b | 5 352 | 5 299 | 5 152 | 5 300 | 5 028 | 4 718 | 4 | 30 853 | 5 162 | 4 583 | 4 368 | 14 113 | 44 966 |
| | c | 320 | 321 | 281 | 249 | 240 | 227 | - | 1 638 | 318 | 257 | 187 | 762 | 2 400 |
| | d | 169 | 153 | 139 | 125 | 140 | 136 | - | 862 | 181 | 125 | 104 | 410 | 1 272 |
| davon | | | | | | | | | | | | | | |
| kreisfreie Städte | a | 2 467 | 2 461 | 2 439 | 2 467 | 2 401 | 2 258 | - | 14 493 | 2 335 | 2 106 | 1 940 | 6 381 | 20 874 |
| | b | 1 318 | 1 290 | 1 281 | 1 297 | 1 247 | 1 210 | - | 7 643 | 1 291 | 1 140 | 1 059 | 3 490 | 11 133 |
| | c | 136 | 151 | 131 | 119 | 111 | 89 | - | 737 | 126 | 108 | 69 | 303 | 1 040 |
| | d | 64 | 77 | 73 | 62 | 68 | 56 | - | 400 | 73 | 55 | 42 | 170 | 570 |
| Kreise | a | 7 729 | 7 692 | 7 302 | 7 397 | 6 916 | 6 504 | 5 | 43 545 | 6 960 | 6 390 | 5 844 | 19 194 | 62 739 |
| | b | 4 034 | 4 009 | 3 871 | 4 003 | 3 781 | 3 508 | 4 | 23 210 | 3 871 | 3 443 | 3 309 | 10 623 | 33 833 |
| | c | 184 | 170 | 150 | 130 | 129 | 138 | - | 901 | 192 | 149 | 118 | 459 | 1 360 |
| | d | 105 | 76 | 66 | 63 | 72 | 80 | - | 462 | 108 | 70 | 62 | 240 | 702 |
| Kreisfreie Stadt | | | | | | | | | | | | | | |
| Bielefeld | a | 1 142 | 1 176 | 1 103 | 1 027 | 1 086 | 972 | - | 6 506 | 1 148 | 1 055 | 969 | 3 172 | 9 678 |
| | b | 582 | 607 | 565 | 532 | 595 | 524 | - | 3 405 | 603 | 603 | 555 | 1 761 | 5 166 |
| | c | 69 | 59 | 79 | 52 | 60 | 59 | - | 378 | 96 | 54 | 39 | 189 | 567 |
| | d | 41 | 36 | 48 | 31 | 33 | 31 | - | 220 | 49 | 33 | 21 | 103 | 323 |

Noch: 2. Verteilung der Schülerpopulation 2005/2006

| Verwaltungsbezirk a = Zusammen b = weiblich c = Ausländer/-innen zusammen d = Ausländerinnen | | Schüler/-innen | | | | | | | | | | | | ins- gesamt | |
|--|----------|--|--------------|--------------|--------------|--------------|--------------|-----------------------|---------------------------|--------------|--------------|--------------|----------------------------|----------------|--|
| | | davon im Schuljahrgang bzw. in der Bildungsstufe | | | | | | | | | | | | | |
| | | 05 | 06 | 07 | 08 | 09 | 10 | ohne Jahr- gang | Sekun- dar- stufe I | 11 | 12 | 13 | Sekun- dar- stufe II | | |
| Kreise | | | | | | | | | | | | | | | |
| Gütersloh | a | 1 427 | 1 436 | 1 353 | 1 340 | 1 226 | 1 082 | - | 7 864 | 1 141 | 1 055 | 975 | 3 171 | 11 035 | |
| | b | 786 | 768 | 695 | 727 | 673 | 612 | - | 4 261 | 635 | 576 | 544 | 1 755 | 6 016 | |
| | c | 36 | 31 | 29 | 33 | 27 | 30 | - | 186 | 37 | 32 | 31 | 100 | 286 | |
| | d | 24 | 23 | 14 | 17 | 18 | 11 | - | 107 | 18 | 13 | 17 | 48 | 155 | |
| Herford | | | | | | | | | | | | | | | |
| | a | 1 038 | 934 | 951 | 873 | 840 | 863 | - | 5 499 | 876 | 843 | 693 | 2 412 | 7 911 | |
| | b | 530 | 508 | 532 | 456 | 441 | 519 | - | 2 986 | 473 | 472 | 363 | 1 308 | 4 294 | |
| | c | 26 | 28 | 20 | 19 | 14 | 27 | - | 134 | 28 | 19 | 16 | 63 | 197 | |
| | d | 15 | 16 | 8 | 15 | 8 | 11 | - | 73 | 19 | 11 | 7 | 37 | 110 | |
| Höxter | | | | | | | | | | | | | | | |
| | a | 907 | 914 | 840 | 873 | 854 | 777 | - | 5 165 | 786 | 740 | 700 | 2 226 | 7 391 | |
| | b | 475 | 517 | 468 | 440 | 471 | 402 | - | 2 773 | 471 | 447 | 401 | 1 319 | 4 092 | |
| | c | 12 | 11 | 15 | 9 | 3 | 12 | - | 62 | 11 | 15 | 7 | 33 | 95 | |
| | d | 5 | 6 | 8 | 5 | 3 | 10 | - | 37 | 6 | 8 | 4 | 18 | 55 | |
| Lippe | | | | | | | | | | | | | | | |
| | a | 1 264 | 1 294 | 1 254 | 1 246 | 1 199 | 1 210 | - | 7 467 | 1 245 | 1 083 | 914 | 3 242 | 10 709 | |
| | b | 665 | 719 | 662 | 698 | 648 | 661 | - | 4 053 | 694 | 618 | 506 | 1 818 | 5 871 | |
| | c | 24 | 32 | 27 | 27 | 28 | 28 | - | 166 | 33 | 37 | 13 | 83 | 249 | |
| | d | 12 | 15 | 21 | 17 | 14 | 16 | - | 95 | 13 | 25 | 7 | 45 | 140 | |
| Minden-Lübbecke | | | | | | | | | | | | | | | |
| | a | 1 343 | 1 289 | 1 256 | 1 197 | 1 194 | 1 116 | - | 7 395 | 1 256 | 1 134 | 1 027 | 3 417 | 10 812 | |
| | b | 766 | 694 | 667 | 660 | 657 | 582 | - | 4 026 | 680 | 672 | 547 | 1 899 | 5 925 | |
| | c | 42 | 26 | 22 | 22 | 16 | 26 | - | 154 | 20 | 15 | 25 | 60 | 214 | |
| | d | 23 | 13 | 13 | 14 | 4 | 14 | - | 81 | 11 | 6 | 11 | 28 | 109 | |
| Paderborn | | | | | | | | | | | | | | | |
| | a | 1 102 | 1 069 | 983 | 924 | 861 | 904 | - | 5 843 | 1 111 | 938 | 854 | 2 903 | 8 746 | |
| | b | 580 | 604 | 541 | 506 | 493 | 517 | - | 3 241 | 659 | 548 | 524 | 1 731 | 4 972 | |
| | c | 20 | 15 | 15 | 20 | 13 | 10 | - | 93 | 33 | 27 | 13 | 73 | 166 | |
| | d | 6 | 7 | 7 | 6 | 7 | 6 | - | 39 | 20 | 18 | 7 | 45 | 84 | |
| Regierungsbezirk Detmold | | | | | | | | | | | | | | | |
| | a | 8 223 | 8 112 | 7 740 | 7 480 | 7 260 | 6 924 | - | 45 739 | 7 563 | 6 848 | 6 132 | 20 543 | 66 282 | |
| | b | 4 384 | 4 417 | 4 130 | 4 019 | 3 978 | 3 817 | - | 24 745 | 4 215 | 3 936 | 3 440 | 11 591 | 36 336 | |
| | c | 229 | 202 | 207 | 182 | 161 | 192 | - | 1 173 | 258 | 199 | 144 | 601 | 1 774 | |
| | d | 126 | 116 | 119 | 105 | 87 | 99 | - | 652 | 136 | 114 | 74 | 324 | 976 | |
| davon | | | | | | | | | | | | | | | |
| kreisfreie Stadt | | | | | | | | | | | | | | | |
| | a | 1 142 | 1 176 | 1 103 | 1 027 | 1 086 | 972 | - | 6 506 | 1 148 | 1 055 | 969 | 3 172 | 9 678 | |
| | b | 582 | 607 | 565 | 532 | 595 | 524 | - | 3 405 | 603 | 603 | 555 | 1 761 | 5 166 | |
| | c | 69 | 59 | 79 | 52 | 60 | 59 | - | 378 | 96 | 54 | 39 | 189 | 567 | |
| | d | 41 | 36 | 48 | 31 | 33 | 31 | - | 220 | 49 | 33 | 21 | 103 | 323 | |
| Kreise | | | | | | | | | | | | | | | |
| | a | 7 081 | 6 936 | 6 637 | 6 453 | 6 174 | 5 952 | - | 39 233 | 6 415 | 5 793 | 5 163 | 17 371 | 56 604 | |
| | b | 3 802 | 3 810 | 3 565 | 3 487 | 3 383 | 3 293 | - | 21 340 | 3 612 | 3 333 | 2 885 | 9 830 | 31 170 | |
| | c | 160 | 143 | 128 | 130 | 101 | 133 | - | 795 | 162 | 145 | 105 | 412 | 1 207 | |
| | d | 85 | 80 | 71 | 74 | 54 | 68 | - | 432 | 87 | 81 | 53 | 221 | 653 | |

Noch: 2. Verteilung der Schülerpopulation 2005/2006

| Verwaltungsbezirk a = Zusammen b = weiblich c = Ausländer/-innen zusammen d = Ausländerinnen | | Schüler/-innen | | | | | | | | | | | | ins- gesamt | |
|--|---|--|-------|-------|-------|-------|-------|-----------------------|---------------------------|-------|-------|-------|----------------------------|----------------|--|
| | | davon im Schuljahrgang bzw. in der Bildungsstufe | | | | | | | | | | | | | |
| | | 05 | 06 | 07 | 08 | 09 | 10 | ohne Jahr- gang | Sekun- dar- stufe I | 11 | 12 | 13 | Sekun- dar- stufe II | | |
| Kreisfreie Städte | | | | | | | | | | | | | | | |
| Bochum | a | 1 192 | 1 249 | 1 176 | 1 229 | 1 176 | 1 099 | – | 7 121 | 1 130 | 1 097 | 1 025 | 3 252 | 10 373 | |
| | b | 593 | 622 | 596 | 619 | 600 | 623 | – | 3 653 | 653 | 588 | 612 | 1 853 | 5 506 | |
| | c | 54 | 68 | 56 | 67 | 64 | 65 | – | 374 | 63 | 57 | 57 | 177 | 551 | |
| | d | 27 | 36 | 28 | 30 | 31 | 30 | – | 182 | 38 | 31 | 36 | 105 | 287 | |
| Dortmund | a | 1 801 | 1 808 | 1 682 | 1 654 | 1 597 | 1 462 | – | 10 004 | 1 560 | 1 538 | 1 305 | 4 403 | 14 407 | |
| | b | 959 | 970 | 863 | 842 | 865 | 783 | – | 5 282 | 848 | 860 | 719 | 2 427 | 7 709 | |
| | c | 193 | 209 | 179 | 150 | 162 | 141 | – | 1 034 | 163 | 163 | 119 | 445 | 1 479 | |
| | d | 104 | 112 | 102 | 66 | 92 | 72 | – | 548 | 94 | 94 | 66 | 254 | 802 | |
| Hagen | a | 622 | 659 | 649 | 686 | 660 | 650 | – | 3 926 | 734 | 613 | 584 | 1 931 | 5 857 | |
| | b | 346 | 350 | 337 | 366 | 368 | 373 | – | 2 140 | 401 | 337 | 325 | 1 063 | 3 203 | |
| | c | 41 | 44 | 39 | 52 | 47 | 41 | – | 264 | 59 | 44 | 45 | 148 | 412 | |
| | d | 26 | 26 | 26 | 26 | 26 | 21 | – | 151 | 34 | 25 | 27 | 86 | 237 | |
| Hamm | a | 573 | 579 | 584 | 564 | 581 | 566 | – | 3 447 | 641 | 599 | 501 | 1 741 | 5 188 | |
| | b | 318 | 269 | 289 | 302 | 316 | 295 | – | 1 789 | 336 | 301 | 267 | 904 | 2 693 | |
| | c | 32 | 25 | 23 | 18 | 18 | 16 | – | 132 | 21 | 23 | 10 | 54 | 186 | |
| | d | 16 | 14 | 14 | 11 | 8 | 10 | – | 73 | 14 | 11 | 5 | 30 | 103 | |
| Herne | a | 488 | 509 | 546 | 514 | 484 | 396 | – | 2 937 | 440 | 409 | 412 | 1 261 | 4 198 | |
| | b | 250 | 254 | 275 | 266 | 249 | 213 | – | 1 507 | 224 | 212 | 231 | 667 | 2 174 | |
| | c | 48 | 36 | 41 | 24 | 29 | 22 | – | 200 | 22 | 24 | 20 | 66 | 266 | |
| | d | 26 | 23 | 20 | 14 | 8 | 8 | – | 99 | 12 | 16 | 8 | 36 | 135 | |
| Kreise | | | | | | | | | | | | | | | |
| Ennepe-Ruhr-Kreis | a | 1 182 | 1 246 | 1 133 | 1 093 | 1 118 | 1 050 | – | 6 822 | 969 | 906 | 806 | 2 681 | 9 503 | |
| | b | 617 | 641 | 630 | 569 | 600 | 564 | – | 3 621 | 530 | 471 | 448 | 1 449 | 5 070 | |
| | c | 33 | 38 | 35 | 38 | 24 | 34 | – | 202 | 31 | 32 | 24 | 87 | 289 | |
| | d | 17 | 19 | 21 | 22 | 9 | 15 | – | 103 | 13 | 16 | 13 | 42 | 145 | |
| Hochsauerlandkreis | a | 1 106 | 1 190 | 1 120 | 1 111 | 1 060 | 952 | – | 6 539 | 1 048 | 942 | 858 | 2 848 | 9 387 | |
| | b | 583 | 628 | 586 | 600 | 565 | 532 | – | 3 494 | 573 | 513 | 472 | 1 558 | 5 052 | |
| | c | 25 | 28 | 27 | 20 | 12 | 20 | – | 132 | 36 | 12 | 14 | 62 | 194 | |
| | d | 10 | 11 | 13 | 11 | 6 | 13 | – | 64 | 22 | 4 | 9 | 35 | 99 | |
| Märkischer Kreis | a | 1 582 | 1 490 | 1 469 | 1 471 | 1 421 | 1 324 | – | 8 757 | 1 305 | 1 259 | 1 134 | 3 698 | 12 455 | |
| | b | 859 | 825 | 789 | 841 | 753 | 752 | – | 4 819 | 728 | 731 | 608 | 2 067 | 6 886 | |
| | c | 84 | 65 | 60 | 54 | 75 | 54 | – | 392 | 67 | 54 | 56 | 177 | 569 | |
| | d | 46 | 40 | 28 | 29 | 38 | 40 | – | 221 | 36 | 28 | 30 | 94 | 315 | |
| Olpe | a | 661 | 610 | 594 | 609 | 582 | 521 | – | 3 577 | 579 | 529 | 443 | 1 551 | 5 128 | |
| | b | 364 | 315 | 333 | 353 | 314 | 308 | – | 1 987 | 329 | 301 | 276 | 906 | 2 893 | |
| | c | 9 | 10 | 10 | 8 | 18 | 10 | – | 65 | 24 | 16 | 13 | 53 | 118 | |
| | d | 5 | 7 | 7 | 5 | 10 | 4 | – | 38 | 11 | 7 | 6 | 24 | 62 | |

Noch: 2. Verteilung der Schülerpopulation 2005/2006

| Verwaltungsbezirk a = Zusammen b = weiblich c = Ausländer/-innen zusammen d = Ausländerinnen | | Schüler/-innen | | | | | | | | | | | ins- gesamt | |
|--|----------|--|---------------|---------------|---------------|---------------|---------------|-----------------------|---------------------------|---------------|---------------|---------------|----------------|----------------------------|
| | | davon im Schuljahrgang bzw. in der Bildungsstufe | | | | | | | | | | | | |
| | | 05 | 06 | 07 | 08 | 09 | 10 | ohne Jahr- gang | Sekun- dar- stufe I | 11 | 12 | 13 | | Sekun- dar- stufe II |
| Noch: Kreise | | | | | | | | | | | | | | |
| Siegen-Wittgenstein | a | 1 204 | 1 198 | 1 221 | 1 262 | 1 199 | 1 050 | - | 7 134 | 1 370 | 1 142 | 1 072 | 3 584 | 10 718 |
| | b | 618 | 629 | 675 | 637 | 654 | 564 | - | 3 777 | 747 | 656 | 581 | 1 984 | 5 761 |
| | c | 39 | 36 | 32 | 32 | 31 | 38 | - | 208 | 71 | 45 | 44 | 160 | 368 |
| | d | 18 | 21 | 16 | 18 | 17 | 17 | - | 107 | 37 | 23 | 24 | 84 | 191 |
| Soest | a | 1 380 | 1 372 | 1 280 | 1 329 | 1 316 | 1 166 | - | 7 843 | 1 372 | 1 146 | 1 093 | 3 611 | 11 454 |
| | b | 734 | 767 | 714 | 714 | 732 | 674 | - | 4 335 | 767 | 670 | 626 | 2 063 | 6 398 |
| | c | 42 | 36 | 34 | 28 | 27 | 29 | - | 196 | 32 | 26 | 23 | 81 | 277 |
| | d | 19 | 18 | 21 | 17 | 16 | 16 | - | 107 | 19 | 18 | 10 | 47 | 154 |
| Unna | a | 1 657 | 1 560 | 1 546 | 1 583 | 1 449 | 1 364 | - | 9 159 | 1 336 | 1 331 | 1 087 | 3 754 | 12 913 |
| | b | 861 | 837 | 817 | 818 | 791 | 745 | - | 4 869 | 753 | 722 | 595 | 2 070 | 6 939 |
| | c | 67 | 54 | 59 | 43 | 52 | 45 | - | 320 | 60 | 46 | 43 | 149 | 469 |
| | d | 33 | 23 | 38 | 29 | 28 | 31 | - | 182 | 38 | 31 | 22 | 91 | 273 |
| Regierungsbezirk Arnsberg | a | 13 448 | 13 470 | 13 000 | 13 105 | 12 643 | 11 600 | - | 77 266 | 12 484 | 11 511 | 10 320 | 34 315 | 111 581 |
| | b | 7 102 | 7 107 | 6 904 | 6 927 | 6 807 | 6 426 | - | 41 273 | 6 889 | 6 362 | 5 760 | 19 011 | 60 284 |
| | c | 667 | 649 | 595 | 534 | 559 | 515 | - | 3 519 | 649 | 542 | 468 | 1 659 | 5 178 |
| | d | 347 | 350 | 334 | 278 | 289 | 277 | - | 1 875 | 368 | 304 | 256 | 928 | 2 803 |
| davon | | | | | | | | | | | | | | |
| kreisfreie Städte | a | 4 676 | 4 804 | 4 637 | 4 647 | 4 498 | 4 173 | - | 27 435 | 4 505 | 4 256 | 3 827 | 12 588 | 40 023 |
| | b | 2 466 | 2 465 | 2 360 | 2 395 | 2 398 | 2 287 | - | 14 371 | 2 462 | 2 298 | 2 154 | 6 914 | 21 285 |
| | c | 368 | 382 | 338 | 311 | 320 | 285 | - | 2 004 | 328 | 311 | 251 | 890 | 2 894 |
| | d | 199 | 211 | 190 | 147 | 165 | 141 | - | 1 053 | 192 | 177 | 142 | 511 | 1 564 |
| Kreise | a | 8 772 | 8 666 | 8 363 | 8 458 | 8 145 | 7 427 | - | 49 831 | 7 979 | 7 255 | 6 493 | 21 727 | 71 558 |
| | b | 4 636 | 4 642 | 4 544 | 4 532 | 4 409 | 4 139 | - | 26 902 | 4 427 | 4 064 | 3 606 | 12 097 | 38 999 |
| | c | 299 | 267 | 257 | 223 | 239 | 230 | - | 1 515 | 321 | 231 | 217 | 769 | 2 284 |
| | d | 148 | 139 | 144 | 131 | 124 | 136 | - | 822 | 176 | 127 | 114 | 417 | 1 239 |
| Nordrhein-Westfalen | a | 69 105 | 69 147 | 66 635 | 66 557 | 64 253 | 59 704 | 6 | 395 407 | 63 828 | 58 291 | 51 551 | 173 670 | 569 077 |
| | b | 36 118 | 36 235 | 35 105 | 35 292 | 34 788 | 32 197 | 5 | 209 740 | 35 172 | 32 105 | 28 665 | 95 942 | 305 682 |
| | c | 3 234 | 3 377 | 3 097 | 2 895 | 2 922 | 2 822 | - | 18 347 | 3 634 | 2 913 | 2 387 | 8 934 | 27 281 |
| | d | 1 706 | 1 717 | 1 635 | 1 541 | 1 598 | 1 535 | - | 9 732 | 2 056 | 1 597 | 1 350 | 5 003 | 14 735 |
| davon | | | | | | | | | | | | | | |
| kreisfreie Städte | a | 26 360 | 26 704 | 25 755 | 25 919 | 25 497 | 23 450 | 1 | 153 686 | 25 586 | 23 241 | 20 735 | 69 562 | 223 248 |
| | b | 13 750 | 13 814 | 13 418 | 13 595 | 13 739 | 12 577 | 1 | 80 894 | 13 999 | 12 716 | 11 602 | 38 317 | 119 211 |
| | c | 1 944 | 2 122 | 1 941 | 1 802 | 1 849 | 1 743 | - | 11 401 | 2 207 | 1 783 | 1 488 | 5 478 | 16 879 |
| | d | 1 049 | 1 073 | 1 025 | 930 | 1 008 | 931 | - | 6 016 | 1 253 | 966 | 857 | 3 076 | 9 092 |
| Kreise | a | 42 745 | 42 443 | 40 880 | 40 638 | 38 756 | 36 254 | 5 | 241 721 | 38 242 | 35 050 | 30 816 | 104 108 | 345 829 |
| | b | 22 368 | 22 421 | 21 687 | 21 697 | 21 049 | 19 620 | 4 | 128 846 | 21 173 | 19 389 | 17 063 | 57 625 | 186 471 |
| | c | 1 290 | 1 255 | 1 156 | 1 093 | 1 073 | 1 079 | - | 6 946 | 1 427 | 1 130 | 899 | 3 456 | 10 402 |
| | d | 657 | 644 | 610 | 611 | 590 | 604 | - | 3 716 | 803 | 631 | 493 | 1 927 | 5 643 |

3. Schulabgängerinnen und -abgänger im Abgangsjahr 2005

| Verwaltungsbezirk a = Zusammen b = weiblich c = Ausländer/-innen zusammen d = Ausländerinnen | Schulabgänger/-innen | | | | | | | | | | |
|--|---|--|-------------------------|--|--------------------|---------------|--|----------------------------|---------------------------------------|----------------|-------|
| | mit Hauptschulabschluss nach Jahrgang 09 | | mit Sekundarabschluss I | | | | mit Fachhoch- schulreife | mit Hoch- schulreife | ohne Haupt- schul- abschluss | ins- gesamt | |
| | zu- sammen | darunter mit Qualifi- kations- vermerk | zu- sammen | davon mit | | | | | | | |
| | | | | Haupt- schul- abschluss nach Jahr- gang 10 | Fachoberschulreife | zu- sammen | darunter mit Qualifi- kations- vermerk | | | | |
| Kreisfreie Städte | | | | | | | | | | | |
| Düsseldorf | a | 16 | 13 | 289 | 11 | 278 | 269 | 151 | 1 327 | 8 | 1 791 |
| | b | 9 | 8 | 156 | 3 | 153 | 149 | 89 | 776 | 5 | 1 035 |
| | c | 1 | 1 | 51 | 2 | 49 | 48 | 47 | 166 | 2 | 267 |
| | d | 1 | 1 | 21 | 1 | 20 | 20 | 22 | 100 | 2 | 146 |
| Duisburg | a | 11 | 9 | 139 | 2 | 137 | 131 | 75 | 861 | 1 | 1 087 |
| | b | 4 | 4 | 84 | 2 | 82 | 77 | 42 | 481 | - | 611 |
| | c | 1 | 1 | 18 | 2 | 16 | 16 | 3 | 57 | - | 79 |
| | d | - | - | 9 | 2 | 7 | 7 | 2 | 36 | - | 47 |
| Essen | a | 11 | 3 | 157 | 7 | 150 | 148 | 143 | 1 532 | 2 | 1 845 |
| | b | 4 | 1 | 102 | 7 | 95 | 95 | 78 | 856 | - | 1 040 |
| | c | 1 | - | 11 | - | 11 | 11 | 10 | 48 | - | 70 |
| | d | - | - | 6 | - | 6 | 6 | 5 | 26 | - | 37 |
| Krefeld | a | 2 | 2 | 79 | - | 79 | 74 | 71 | 555 | - | 707 |
| | b | - | - | 36 | - | 36 | 35 | 40 | 317 | - | 393 |
| | c | - | - | 8 | - | 8 | 8 | 6 | 24 | - | 38 |
| | d | - | - | 5 | - | 5 | 5 | 2 | 17 | - | 24 |
| Mönchengladbach | a | 3 | 2 | 93 | - | 93 | 91 | 74 | 702 | 5 | 877 |
| | b | 1 | - | 54 | - | 54 | 53 | 36 | 398 | 1 | 490 |
| | c | - | - | 2 | - | 2 | 2 | 1 | 39 | 2 | 44 |
| | d | - | - | - | - | - | - | 1 | 23 | - | 24 |
| Mülheim an der Ruhr | a | 1 | - | 34 | - | 34 | 34 | 26 | 370 | 3 | 434 |
| | b | - | - | 14 | - | 14 | 14 | 8 | 207 | - | 229 |
| | c | - | - | 2 | - | 2 | 2 | 3 | 13 | - | 18 |
| | d | - | - | - | - | - | - | 1 | 6 | - | 7 |
| Oberhausen | a | 5 | 4 | 89 | 4 | 85 | 75 | 47 | 396 | 2 | 539 |
| | b | 3 | 2 | 55 | 2 | 53 | 48 | 24 | 232 | 2 | 316 |
| | c | 1 | 1 | 9 | - | 9 | 9 | 9 | 18 | 2 | 39 |
| | d | - | - | 6 | - | 6 | 6 | 5 | 8 | 2 | 21 |
| Remscheid | a | 7 | 2 | 40 | 2 | 38 | 31 | 19 | 228 | - | 294 |
| | b | 5 | 2 | 22 | 2 | 20 | 17 | 13 | 135 | - | 175 |
| | c | 1 | 1 | 8 | 1 | 7 | 7 | 1 | 8 | - | 18 |
| | d | 1 | 1 | 6 | 1 | 5 | 5 | 1 | 4 | - | 12 |
| Solingen | a | - | - | 72 | 4 | 68 | 63 | 48 | 268 | 1 | 389 |
| | b | - | - | 34 | 1 | 33 | 31 | 28 | 158 | 1 | 221 |
| | c | - | - | 8 | 1 | 7 | 5 | 4 | 11 | - | 23 |
| | d | - | - | 1 | - | 1 | 1 | 3 | 6 | - | 10 |

Noch: 3. Schulabgängerinnen und -abgänger im Abgangsjahr 2005

| Verwaltungsbezirk a = Zusammen b = weiblich c = Ausländer/-innen zusammen d = Ausländerinnen | Schulabgänger/-innen | | | | | | | | | | |
|--|--|------------------------------------|-----------|--|--------------------|--------------|--------------|------------------------|--------------------|--------------------------|---------------|
| | mit Hauptschulabschluss nach Jahrgang 09 | | | mit Sekundarabschluss I | | | | mit Fachhochschulreife | mit Hochschulreife | ohne Hauptschulabschluss | insgesamt |
| | zu-sammen | darunter mit Qualifikationsvermerk | zu-sammen | davon mit | | | | | | | |
| | | | | Haupt-schul-abschluss nach Jahrgang 10 | Fachoberschulreife | | | | | | |
| | | | zu-sammen | darunter mit Qualifikationsvermerk | | | | | | | |
| Noch: Kreisfreie Stadt | | | | | | | | | | | |
| Wuppertal | a | 20 | 9 | 128 | 15 | 113 | 106 | 89 | 787 | 9 | 1 033 |
| | b | 10 | 6 | 71 | 7 | 64 | 59 | 39 | 461 | 2 | 583 |
| | c | 3 | 3 | 15 | 2 | 13 | 13 | 10 | 49 | – | 77 |
| | d | 1 | 1 | 6 | – | 6 | 6 | 1 | 32 | – | 40 |
| Kreise | | | | | | | | | | | |
| Kleve | a | 13 | 5 | 194 | 5 | 189 | 187 | 58 | 659 | 1 | 925 |
| | b | 8 | 1 | 105 | 3 | 102 | 101 | 28 | 377 | 1 | 519 |
| | c | 1 | 1 | 8 | 1 | 7 | 7 | 4 | 14 | – | 27 |
| | d | 1 | 1 | 6 | 1 | 5 | 5 | 1 | 9 | – | 17 |
| Mettmann | a | 16 | 11 | 195 | 6 | 189 | 174 | 100 | 1 246 | 5 | 1 562 |
| | b | 7 | 5 | 109 | 1 | 108 | 99 | 59 | 702 | 3 | 880 |
| | c | 2 | 2 | 20 | 1 | 19 | 18 | 10 | 52 | 1 | 85 |
| | d | 1 | 1 | 14 | – | 14 | 14 | 9 | 35 | – | 59 |
| Rhein-Kreis Neuss | a | 19 | 18 | 184 | 8 | 176 | 162 | 126 | 1 182 | 4 | 1 515 |
| | b | 5 | 5 | 109 | 5 | 104 | 98 | 66 | 685 | 1 | 866 |
| | c | 2 | 2 | 15 | – | 15 | 13 | 8 | 43 | – | 68 |
| | d | 1 | 1 | 9 | – | 9 | 7 | 6 | 25 | – | 41 |
| Viersen | a | 1 | 1 | 136 | 17 | 119 | 116 | 61 | 688 | 3 | 889 |
| | b | 1 | 1 | 79 | 9 | 70 | 69 | 28 | 381 | 1 | 490 |
| | c | 1 | 1 | 3 | – | 3 | 3 | 2 | 17 | – | 23 |
| | d | 1 | 1 | 2 | – | 2 | 2 | 1 | 9 | – | 13 |
| Wesel | a | 7 | 7 | 177 | 4 | 173 | 172 | 73 | 1 054 | 6 | 1 317 |
| | b | 5 | 5 | 96 | 2 | 94 | 93 | 36 | 613 | – | 750 |
| | c | – | – | 10 | – | 10 | 10 | 4 | 16 | – | 30 |
| | d | – | – | 7 | – | 7 | 7 | 1 | 12 | – | 20 |
| Regierungsbezirk Düsseldorf | a | 132 | 86 | 2 006 | 85 | 1 921 | 1 833 | 1 161 | 11 855 | 50 | 15 204 |
| | b | 62 | 40 | 1 126 | 44 | 1 082 | 1 038 | 614 | 6 779 | 17 | 8 598 |
| | c | 14 | 13 | 188 | 10 | 178 | 172 | 122 | 575 | 7 | 906 |
| | d | 7 | 7 | 98 | 5 | 93 | 91 | 61 | 348 | 4 | 518 |
| davon | | | | | | | | | | | |
| kreisfreie Städte | a | 76 | 44 | 1 120 | 45 | 1 075 | 1 022 | 743 | 7 026 | 31 | 8 996 |
| | b | 36 | 23 | 628 | 24 | 604 | 578 | 397 | 4 021 | 11 | 5 093 |
| | c | 8 | 7 | 132 | 8 | 124 | 121 | 94 | 433 | 6 | 673 |
| | d | 3 | 3 | 60 | 4 | 56 | 56 | 43 | 258 | 4 | 368 |
| Kreise | a | 56 | 42 | 886 | 40 | 846 | 811 | 418 | 4 829 | 19 | 6 208 |
| | b | 26 | 17 | 498 | 20 | 478 | 460 | 217 | 2 758 | 6 | 3 505 |
| | c | 6 | 6 | 56 | 2 | 54 | 51 | 28 | 142 | 1 | 233 |
| | d | 4 | 4 | 38 | 1 | 37 | 35 | 18 | 90 | – | 150 |

Noch: 3. Schulabgängerinnen und -abgänger im Abgangsjahr 2005

| Verwaltungsbezirk a = Zusammen b = weiblich c = Ausländer/-innen zusammen d = Ausländerinnen | Schulabgänger/-innen | | | | | | | | | | |
|--|--|------------------------------------|-----------|---------------------------------------|--------------------|-----|-----|------------------------|--------------------|--------------------------|-----------|
| | mit Hauptschulabschluss nach Jahrgang 09 | | | mit Sekundarabschluss I | | | | mit Fachhochschulreife | mit Hochschulreife | ohne Hauptschulabschluss | insgesamt |
| | zu-sammen | darunter mit Qualifikationsvermerk | zu-sammen | davon mit | | | | | | | |
| | | | | Haupt-schulabschluss nach Jahrgang 10 | Fachoberschulreife | | | | | | |
| | | | zu-sammen | darunter mit Qualifikationsvermerk | | | | | | | |
| Kreisfreie Städte | | | | | | | | | | | |
| Aachen | a | 9 | 6 | 111 | 10 | 101 | 92 | 44 | 712 | 5 | 881 |
| | b | 6 | 5 | 47 | 3 | 44 | 39 | 27 | 415 | 2 | 497 |
| | c | 4 | 2 | 11 | - | 11 | 11 | 3 | 44 | 1 | 63 |
| | d | 2 | 1 | 5 | - | 5 | 5 | 2 | 25 | - | 34 |
| Bonn | a | 3 | 3 | 161 | 16 | 145 | 134 | 140 | 1 414 | 6 | 1 724 |
| | b | 2 | 2 | 83 | 5 | 78 | 76 | 63 | 742 | 1 | 891 |
| | c | - | - | 22 | 2 | 20 | 17 | 20 | 60 | - | 102 |
| | d | - | - | 10 | - | 10 | 8 | 12 | 33 | - | 55 |
| Köln | a | 22 | 16 | 320 | 17 | 303 | 296 | 269 | 2 231 | 19 | 2 861 |
| | b | 13 | 9 | 165 | 10 | 155 | 150 | 150 | 1 291 | 8 | 1 627 |
| | c | 3 | 2 | 57 | 4 | 53 | 53 | 41 | 242 | 3 | 346 |
| | d | 2 | 2 | 29 | 2 | 27 | 27 | 22 | 136 | 3 | 192 |
| Leverkusen | a | 3 | 1 | 50 | - | 50 | 50 | 46 | 562 | 1 | 662 |
| | b | 1 | - | 32 | - | 32 | 32 | 22 | 320 | 1 | 376 |
| | c | - | - | 1 | - | 1 | 1 | 4 | 23 | - | 28 |
| | d | - | - | 1 | - | 1 | 1 | - | 13 | - | 14 |
| Kreise | | | | | | | | | | | |
| Aachen | a | 15 | 8 | 123 | 8 | 115 | 110 | 91 | 718 | 2 | 949 |
| | b | 7 | 2 | 73 | 7 | 66 | 65 | 44 | 383 | 1 | 508 |
| | c | - | - | 7 | - | 7 | 7 | 10 | 13 | - | 30 |
| | d | - | - | 3 | - | 3 | 3 | 6 | 6 | - | 15 |
| Düren | a | 2 | 2 | 128 | 1 | 127 | 122 | 47 | 628 | 7 | 812 |
| | b | 1 | 1 | 69 | 1 | 68 | 64 | 31 | 385 | 6 | 492 |
| | c | - | - | 7 | - | 7 | 6 | 2 | 14 | - | 23 |
| | d | - | - | 5 | - | 5 | 4 | 1 | 9 | - | 15 |
| Rhein-Erft-Kreis | a | 9 | 5 | 131 | 3 | 128 | 126 | 127 | 1 171 | 5 | 1 443 |
| | b | 3 | 2 | 61 | 2 | 59 | 59 | 64 | 655 | 2 | 785 |
| | c | 1 | - | 8 | 1 | 7 | 6 | 11 | 54 | - | 74 |
| | d | - | - | 2 | 1 | 1 | 1 | 8 | 31 | - | 41 |
| Euskirchen | a | 2 | 1 | 82 | 1 | 81 | 75 | 45 | 561 | 2 | 692 |
| | b | - | - | 43 | 1 | 42 | 38 | 25 | 282 | 1 | 351 |
| | c | - | - | 1 | - | 1 | 1 | 2 | 13 | - | 16 |
| | d | - | - | - | - | - | - | 2 | 10 | - | 12 |
| Heinsberg | a | 4 | 2 | 92 | 9 | 83 | 81 | 61 | 678 | - | 835 |
| | b | 2 | 2 | 51 | 3 | 48 | 48 | 36 | 358 | - | 447 |
| | c | - | - | 6 | - | 6 | 6 | 3 | 25 | - | 34 |
| | d | - | - | 4 | - | 4 | 4 | 2 | 14 | - | 20 |

Noch: 3. Schulabgängerinnen und -abgänger im Abgangsjahr 2005

| Verwaltungsbezirk a = Zusammen b = weiblich c = Ausländer/-innen zusammen d = Ausländerinnen | Schulabgänger/-innen | | | | | | | | | | |
|--|---|--|-------------------------|--|--------------------|---------------|--|----------------------------|---------------------------------------|----------------|---------------|
| | mit Hauptschulabschluss nach Jahrgang 09 | | mit Sekundarabschluss I | | | | mit Fachhoch- schulreife | mit Hoch- schulreife | ohne Haupt- schul- abschluss | ins- gesamt | |
| | zu- sammen | darunter mit Qualifi- kations- vermerk | zu- sammen | davon mit | | | | | | | |
| | | | | Haupt- schul- abschluss nach Jahr- gang 10 | Fachoberschulreife | zu- sammen | darunter mit Qualifi- kations- vermerk | | | | |
| Noch: Kreise | | | | | | | | | | | |
| Oberbergischer Kreis | a | 9 | 9 | 72 | – | 72 | 69 | 45 | 689 | 3 | 818 |
| | b | 2 | 2 | 40 | – | 40 | 38 | 26 | 396 | 1 | 465 |
| | c | 1 | 1 | 1 | – | 1 | 1 | 3 | 12 | – | 17 |
| | d | – | – | 1 | – | 1 | 1 | 3 | 7 | – | 11 |
| Rheinisch-Bergischer Kreis | a | 7 | 7 | 77 | 2 | 75 | 71 | 64 | 749 | – | 897 |
| | b | 6 | 6 | 44 | – | 44 | 40 | 25 | 408 | – | 483 |
| | c | 2 | 2 | 3 | – | 3 | 3 | 4 | 22 | – | 31 |
| | d | 1 | 1 | 2 | – | 2 | 2 | 2 | 10 | – | 15 |
| Rhein-Sieg-Kreis | a | 14 | 14 | 211 | 3 | 208 | 200 | 159 | 1 588 | 2 | 1 974 |
| | b | 7 | 7 | 108 | 2 | 106 | 102 | 97 | 939 | – | 1 151 |
| | c | 1 | 1 | 18 | – | 18 | 16 | 8 | 41 | 1 | 69 |
| | d | 1 | 1 | 10 | – | 10 | 8 | 3 | 23 | – | 37 |
| Regierungsbezirk Köln | a | 99 | 74 | 1 558 | 70 | 1 488 | 1 426 | 1 138 | 11 701 | 52 | 14 548 |
| | b | 50 | 38 | 816 | 34 | 782 | 751 | 610 | 6 574 | 23 | 8 073 |
| | c | 12 | 8 | 142 | 7 | 135 | 128 | 111 | 563 | 5 | 833 |
| | d | 6 | 5 | 72 | 3 | 69 | 64 | 63 | 317 | 3 | 461 |
| davon | | | | | | | | | | | |
| kreisfreie Städte | a | 37 | 26 | 642 | 43 | 599 | 572 | 499 | 4 919 | 31 | 6 128 |
| | b | 22 | 16 | 327 | 18 | 309 | 297 | 262 | 2 768 | 12 | 3 391 |
| | c | 7 | 4 | 91 | 6 | 85 | 82 | 68 | 369 | 4 | 539 |
| | d | 4 | 3 | 45 | 2 | 43 | 41 | 36 | 207 | 3 | 295 |
| Kreise | a | 62 | 48 | 916 | 27 | 889 | 854 | 639 | 6 782 | 21 | 8 420 |
| | b | 28 | 22 | 489 | 16 | 473 | 454 | 348 | 3 806 | 11 | 4 682 |
| | c | 5 | 4 | 51 | 1 | 50 | 46 | 43 | 194 | 1 | 294 |
| | d | 2 | 2 | 27 | 1 | 26 | 23 | 27 | 110 | – | 166 |
| Kreisfreie Städte | | | | | | | | | | | |
| Bottrop | a | 9 | 6 | 28 | 2 | 26 | 26 | 18 | 236 | – | 291 |
| | b | 3 | 1 | 8 | 2 | 6 | 6 | 6 | 131 | – | 148 |
| | c | – | – | – | – | – | – | 2 | 11 | – | 13 |
| | d | – | – | – | – | – | – | 1 | 6 | – | 7 |
| Gelsenkirchen | a | 13 | 10 | 67 | 5 | 62 | 59 | 64 | 520 | 1 | 665 |
| | b | 4 | 4 | 32 | 2 | 30 | 30 | 37 | 290 | 1 | 364 |
| | c | – | – | 8 | 1 | 7 | 7 | 8 | 29 | – | 45 |
| | d | – | – | 5 | 1 | 4 | 4 | 4 | 17 | – | 26 |
| Münster | a | 5 | 5 | 97 | – | 97 | 94 | 40 | 959 | – | 1 101 |
| | b | 1 | 1 | 68 | – | 68 | 66 | 24 | 594 | – | 687 |
| | c | 2 | 2 | 7 | – | 7 | 6 | – | 17 | – | 26 |
| | d | 1 | 1 | 5 | – | 5 | 4 | – | 10 | – | 16 |

Noch: 3. Schulabgängerinnen und -abgänger im Abgangsjahr 2005

| Verwaltungsbezirk a = Zusammen b = weiblich c = Ausländer/-innen zusammen d = Ausländerinnen | Schulabgänger/-innen | | | | | | | | | | |
|--|--|------------------------------------|-----------|--|------------------------|--------------------|--------------------------|------------------------|--------------------|--------------------------|--------------|
| | mit Hauptschulabschluss nach Jahrgang 09 | | | mit Sekundarabschluss I | | | | mit Fachhochschulreife | mit Hochschulreife | ohne Hauptschulabschluss | insgesamt |
| | zu-sammen | darunter mit Qualifikationsvermerk | zu-sammen | davon mit | | | | | | | |
| | | | | Haupt-schul-abschluss nach Jahrgang 10 | Fachoberschulreife | | | | | | |
| zu-sammen | darunter mit Qualifikationsvermerk | zu-sammen | zu-sammen | darunter mit Qualifikationsvermerk | mit Fachhochschulreife | mit Hochschulreife | ohne Hauptschulabschluss | insgesamt | | | |
| Kreise | | | | | | | | | | | |
| Borken | a | 5 | 5 | 189 | 11 | 178 | 178 | 78 | 929 | – | 1 201 |
| | b | 3 | 3 | 114 | 6 | 108 | 108 | 44 | 548 | – | 709 |
| | c | – | – | 9 | – | 9 | 9 | 5 | 23 | – | 37 |
| | d | – | – | 4 | – | 4 | 4 | 1 | 12 | – | 17 |
| Coesfeld | a | 1 | 1 | 140 | 1 | 139 | 139 | 39 | 630 | – | 810 |
| | b | – | – | 87 | – | 87 | 87 | 11 | 351 | – | 449 |
| | c | – | – | 2 | – | 2 | 2 | – | 9 | – | 11 |
| | d | – | – | – | – | – | – | – | 7 | – | 7 |
| Recklinghausen | a | 11 | 7 | 278 | 12 | 266 | 260 | 129 | 1 516 | 6 | 1 940 |
| | b | 2 | 2 | 147 | 5 | 142 | 140 | 60 | 864 | 2 | 1 075 |
| | c | 1 | 1 | 11 | – | 11 | 10 | 6 | 38 | – | 56 |
| | d | – | – | 4 | – | 4 | 4 | 2 | 19 | – | 25 |
| Steinfurt | a | 18 | 10 | 169 | 5 | 164 | 161 | 87 | 1 322 | 3 | 1 599 |
| | b | 8 | 4 | 82 | 1 | 81 | 79 | 49 | 827 | 1 | 967 |
| | c | – | – | 11 | 1 | 10 | 9 | 5 | 11 | 1 | 28 |
| | d | – | – | 6 | – | 6 | 6 | 3 | 6 | – | 15 |
| Warendorf | a | 9 | 9 | 121 | 2 | 119 | 113 | 74 | 795 | 1 | 1 000 |
| | b | 3 | 3 | 60 | 2 | 58 | 57 | 40 | 456 | – | 559 |
| | c | 3 | 3 | 7 | – | 7 | 7 | 6 | 14 | – | 30 |
| | d | 2 | 2 | 4 | – | 4 | 4 | 4 | 6 | – | 16 |
| Regierungsbezirk Münster | a | 71 | 53 | 1 089 | 38 | 1 051 | 1 030 | 529 | 6 907 | 11 | 8 607 |
| | b | 24 | 18 | 598 | 18 | 580 | 573 | 271 | 4 061 | 4 | 4 958 |
| | c | 6 | 6 | 55 | 2 | 53 | 50 | 32 | 152 | 1 | 246 |
| | d | 3 | 3 | 28 | 1 | 27 | 26 | 15 | 83 | – | 129 |
| davon | | | | | | | | | | | |
| kreisfreie Städte | a | 27 | 21 | 192 | 7 | 185 | 179 | 122 | 1 715 | 1 | 2 057 |
| | b | 8 | 6 | 108 | 4 | 104 | 102 | 67 | 1 015 | 1 | 1 199 |
| | c | 2 | 2 | 15 | 1 | 14 | 13 | 10 | 57 | – | 84 |
| | d | 1 | 1 | 10 | 1 | 9 | 8 | 5 | 33 | – | 49 |
| Kreise | a | 44 | 32 | 897 | 31 | 866 | 851 | 407 | 5 192 | 10 | 6 550 |
| | b | 16 | 12 | 490 | 14 | 476 | 471 | 204 | 3 046 | 3 | 3 759 |
| | c | 4 | 4 | 40 | 1 | 39 | 37 | 22 | 95 | 1 | 162 |
| | d | 2 | 2 | 18 | – | 18 | 18 | 10 | 50 | – | 80 |
| Kreisfreie Stadt | | | | | | | | | | | |
| Bielefeld | a | 2 | 2 | 162 | 2 | 160 | 160 | 110 | 825 | 4 | 1 103 |
| | b | 2 | 2 | 89 | 1 | 88 | 88 | 66 | 458 | 2 | 617 |
| | c | – | – | 15 | – | 15 | 15 | 8 | 38 | – | 61 |
| | d | – | – | 7 | – | 7 | 7 | 1 | 25 | – | 33 |

Noch: 3. Schulabgängerinnen und -abgänger im Abgangsjahr 2005

| Verwaltungsbezirk a = Zusammen b = weiblich c = Ausländer/-innen zusammen d = Ausländerinnen | | Schulabgänger/-innen | | | | | | | | | |
|--|----------|---|--|-------------------------|--|--------------------|---------------|--------------------------------|----------------------------|---------------------------------------|----------------|
| | | mit Hauptschulabschluss nach Jahrgang 09 | | mit Sekundarabschluss I | | | | mit Fachhoch- schulreife | mit Hoch- schulreife | ohne Haupt- schul- abschluss | ins- gesamt |
| | | zu- sammen | darunter mit Qualifi- kations- vermerk | zu- sammen | davon mit | | | | | | |
| | | | | | Haupt- schul- abschluss nach Jahr- gang 10 | Fachoberschulreife | zu- sammen | | | | |
| Kreise | | | | | | | | | | | |
| Gütersloh | a | 17 | 16 | 150 | 5 | 145 | 131 | 76 | 811 | 5 | 1 059 |
| | b | 6 | 6 | 88 | 2 | 86 | 78 | 49 | 478 | 3 | 624 |
| | c | 2 | 2 | 12 | - | 12 | 11 | 3 | 22 | - | 39 |
| | d | - | - | 5 | - | 5 | 5 | 2 | 11 | - | 18 |
| Herford | a | 7 | 3 | 115 | 4 | 111 | 110 | 30 | 657 | 2 | 811 |
| | b | 2 | - | 64 | 3 | 61 | 61 | 14 | 392 | 1 | 473 |
| | c | 1 | - | 2 | - | 2 | 2 | 1 | 16 | - | 20 |
| | d | 1 | - | - | - | - | - | 1 | 11 | - | 13 |
| Höxter | a | 2 | 1 | 118 | 2 | 116 | 115 | 59 | 576 | 1 | 756 |
| | b | 1 | 1 | 61 | 2 | 59 | 58 | 38 | 341 | 1 | 442 |
| | c | - | - | 3 | 1 | 2 | 2 | 4 | 11 | - | 18 |
| | d | - | - | 2 | 1 | 1 | 1 | 3 | 3 | - | 8 |
| Lippe | a | 8 | 5 | 87 | 5 | 82 | 81 | 76 | 850 | 6 | 1 027 |
| | b | 4 | 3 | 53 | 1 | 52 | 51 | 34 | 496 | - | 587 |
| | c | 1 | 1 | 2 | - | 2 | 2 | 5 | 8 | - | 16 |
| | d | 1 | 1 | 2 | - | 2 | 2 | - | 4 | - | 7 |
| Minden-Lübbecke | a | 4 | 4 | 126 | 8 | 118 | 113 | 116 | 929 | 2 | 1 177 |
| | b | 3 | 3 | 79 | 6 | 73 | 73 | 61 | 544 | - | 687 |
| | c | - | - | 5 | 1 | 4 | 4 | 2 | 7 | - | 14 |
| | d | - | - | 3 | 1 | 2 | 2 | 1 | 5 | - | 9 |
| Paderborn | a | 2 | 2 | 108 | 3 | 105 | 103 | 47 | 739 | 1 | 897 |
| | b | 1 | 1 | 61 | 3 | 58 | 58 | 28 | 434 | - | 524 |
| | c | 1 | 1 | 1 | 1 | - | - | 3 | 17 | - | 22 |
| | d | - | - | 1 | 1 | - | - | 3 | 11 | - | 15 |
| Regierungsbezirk Detmold | a | 42 | 33 | 866 | 29 | 837 | 813 | 514 | 5 387 | 21 | 6 830 |
| | b | 19 | 16 | 495 | 18 | 477 | 467 | 290 | 3 143 | 7 | 3 954 |
| | c | 5 | 4 | 40 | 3 | 37 | 36 | 26 | 119 | - | 190 |
| | d | 2 | 1 | 20 | 3 | 17 | 17 | 11 | 70 | - | 103 |
| davon | | | | | | | | | | | |
| kreisfreie Stadt | a | 2 | 2 | 162 | 2 | 160 | 160 | 110 | 825 | 4 | 1 103 |
| | b | 2 | 2 | 89 | 1 | 88 | 88 | 66 | 458 | 2 | 617 |
| | c | - | - | 15 | - | 15 | 15 | 8 | 38 | - | 61 |
| | d | - | - | 7 | - | 7 | 7 | 1 | 25 | - | 33 |
| Kreise | a | 40 | 31 | 704 | 27 | 677 | 653 | 404 | 4 562 | 17 | 5 727 |
| | b | 17 | 14 | 406 | 17 | 389 | 379 | 224 | 2 685 | 5 | 3 337 |
| | c | 5 | 4 | 25 | 3 | 22 | 21 | 18 | 81 | - | 129 |
| | d | 2 | 1 | 13 | 3 | 10 | 10 | 10 | 45 | - | 70 |

Noch: 3. Schulabgängerinnen und -abgänger im Abgangsjahr 2005

| Verwaltungsbezirk a = Zusammen b = weiblich c = Ausländer/-innen zusammen d = Ausländerinnen | Schulabgänger/-innen | | | | | | | | | | |
|--|--|------------------------------------|-----------|---------------------------------------|--------------------|-----|-----|------------------------|--------------------|--------------------------|-----------|
| | mit Hauptschulabschluss nach Jahrgang 09 | | | mit Sekundarabschluss I | | | | mit Fachhochschulreife | mit Hochschulreife | ohne Hauptschulabschluss | insgesamt |
| | zu-sammen | darunter mit Qualifikationsvermerk | zu-sammen | davon mit | | | | | | | |
| | | | | Haupt-schulabschluss nach Jahrgang 10 | Fachoberschulreife | | | | | | |
| | | | zu-sammen | darunter mit Qualifikationsvermerk | | | | | | | |
| Kreisfreie Städte | | | | | | | | | | | |
| Bochum | a | 6 | 6 | 83 | 4 | 79 | 74 | 54 | 829 | 26 | 998 |
| | b | 2 | 2 | 51 | 4 | 47 | 43 | 27 | 463 | 15 | 558 |
| | c | – | – | 13 | – | 13 | 12 | 5 | 37 | 12 | 67 |
| | d | – | – | 6 | – | 6 | 6 | 2 | 20 | 7 | 35 |
| Dortmund | a | 21 | 15 | 128 | 7 | 121 | 106 | 135 | 1 160 | 10 | 1 454 |
| | b | 12 | 8 | 69 | 3 | 66 | 60 | 69 | 665 | 8 | 823 |
| | c | 4 | 4 | 17 | 2 | 15 | 9 | 16 | 88 | – | 125 |
| | d | 2 | 2 | 10 | 1 | 9 | 6 | 12 | 46 | – | 70 |
| Hagen | a | 1 | 1 | 76 | 4 | 72 | 71 | 38 | 497 | 1 | 613 |
| | b | 1 | 1 | 35 | – | 35 | 35 | 20 | 265 | 1 | 322 |
| | c | – | – | 2 | 1 | 1 | 1 | 6 | 33 | – | 41 |
| | d | – | – | – | – | – | – | 1 | 18 | – | 19 |
| Hamm | a | 5 | 2 | 57 | 11 | 46 | 39 | 22 | 434 | – | 518 |
| | b | 3 | 2 | 32 | 6 | 26 | 21 | 10 | 232 | – | 277 |
| | c | – | – | 6 | – | 6 | 5 | – | 13 | – | 19 |
| | d | – | – | 4 | – | 4 | 3 | – | 4 | – | 8 |
| Herne | a | 8 | 3 | 50 | 4 | 46 | 42 | 25 | 303 | 6 | 392 |
| | b | 5 | 3 | 25 | 3 | 22 | 20 | 16 | 159 | 2 | 207 |
| | c | 1 | – | 4 | – | 4 | 4 | 4 | 12 | – | 21 |
| | d | – | – | 3 | – | 3 | 3 | 2 | 6 | – | 11 |
| Kreise | | | | | | | | | | | |
| Ennepe-Ruhr-Kreis | a | 1 | 1 | 90 | – | 90 | 88 | 71 | 681 | 3 | 846 |
| | b | 1 | 1 | 48 | – | 48 | 48 | 37 | 384 | 2 | 472 |
| | c | 1 | 1 | 6 | – | 6 | 6 | 6 | 15 | – | 28 |
| | d | 1 | 1 | 2 | – | 2 | 2 | 2 | 10 | – | 15 |
| Hochsauerlandkreis | a | 5 | 4 | 184 | 1 | 183 | 182 | 36 | 767 | 2 | 994 |
| | b | 2 | 2 | 105 | – | 105 | 104 | 22 | 439 | 1 | 569 |
| | c | 2 | 2 | 7 | – | 7 | 7 | 2 | 15 | – | 26 |
| | d | – | – | 5 | – | 5 | 5 | 1 | 12 | – | 18 |
| Märkischer Kreis | a | 11 | 6 | 203 | 8 | 195 | 191 | 119 | 1 023 | 4 | 1 360 |
| | b | 6 | 3 | 104 | 3 | 101 | 100 | 66 | 618 | 2 | 796 |
| | c | – | – | 11 | 1 | 10 | 10 | 7 | 28 | – | 46 |
| | d | – | – | 7 | 1 | 6 | 6 | 7 | 20 | – | 34 |
| Olpe | a | 1 | 1 | 51 | 2 | 49 | 49 | 33 | 423 | 1 | 509 |
| | b | – | – | 33 | 2 | 31 | 31 | 15 | 257 | 1 | 306 |
| | c | – | – | 4 | – | 4 | 4 | 5 | 4 | – | 13 |
| | d | – | – | 4 | – | 4 | 4 | 3 | 2 | – | 9 |

Noch: 3. Schulabgängerinnen und -abgänger im Abgangsjahr 2005

| Verwaltungsbezirk a = Zusammen b = weiblich c = Ausländer/-innen zusammen d = Ausländerinnen | Schulabgänger/-innen | | | | | | | | | | |
|--|--|------------------------------------|------------|---------------------------------------|------------------------|--------------------|--------------------------|------------------------|--------------------|--------------------------|---------------|
| | mit Hauptschulabschluss nach Jahrgang 09 | | | mit Sekundarabschluss I | | | | mit Fachhochschulreife | mit Hochschulreife | ohne Hauptschulabschluss | insgesamt |
| | zu-sammen | darunter mit Qualifikationsvermerk | zu-sammen | davon mit | | | | | | | |
| | | | | Haupt-schulabschluss nach Jahrgang 10 | Fachoberschulreife | | | | | | |
| zu-sammen | darunter mit Qualifikationsvermerk | zu-sammen | zu-sammen | darunter mit Qualifikationsvermerk | mit Fachhochschulreife | mit Hochschulreife | ohne Hauptschulabschluss | insgesamt | | | |
| – | | | | | | | | | | | |
| Noch: Kreise | | | | | | | | | | | |
| Siegen-Wittgenstein | a | 9 | 2 | 127 | 3 | 124 | 121 | 147 | 857 | 10 | 1 150 |
| | b | 4 | 1 | 63 | 2 | 61 | 59 | 83 | 455 | 5 | 610 |
| | c | – | – | 5 | – | 5 | 5 | 5 | 24 | 2 | 36 |
| | d | – | – | 2 | – | 2 | 2 | 3 | 13 | – | 18 |
| Soest | a | 27 | 21 | 153 | 9 | 144 | 135 | 77 | 928 | 4 | 1 189 |
| | b | 12 | 11 | 69 | 4 | 65 | 64 | 40 | 550 | 1 | 672 |
| | c | 3 | 2 | 7 | – | 7 | 7 | 4 | 21 | – | 35 |
| | d | 1 | 1 | 5 | – | 5 | 5 | 4 | 11 | – | 21 |
| Unna | a | 10 | 9 | 102 | 3 | 99 | 96 | 56 | 944 | 2 | 1 114 |
| | b | 6 | 5 | 60 | 2 | 58 | 57 | 32 | 500 | 1 | 599 |
| | c | 1 | 1 | 2 | – | 2 | – | 1 | 27 | – | 31 |
| | d | – | – | 1 | – | 1 | – | – | 11 | – | 12 |
| Regierungsbezirk Arnsberg | a | 105 | 71 | 1 304 | 56 | 1 248 | 1 194 | 813 | 8 846 | 69 | 11 137 |
| | b | 54 | 39 | 694 | 29 | 665 | 642 | 437 | 4 987 | 39 | 6 211 |
| | c | 12 | 10 | 84 | 4 | 80 | 70 | 61 | 317 | 14 | 488 |
| | d | 4 | 4 | 49 | 2 | 47 | 42 | 37 | 173 | 7 | 270 |
| davon | | | | | | | | | | | |
| kreisfreie Städte | a | 41 | 27 | 394 | 30 | 364 | 332 | 274 | 3 223 | 43 | 3 975 |
| | b | 23 | 16 | 212 | 16 | 196 | 179 | 142 | 1 784 | 26 | 2 187 |
| | c | 5 | 4 | 42 | 3 | 39 | 31 | 31 | 183 | 12 | 273 |
| | d | 2 | 2 | 23 | 1 | 22 | 18 | 17 | 94 | 7 | 143 |
| Kreise | a | 64 | 44 | 910 | 26 | 884 | 862 | 539 | 5 623 | 26 | 7 162 |
| | b | 31 | 23 | 482 | 13 | 469 | 463 | 295 | 3 203 | 13 | 4 024 |
| | c | 7 | 6 | 42 | 1 | 41 | 39 | 30 | 134 | 2 | 215 |
| | d | 2 | 2 | 26 | 1 | 25 | 24 | 20 | 79 | – | 127 |
| Nordrhein-Westfalen | a | 449 | 317 | 6 823 | 278 | 6 545 | 6 296 | 4 155 | 44 696 | 203 | 56 326 |
| | b | 209 | 151 | 3 729 | 143 | 3 586 | 3 471 | 2 222 | 25 544 | 90 | 31 794 |
| | c | 49 | 41 | 509 | 26 | 483 | 456 | 352 | 1 726 | 27 | 2 663 |
| | d | 22 | 20 | 267 | 14 | 253 | 240 | 187 | 991 | 14 | 1 481 |
| davon | | | | | | | | | | | |
| kreisfreie Städte | a | 183 | 120 | 2 510 | 127 | 2 383 | 2 265 | 1 748 | 17 708 | 110 | 22 259 |
| | b | 91 | 63 | 1 364 | 63 | 1 301 | 1 244 | 934 | 10 046 | 52 | 12 487 |
| | c | 22 | 17 | 295 | 18 | 277 | 262 | 211 | 1 080 | 22 | 1 630 |
| | d | 10 | 9 | 145 | 8 | 137 | 130 | 102 | 617 | 14 | 888 |
| Kreise | a | 266 | 197 | 4 313 | 151 | 4 162 | 4 031 | 2 407 | 26 988 | 93 | 34 067 |
| | b | 118 | 88 | 2 365 | 80 | 2 285 | 2 227 | 1 288 | 15 498 | 38 | 19 307 |
| | c | 27 | 24 | 214 | 8 | 206 | 194 | 141 | 646 | 5 | 1 033 |
| | d | 12 | 11 | 122 | 6 | 116 | 110 | 85 | 374 | – | 593 |

4. Lehrergrunddaten 2005/2006

| Verwaltungsbezirk | Lehrer/-innen | | | | | | | | | | | | | |
|------------------------------------|---------------|--------------------------|--------------|--------------------------|-------------------|-------------|--------------------------|-------------------|------------------|--------------------------|-------------------|---------------------|--------------------------|-------------------|
| | insgesamt | in % aller Lehrer/-innen | weiblich | | | ausländisch | | | darunter | | | | | |
| | | | Anzahl | in % aller Lehrer/-innen | in % von Spalte 1 | Anzahl | in % aller Lehrer/-innen | in % von Spalte 1 | hauptamtlich/BAT | | | vollzeitbeschäftigt | | |
| | | | | | | | | | Anzahl | in % aller Lehrer/-innen | in % von Spalte 1 | Anzahl | in % aller Lehrer/-innen | in % von Spalte 1 |
| 1 | 2 | 3 | 4 | 5 | 6 | 7 | 8 | 9 | 10 | 11 | 12 | 13 | 14 | |
| Kreisfreie Städte | | | | | | | | | | | | | | |
| Düsseldorf | 1 164 | 3,1 | 607 | 3,3 | 52,1 | 8 | 4,2 | 0,7 | 1 042 | 3,1 | 89,5 | 722 | 3,1 | 62,0 |
| Duisburg | 790 | 2,1 | 392 | 2,2 | 49,6 | 4 | 2,1 | 0,5 | 723 | 2,1 | 91,5 | 520 | 2,3 | 65,8 |
| Essen | 1 260 | 3,4 | 675 | 3,7 | 53,6 | 12 | 6,3 | 1,0 | 1 150 | 3,4 | 91,3 | 802 | 3,5 | 63,7 |
| Krefeld | 486 | 1,3 | 266 | 1,5 | 54,7 | 3 | 1,6 | 0,6 | 436 | 1,3 | 89,7 | 268 | 1,2 | 55,1 |
| Mönchengladbach | 547 | 1,5 | 228 | 1,3 | 41,7 | 3 | 1,6 | 0,5 | 488 | 1,4 | 89,2 | 387 | 1,7 | 70,7 |
| Mülheim an der Ruhr | 314 | 0,8 | 153 | 0,8 | 48,7 | 1 | 0,5 | 0,3 | 291 | 0,9 | 92,7 | 196 | 0,9 | 62,4 |
| Oberhausen | 353 | 1,0 | 185 | 1,0 | 52,4 | 2 | 1,0 | 0,6 | 323 | 1,0 | 91,5 | 211 | 0,9 | 59,8 |
| Remscheid | 227 | 0,6 | 113 | 0,6 | 49,8 | – | – | – | 204 | 0,6 | 89,9 | 126 | 0,5 | 55,5 |
| Solingen | 274 | 0,7 | 132 | 0,7 | 48,2 | 3 | 1,6 | 1,1 | 250 | 0,7 | 91,2 | 148 | 0,6 | 54,0 |
| Wuppertal | 670 | 1,8 | 343 | 1,9 | 51,2 | 10 | 5,2 | 1,5 | 599 | 1,8 | 89,4 | 371 | 1,6 | 55,4 |
| Kreise | | | | | | | | | | | | | | |
| Kleve | 584 | 1,6 | 274 | 1,5 | 46,9 | 3 | 1,6 | 0,5 | 533 | 1,6 | 91,3 | 372 | 1,6 | 63,7 |
| Mettmann | 983 | 2,7 | 486 | 2,7 | 49,4 | 7 | 3,7 | 0,7 | 891 | 2,6 | 90,6 | 553 | 2,4 | 56,3 |
| Rhein-Kreis Neuss | 1 061 | 2,9 | 551 | 3,0 | 51,9 | 3 | 1,6 | 0,3 | 968 | 2,9 | 91,2 | 635 | 2,8 | 59,8 |
| Viersen | 678 | 1,8 | 315 | 1,7 | 46,5 | 1 | 0,5 | 0,1 | 622 | 1,8 | 91,7 | 456 | 2,0 | 67,3 |
| Wesel | 861 | 2,3 | 395 | 2,2 | 45,9 | 6 | 3,1 | 0,7 | 781 | 2,3 | 90,7 | 544 | 2,4 | 63,2 |
| Regierungsbezirk Düsseldorf | 10 252 | 27,7 | 5 115 | 28,1 | 49,9 | 66 | 34,6 | 0,6 | 9 301 | 27,5 | 90,7 | 6 311 | 27,4 | 61,6 |
| davon | | | | | | | | | | | | | | |
| kreisfreie Städte | 6 085 | 16,4 | 3 094 | 17,0 | 50,8 | 46 | 24,1 | 0,8 | 5 506 | 16,3 | 90,5 | 3 751 | 16,3 | 61,6 |
| Kreise | 4 167 | 11,2 | 2 021 | 11,1 | 48,5 | 20 | 10,5 | 0,5 | 3 795 | 11,2 | 91,1 | 2 560 | 11,1 | 61,4 |
| Kreisfreie Städte | | | | | | | | | | | | | | |
| Aachen | 673 | 1,8 | 370 | 2,0 | 55,0 | 2 | 1,0 | 0,3 | 619 | 1,8 | 92,0 | 376 | 1,6 | 55,9 |
| Bonn | 1 135 | 3,1 | 620 | 3,4 | 54,6 | 7 | 3,7 | 0,6 | 1 011 | 3,0 | 89,1 | 626 | 2,7 | 55,2 |
| Köln | 1 856 | 5,0 | 1 014 | 5,6 | 54,6 | 11 | 5,8 | 0,6 | 1 685 | 5,0 | 90,8 | 1 120 | 4,9 | 60,3 |
| Leverkusen | 448 | 1,2 | 239 | 1,3 | 53,3 | 1 | 0,5 | 0,2 | 388 | 1,1 | 86,6 | 247 | 1,1 | 55,1 |
| Kreise | | | | | | | | | | | | | | |
| Aachen | 612 | 1,7 | 301 | 1,7 | 49,2 | 2 | 1,0 | 0,3 | 568 | 1,7 | 92,8 | 384 | 1,7 | 62,7 |
| Düren | 566 | 1,5 | 274 | 1,5 | 48,4 | 2 | 1,0 | 0,4 | 515 | 1,5 | 91,0 | 342 | 1,5 | 60,4 |
| Rhein-Erft-Kreis | 1 024 | 2,8 | 544 | 3,0 | 53,1 | 5 | 2,6 | 0,5 | 941 | 2,8 | 91,9 | 632 | 2,7 | 61,7 |
| Euskirchen | 487 | 1,3 | 227 | 1,2 | 46,6 | 5 | 2,6 | 1,0 | 446 | 1,3 | 91,6 | 334 | 1,4 | 68,6 |
| Heinsberg | 524 | 1,4 | 247 | 1,4 | 47,1 | 5 | 2,6 | 1,0 | 495 | 1,5 | 94,5 | 378 | 1,6 | 72,1 |
| Oberbergischer Kreis | 558 | 1,5 | 262 | 1,4 | 47,0 | 2 | 1,0 | 0,4 | 526 | 1,6 | 94,3 | 390 | 1,7 | 69,9 |
| Rheinisch-Bergischer Kreis | 677 | 1,8 | 368 | 2,0 | 54,4 | 6 | 3,1 | 0,9 | 627 | 1,9 | 92,6 | 382 | 1,7 | 56,4 |
| Rhein-Sieg-Kreis | 1 337 | 3,6 | 717 | 3,9 | 53,6 | 6 | 3,1 | 0,4 | 1 238 | 3,7 | 92,6 | 828 | 3,6 | 61,9 |
| Regierungsbezirk Köln | 9 897 | 26,7 | 5 183 | 28,5 | 52,4 | 54 | 28,3 | 0,5 | 9 059 | 26,8 | 91,5 | 6 039 | 26,2 | 61,0 |
| davon | | | | | | | | | | | | | | |
| kreisfreie Städte | 4 112 | 11,1 | 2 243 | 12,3 | 54,5 | 21 | 11,0 | 0,5 | 3 703 | 10,9 | 90,1 | 2 369 | 10,3 | 57,6 |
| Kreise | 5 785 | 15,6 | 2 940 | 16,2 | 50,8 | 33 | 17,3 | 0,6 | 5 356 | 15,8 | 92,6 | 3 670 | 15,9 | 63,4 |
| Kreisfreie Städte | | | | | | | | | | | | | | |
| Bottrop | 184 | 0,5 | 75 | 0,4 | 40,8 | – | – | – | 172 | 0,5 | 93,5 | 134 | 0,6 | 72,8 |
| Gelsenkirchen | 394 | 1,1 | 191 | 1,1 | 48,5 | 2 | 1,0 | 0,5 | 358 | 1,1 | 90,9 | 259 | 1,1 | 65,7 |
| Münster | 811 | 2,2 | 408 | 2,2 | 50,3 | – | – | – | 730 | 2,2 | 90,0 | 461 | 2,0 | 56,8 |

1) abgeordnete, beurlaubte und langfristig erkrankte Lehrkräfte

Noch: 4. Lehrergrunddaten 2005/2006

| Verwaltungsbezirk | Lehrer/-innen | | | | | | | | | | | | | |
|--|---------------|--------------------------|---------------|------------------------|-------------------|-------------|--------------------------|-------------------|------------------|--------------------------|-------------------|---------------------|--------------------------|-------------------|
| | insgesamt | in % aller Lehrer/-innen | weiblich | | | ausländisch | | | darunter | | | | | |
| | | | Anzahl | in % aller Lehrerinnen | in % von Spalte 1 | Anzahl | in % aller Lehrer/-innen | in % von Spalte 1 | hauptamtlich/BAT | | | vollzeitbeschäftigt | | |
| | | | | | | | | | Anzahl | in % aller Lehrer/-innen | in % von Spalte 1 | Anzahl | in % aller Lehrer/-innen | in % von Spalte 1 |
| 1 | 2 | 3 | 4 | 5 | 6 | 7 | 8 | 9 | 10 | 11 | 12 | 13 | 14 | |
| Kreise | | | | | | | | | | | | | | |
| Borken | 715 | 1,9 | 303 | 1,7 | 42,4 | 4 | 2,1 | 0,6 | 664 | 2,0 | 92,9 | 476 | 2,1 | 66,6 |
| Coesfeld | 485 | 1,3 | 227 | 1,2 | 46,8 | 2 | 1,0 | 0,4 | 452 | 1,3 | 93,2 | 308 | 1,3 | 63,5 |
| Recklinghausen | 1 192 | 3,2 | 556 | 3,1 | 46,6 | 8 | 4,2 | 0,7 | 1 098 | 3,2 | 92,1 | 751 | 3,3 | 63,0 |
| Steinfurt | 1 004 | 2,7 | 458 | 2,5 | 45,6 | 2 | 1,0 | 0,2 | 908 | 2,7 | 90,4 | 634 | 2,8 | 63,1 |
| Warendorf | 601 | 1,6 | 271 | 1,5 | 45,1 | 7 | 3,7 | 1,2 | 562 | 1,7 | 93,5 | 390 | 1,7 | 64,9 |
| Regierungsbezirk Münster | 5 386 | 14,5 | 2 489 | 13,7 | 46,2 | 25 | 13,1 | 0,5 | 4 944 | 14,6 | 91,8 | 3 413 | 14,8 | 63,4 |
| davon | | | | | | | | | | | | | | |
| kreisfreie Städte | 1 389 | 3,7 | 674 | 3,7 | 48,5 | 2 | 1,0 | 0,1 | 1 260 | 3,7 | 90,7 | 854 | 3,7 | 61,5 |
| Kreise | 3 997 | 10,8 | 1 815 | 10,0 | 45,4 | 23 | 12,0 | 0,6 | 3 684 | 10,9 | 92,2 | 2 559 | 11,1 | 64,0 |
| Kreisfreie Stadt | | | | | | | | | | | | | | |
| Bielefeld | 683 | 1,8 | 349 | 1,9 | 51,1 | 4 | 2,1 | 0,6 | 625 | 1,8 | 91,5 | 395 | 1,7 | 57,8 |
| Kreise | | | | | | | | | | | | | | |
| Gütersloh | 706 | 1,9 | 340 | 1,9 | 48,2 | – | – | – | 664 | 2,0 | 94,1 | 446 | 1,9 | 63,2 |
| Herford | 514 | 1,4 | 236 | 1,3 | 45,9 | 5 | 2,6 | 1,0 | 470 | 1,4 | 91,4 | 320 | 1,4 | 62,3 |
| Höxter | 481 | 1,3 | 208 | 1,1 | 43,2 | 1 | 0,5 | 0,2 | 432 | 1,3 | 89,8 | 307 | 1,3 | 63,8 |
| Lippe | 718 | 1,9 | 345 | 1,9 | 48,1 | 1 | 0,5 | 0,1 | 649 | 1,9 | 90,4 | 410 | 1,8 | 57,1 |
| Minden-Lübbecke | 667 | 1,8 | 312 | 1,7 | 46,8 | 5 | 2,6 | 0,7 | 629 | 1,9 | 94,3 | 426 | 1,8 | 63,9 |
| Paderborn | 579 | 1,6 | 313 | 1,7 | 54,1 | 3 | 1,6 | 0,5 | 529 | 1,6 | 91,4 | 348 | 1,5 | 60,1 |
| Regierungsbezirk Detmold | 4 348 | 11,7 | 2 103 | 11,6 | 48,4 | 19 | 9,9 | 0,4 | 3 998 | 11,8 | 92,0 | 2 652 | 11,5 | 61,0 |
| davon | | | | | | | | | | | | | | |
| kreisfreie Stadt | 683 | 1,8 | 349 | 1,9 | 51,1 | 4 | 2,1 | 0,6 | 625 | 1,8 | 91,5 | 395 | 1,7 | 57,8 |
| Kreise | 3 665 | 9,9 | 1 754 | 9,6 | 47,9 | 15 | 7,9 | 0,4 | 3 373 | 10,0 | 92,0 | 2 257 | 9,8 | 61,6 |
| Kreisfreie Städte | | | | | | | | | | | | | | |
| Bochum | 653 | 1,8 | 309 | 1,7 | 47,3 | 2 | 1,0 | 0,3 | 598 | 1,8 | 91,6 | 435 | 1,9 | 66,6 |
| Dortmund | 922 | 2,5 | 448 | 2,5 | 48,6 | 4 | 2,1 | 0,4 | 850 | 2,5 | 92,2 | 606 | 2,6 | 65,7 |
| Hagen | 385 | 1,0 | 178 | 1,0 | 46,2 | 3 | 1,6 | 0,8 | 359 | 1,1 | 93,2 | 242 | 1,0 | 62,9 |
| Hamm | 363 | 1,0 | 180 | 1,0 | 49,6 | – | – | – | 327 | 1,0 | 90,1 | 224 | 1,0 | 61,7 |
| Herne | 276 | 0,7 | 129 | 0,7 | 46,7 | 1 | 0,5 | 0,4 | 243 | 0,7 | 88,0 | 176 | 0,8 | 63,8 |
| Kreise | | | | | | | | | | | | | | |
| Ennepe-Ruhr-Kreis | 613 | 1,7 | 295 | 1,6 | 48,1 | 1 | 0,5 | 0,2 | 558 | 1,6 | 91,0 | 363 | 1,6 | 59,2 |
| Hochsauerlandkreis | 592 | 1,6 | 248 | 1,4 | 41,9 | 4 | 2,1 | 0,7 | 545 | 1,6 | 92,1 | 393 | 1,7 | 66,4 |
| Märkischer Kreis | 787 | 2,1 | 347 | 1,9 | 44,1 | 3 | 1,6 | 0,4 | 732 | 2,2 | 93,0 | 511 | 2,2 | 64,9 |
| Olpe | 315 | 0,8 | 131 | 0,7 | 41,6 | – | – | – | 282 | 0,8 | 89,5 | 217 | 0,9 | 68,9 |
| Siegen-Wittgenstein | 691 | 1,9 | 293 | 1,6 | 42,4 | 1 | 0,5 | 0,1 | 633 | 1,9 | 91,6 | 459 | 2,0 | 66,4 |
| Soest | 744 | 2,0 | 337 | 1,9 | 45,3 | 2 | 1,0 | 0,3 | 681 | 2,0 | 91,5 | 472 | 2,0 | 63,4 |
| Unna | 838 | 2,3 | 393 | 2,2 | 46,9 | 6 | 3,1 | 0,7 | 745 | 2,2 | 88,9 | 537 | 2,3 | 64,1 |
| Regierungsbezirk Arnsberg | 7 179 | 19,4 | 3 288 | 18,1 | 45,8 | 27 | 14,1 | 0,4 | 6 553 | 19,4 | 91,3 | 4 635 | 20,1 | 64,6 |
| davon | | | | | | | | | | | | | | |
| kreisfreie Städte | 2 599 | 7,0 | 1 244 | 6,8 | 47,9 | 10 | 5,2 | 0,4 | 2 377 | 7,0 | 91,5 | 1 683 | 7,3 | 64,8 |
| Kreise | 4 580 | 12,4 | 2 044 | 11,2 | 44,6 | 17 | 8,9 | 0,4 | 4 176 | 12,3 | 91,2 | 2 952 | 12,8 | 64,5 |
| Nordrhein-Westfalen | 37 062 | 100 | 18 178 | 100 | 49,0 | 191 | 100 | 0,5 | 33 855 | 100 | 91,3 | 23 050 | 100 | 62,2 |
| davon | | | | | | | | | | | | | | |
| kreisfreie Städte | 14 868 | 40,1 | 7 604 | 41,8 | 51,1 | 83 | 43,5 | 0,6 | 13 471 | 39,8 | 90,6 | 9 052 | 39,3 | 60,9 |
| Kreise | 22 194 | 59,9 | 10 574 | 58,2 | 47,6 | 108 | 56,5 | 0,5 | 20 384 | 60,2 | 91,8 | 13 998 | 60,7 | 63,1 |
| darunter langfristig abwesende Lehrer/-innen ¹⁾ | 449 | 1,2 | 318 | 1,7 | 70,8 | 2 | 1,0 | 0,4 | 438 | 1,3 | 97,6 | 276 | 1,2 | 61,5 |

5. Erteilte wöchentliche Unterrichtsstunden 2005/2006

| Verwaltungsbezirk | Erteilte wöchentliche Unterrichtsstunden | | | | | | | | | | | | | je 100 Schü- ler/ -innen |
|------------------------------------|--|-------------------------------|-----------------|----------------------|------------------|----------------------|-------------------------------------|-----------------|----------------------|--|---------------------|----------------------|---|--------------------------------------|
| | der Lehrer/-innen | | | | | | | | | | darunter Mehrarbeit | | | |
| | ins- gesamt | in % aller Stun- den | weiblich | | davon | | | | | | | | | |
| | | | Anzahl | in % von Sp. 1 | hauptamtlich/BAT | | | na/nb/Nicht-BAT | | | | | | |
| | | | | | Anzahl | in % von Sp. 1 | je ha/ BAT- Lehrer/ -in | Anzahl | in % von Sp. 1 | je na/nb/ Nicht- BAT- Lehrer/ -in | Anzahl | in % von Sp. 1 | je Lehrer/ -in mit Mehr- arbeit | |
| 1 | 2 | 3 | 4 | 5 | 6 | 7 | 8 | 9 | 10 | 11 | 12 | 13 | 14 | |
| Kreisfreie Städte | | | | | | | | | | | | | | |
| Düsseldorf | 21 319,0 | 3,1 | 10 572,0 | 49,6 | 20 526,0 | 96,3 | 19,7 | 793,0 | 3,7 | 6,5 | 13,0 | 0,1 | 2,2 | 121,9 |
| Duisburg | 14 914,0 | 2,1 | 7 112,0 | 47,7 | 14 440,0 | 96,8 | 20,0 | 474,0 | 3,2 | 7,1 | 4,0 | 0 | 2,0 | 120,6 |
| Essen | 23 755,0 | 3,4 | 12 004,0 | 50,5 | 23 000,0 | 96,8 | 20,0 | 755,0 | 3,2 | 6,9 | 11,0 | 0 | 2,2 | 125,8 |
| Krefeld | 8 666,0 | 1,2 | 4 452,0 | 51,4 | 8 347,0 | 96,3 | 19,1 | 319,0 | 3,7 | 6,4 | - | - | - | 119,6 |
| Mönchengladbach | 10 522,0 | 1,5 | 4 192,0 | 39,8 | 10 197,0 | 96,9 | 20,9 | 325,0 | 3,1 | 5,5 | - | - | - | 123,7 |
| Mülheim an der Ruhr | 5 938,0 | 0,9 | 2 715,0 | 45,7 | 5 759,0 | 97,0 | 19,8 | 179,0 | 3,0 | 7,8 | 1,0 | 0 | 1,0 | 121,2 |
| Oberhausen | 6 597,0 | 0,9 | 3 316,0 | 50,3 | 6 389,0 | 96,8 | 19,8 | 208,0 | 3,2 | 6,9 | - | - | - | 124,0 |
| Remscheid | 4 076,0 | 0,6 | 1 923,0 | 47,2 | 3 932,0 | 96,5 | 19,3 | 144,0 | 3,5 | 6,3 | - | - | - | 121,6 |
| Solingen | 5 085,0 | 0,7 | 2 221,0 | 43,7 | 4 932,0 | 97,0 | 19,7 | 153,0 | 3,0 | 6,4 | - | - | - | 120,8 |
| Wuppertal | 12 250,0 | 1,8 | 5 806,0 | 47,4 | 11 792,0 | 96,3 | 19,7 | 458,0 | 3,7 | 6,5 | 2,0 | 0 | 2,0 | 124,3 |
| Kreise | | | | | | | | | | | | | | |
| Kleve | 11 076,0 | 1,6 | 4 895,0 | 44,2 | 10 754,0 | 97,1 | 20,2 | 322,0 | 2,9 | 6,3 | 88,0 | 0,8 | 1,8 | 119,0 |
| Mettmann | 18 181,0 | 2,6 | 8 328,0 | 45,8 | 17 623,0 | 96,9 | 19,8 | 558,0 | 3,1 | 6,1 | - | - | - | 121,8 |
| Rhein-Kreis Neuss | 19 510,0 | 2,8 | 9 519,0 | 48,8 | 18 968,0 | 97,2 | 19,6 | 542,0 | 2,8 | 5,8 | 44,0 | 0,2 | 1,9 | 118,1 |
| Viersen | 13 217,0 | 1,9 | 5 749,0 | 43,5 | 12 897,0 | 97,6 | 20,7 | 320,0 | 2,4 | 5,7 | 35,0 | 0,3 | 1,8 | 122,1 |
| Wesel | 16 491,0 | 2,4 | 7 159,0 | 43,4 | 15 934,0 | 96,6 | 20,4 | 557,0 | 3,4 | 7,0 | 25,0 | 0,2 | 2,5 | 120,2 |
| Regierungsbezirk Düsseldorf | 191 597,0 | 27,4 | 89 963,0 | 47,0 | 185 490,0 | 96,8 | 19,9 | 6 107,0 | 3,2 | 6,4 | 223,0 | 0,1 | 1,9 | 121,7 |
| davon | | | | | | | | | | | | | | |
| kreisfreie Städte | 113 122,0 | 16,2 | 54 313,0 | 48,0 | 109 314,0 | 96,6 | 19,9 | 3 808,0 | 3,4 | 6,6 | 31,0 | 0 | 2,1 | 122,8 |
| Kreise | 78 475,0 | 11,2 | 35 650,0 | 45,4 | 76 176,0 | 97,1 | 20,1 | 2 299,0 | 2,9 | 6,2 | 192,0 | 0,2 | 1,9 | 120,2 |
| Kreisfreie Städte | | | | | | | | | | | | | | |
| Aachen | 12 200,0 | 1,7 | 6 157,0 | 50,5 | 11 802,0 | 96,7 | 19,1 | 398,0 | 3,3 | 7,4 | 15,0 | 0,1 | 3,0 | 123,2 |
| Bonn | 20 717,0 | 3,0 | 10 334,0 | 49,9 | 19 877,0 | 95,9 | 19,7 | 840,0 | 4,1 | 6,8 | 16,0 | 0,1 | 1,5 | 125,8 |
| Köln | 34 378,0 | 4,9 | 17 870,0 | 52,0 | 33 099,0 | 96,3 | 19,6 | 1 279,0 | 3,7 | 7,5 | 20,0 | 0,1 | 1,3 | 123,6 |
| Leverkusen | 7 828,0 | 1,1 | 3 847,0 | 49,1 | 7 444,0 | 95,1 | 19,2 | 384,0 | 4,9 | 6,4 | - | - | - | 123,0 |
| Kreise | | | | | | | | | | | | | | |
| Aachen | 11 728,0 | 1,7 | 5 398,0 | 46,0 | 11 393,0 | 97,1 | 20,1 | 335,0 | 2,9 | 7,6 | 14,0 | 0,1 | 1,8 | 122,0 |
| Düren | 10 539,0 | 1,5 | 4 707,0 | 44,7 | 10 229,0 | 97,1 | 19,9 | 310,0 | 2,9 | 6,1 | 11,0 | 0,1 | 1,1 | 120,9 |
| Rhein-Erft-Kreis | 19 021,0 | 2,7 | 9 645,0 | 50,7 | 18 441,0 | 97,0 | 19,6 | 580,0 | 3,0 | 7,0 | - | - | - | 123,4 |
| Euskirchen | 9 271,0 | 1,3 | 4 034,0 | 43,5 | 9 036,0 | 97,5 | 20,3 | 235,0 | 2,5 | 5,7 | 25,0 | 0,3 | 1,5 | 122,1 |
| Heinsberg | 10 677,0 | 1,5 | 4 750,0 | 44,5 | 10 482,0 | 98,2 | 21,2 | 195,0 | 1,8 | 6,7 | 21,5 | 0,2 | 1,2 | 125,2 |
| Oberbergischer Kreis | 11 200,0 | 1,6 | 5 027,0 | 44,9 | 10 921,0 | 97,5 | 20,8 | 279,0 | 2,5 | 8,7 | 8,0 | 0,1 | 4,0 | 123,5 |
| Rheinisch-Bergischer Kreis | 12 626,0 | 1,8 | 6 325,0 | 50,1 | 12 267,0 | 97,2 | 19,6 | 359,0 | 2,8 | 7,2 | 13,0 | 0,1 | 1,4 | 122,3 |
| Rhein-Sieg-Kreis | 25 480,0 | 3,6 | 12 951,0 | 50,8 | 24 697,0 | 96,9 | 19,9 | 783,0 | 3,1 | 7,9 | 10,0 | 0 | 1,7 | 125,0 |
| Regierungsbezirk Köln | 185 665,0 | 26,6 | 91 045,0 | 49,0 | 179 688,0 | 96,8 | 19,8 | 5 977,0 | 3,2 | 7,1 | 153,5 | 0,1 | 1,5 | 123,6 |
| davon | | | | | | | | | | | | | | |
| kreisfreie Städte | 75 123,0 | 10,8 | 38 208,0 | 50,9 | 72 222,0 | 96,1 | 19,5 | 2 901,0 | 3,9 | 7,1 | 51,0 | 0,1 | 1,6 | 124,1 |
| Kreise | 110 542,0 | 15,8 | 52 837,0 | 47,8 | 107 466,0 | 97,2 | 20,1 | 3 076,0 | 2,8 | 7,2 | 102,5 | 0,1 | 1,5 | 123,3 |
| Kreisfreie Städte | | | | | | | | | | | | | | |
| Boitrop | 3 761,0 | 0,5 | 1 489,0 | 39,6 | 3 656,0 | 97,2 | 21,3 | 105,0 | 2,8 | 8,8 | - | - | - | 120,5 |
| Gelsenkirchen | 7 459,0 | 1,1 | 3 480,0 | 46,7 | 7 166,0 | 96,1 | 20,0 | 293,0 | 3,9 | 8,1 | - | - | - | 123,5 |
| Münster | 14 354,0 | 2,1 | 6 879,0 | 47,9 | 13 763,0 | 95,9 | 18,9 | 591,0 | 4,1 | 7,3 | 6,0 | 0 | - | 122,6 |

Noch: 5. Erteilte wöchentliche Unterrichtsstunden 2005/2006

| Verwaltungsbezirk | Erteilte wöchentliche Unterrichtsstunden | | | | | | | | | | | | | je 100 Schüler/-innen |
|----------------------------------|--|--------------------|------------------|----------------|------------------|----------------|----------------------|-----------------|----------------|-------------------------------|---------------------|----------------|------------------------------|-----------------------|
| | der Lehrer/-innen | | | | | | | | | | darunter Mehrarbeit | | | |
| | ins-gesamt | in % aller Stunden | weiblich | | davon | | | | | | | | | |
| | | | hauptamtlich/BAT | | na/nb/Nicht-BAT | | | | | | | | | |
| | | | Anzahl | in % von Sp. 1 | Anzahl | in % von Sp. 1 | je ha/BAT-Lehrer/-in | Anzahl | in % von Sp. 1 | je na/nb/Nicht-BAT-Lehrer/-in | Anzahl | in % von Sp. 1 | je Lehrer/-in mit Mehrarbeit | |
| 1 | 2 | 3 | 4 | 5 | 6 | 7 | 8 | 9 | 10 | 11 | 12 | 13 | 14 | |
| Kreise | | | | | | | | | | | | | | |
| Borken | 13 922,0 | 2,0 | 5 481,0 | 39,4 | 13 526,0 | 97,2 | 20,4 | 396,0 | 2,8 | 7,8 | - | - | - | 121,6 |
| Coesfeld | 9 195,0 | 1,3 | 4 045,0 | 44,0 | 8 925,0 | 97,1 | 19,7 | 270,0 | 2,9 | 8,2 | 6,0 | 0,1 | 3,0 | 122,5 |
| Recklinghausen | 22 663,0 | 3,2 | 9 949,0 | 43,9 | 21 904,0 | 96,7 | 19,9 | 759,0 | 3,3 | 8,1 | 11,0 | 0 | 1,1 | 119,9 |
| Steinfurt | 19 085,0 | 2,7 | 8 177,0 | 42,8 | 18 450,0 | 96,7 | 20,3 | 635,0 | 3,3 | 6,6 | - | - | - | 122,9 |
| Warendorf | 11 723,0 | 1,7 | 4 836,0 | 41,3 | 11 407,0 | 97,3 | 20,3 | 316,0 | 2,7 | 8,1 | 71,5 | 0,6 | 3,0 | 125,2 |
| Regierungsbezirk Münster | 102 162,0 | 14,6 | 44 336,0 | 43,4 | 98 797,0 | 96,7 | 20,0 | 3 365,0 | 3,3 | 7,6 | 94,5 | 0,1 | 2,4 | 122,2 |
| davon | | | | | | | | | | | | | | |
| kreisfreie Städte | 25 574,0 | 3,7 | 11 848,0 | 46,3 | 24 585,0 | 96,1 | 19,5 | 989,0 | 3,9 | 7,7 | 6,0 | 0 | 2,0 | 122,5 |
| Kreise | 76 588,0 | 11,0 | 32 488,0 | 42,4 | 74 212,0 | 96,9 | 20,1 | 2 376,0 | 3,1 | 7,6 | 88,5 | 0,1 | 2,5 | 122,1 |
| Kreisfreie Stadt | | | | | | | | | | | | | | |
| Bielefeld | 12 424,0 | 1,8 | 5 984,0 | 48,2 | 11 974,0 | 96,4 | 19,2 | 450,0 | 3,6 | 7,8 | 23,0 | 0,2 | 2,6 | 128,4 |
| Kreise | | | | | | | | | | | | | | |
| Gütersloh | 13 530,0 | 1,9 | 5 997,0 | 44,3 | 13 219,0 | 97,7 | 19,9 | 311,0 | 2,3 | 7,4 | 7,0 | 0,1 | 3,5 | 122,6 |
| Herford | 9 642,0 | 1,4 | 4 147,0 | 43,0 | 9 381,0 | 97,3 | 20,0 | 261,0 | 2,7 | 5,9 | 23,0 | 0,2 | 3,3 | 121,9 |
| Höxter | 9 230,0 | 1,3 | 3 654,0 | 39,6 | 8 909,0 | 96,5 | 20,6 | 321,0 | 3,5 | 6,6 | 46,0 | 0,5 | 1,9 | 124,9 |
| Lippe | 13 194,0 | 1,9 | 5 848,0 | 44,3 | 12 707,0 | 96,3 | 19,6 | 487,0 | 3,7 | 7,1 | 2,0 | 0 | 1,0 | 123,2 |
| Minden-Lübbecke | 13 203,0 | 1,9 | 5 733,0 | 43,4 | 12 934,0 | 98,0 | 20,6 | 269,0 | 2,0 | 7,1 | - | - | - | 122,1 |
| Paderborn | 10 861,0 | 1,6 | 5 534,0 | 51,0 | 10 508,0 | 96,7 | 19,9 | 353,0 | 3,3 | 7,1 | - | - | - | 124,2 |
| Regierungsbezirk Detmold | 82 084,0 | 11,8 | 36 897,0 | 45,0 | 79 632,0 | 97,0 | 19,9 | 2 452,0 | 3,0 | 7,0 | 101,0 | 0,1 | 2,3 | 123,8 |
| davon | | | | | | | | | | | | | | |
| kreisfreie Stadt | 12 424,0 | 1,8 | 5 984,0 | 48,2 | 11 974,0 | 96,4 | 19,2 | 450,0 | 3,6 | 7,8 | 23,0 | 0,2 | 2,6 | 128,4 |
| Kreise | 69 660,0 | 10,0 | 30 913,0 | 44,4 | 67 658,0 | 97,1 | 20,1 | 2 002,0 | 2,9 | 6,9 | 78,0 | 0,1 | 2,2 | 123,1 |
| Kreisfreie Städte | | | | | | | | | | | | | | |
| Bochum | 12 299,0 | 1,8 | 5 519,0 | 44,9 | 11 945,0 | 97,1 | 20,0 | 354,0 | 2,9 | 6,4 | - | - | - | 118,6 |
| Dortmund | 17 248,0 | 2,5 | 7 828,0 | 45,4 | 16 848,0 | 97,7 | 19,8 | 400,0 | 2,3 | 5,6 | 12,0 | 0,1 | 2,4 | 119,7 |
| Hagen | 7 384,0 | 1,1 | 3 147,0 | 42,6 | 7 168,0 | 97,1 | 20,0 | 216,0 | 2,9 | 8,3 | 7,0 | 0,1 | 1,2 | 126,1 |
| Hamm | 6 733,0 | 1,0 | 3 162,0 | 47,0 | 6 463,0 | 96,0 | 19,8 | 270,0 | 4,0 | 7,5 | - | - | - | 129,8 |
| Herne | 5 074,0 | 0,7 | 2 183,0 | 43,0 | 4 864,0 | 95,9 | 20,0 | 210,0 | 4,1 | 6,4 | - | - | - | 120,9 |
| Kreise | | | | | | | | | | | | | | |
| Ennepe-Ruhr-Kreis | 11 352,0 | 1,6 | 5 069,0 | 44,7 | 11 016,0 | 97,0 | 19,7 | 336,0 | 3,0 | 6,1 | - | - | - | 119,5 |
| Hochsauerlandkreis | 11 318,0 | 1,6 | 4 427,0 | 39,1 | 11 009,0 | 97,3 | 20,2 | 309,0 | 2,7 | 6,6 | 6,0 | 0,1 | 1,2 | 120,6 |
| Märkischer Kreis | 15 452,0 | 2,2 | 6 380,0 | 41,3 | 15 046,0 | 97,4 | 20,6 | 406,0 | 2,6 | 7,4 | 8,5 | 0,1 | 2,8 | 124,1 |
| Olpe | 6 218,0 | 0,9 | 2 377,0 | 38,2 | 6 011,0 | 96,7 | 21,3 | 207,0 | 3,3 | 6,3 | 4,0 | 0,1 | - | 121,3 |
| Siegen-Wittgenstein | 13 416,0 | 1,9 | 5 191,0 | 38,7 | 12 947,0 | 96,5 | 20,5 | 469,0 | 3,5 | 8,1 | 26,0 | 0,2 | 2,0 | 125,2 |
| Soest | 14 347,0 | 2,1 | 6 187,0 | 43,1 | 13 929,0 | 97,1 | 20,5 | 418,0 | 2,9 | 6,6 | 22,0 | 0,2 | 1,7 | 125,3 |
| Unna | 15 858,0 | 2,3 | 6 997,0 | 44,1 | 15 248,0 | 96,2 | 20,5 | 610,0 | 3,8 | 6,6 | 15,0 | 0,1 | 1,4 | 122,8 |
| Regierungsbezirk Arnsberg | 136 699,0 | 19,6 | 58 467,0 | 42,8 | 132 494,0 | 96,9 | 20,2 | 4 205,0 | 3,1 | 6,7 | 100,5 | 0,1 | 1,8 | 122,5 |
| davon | | | | | | | | | | | | | | |
| kreisfreie Städte | 48 738,0 | 7,0 | 21 839,0 | 44,8 | 47 288,0 | 97,0 | 19,9 | 1 450,0 | 3,0 | 6,5 | 19,0 | 0 | 1,7 | 121,8 |
| Kreise | 87 961,0 | 12,6 | 36 628,0 | 41,6 | 85 206,0 | 96,9 | 20,4 | 2 755,0 | 3,1 | 6,8 | 81,5 | 0,1 | 1,8 | 122,9 |
| Nordrhein-Westfalen | 698 207,0 | 100 | 320 708,0 | 45,9 | 676 101,0 | 96,8 | 20,0 | 22 106,0 | 3,2 | 6,9 | 672,5 | 0,1 | 1,9 | 122,7 |
| davon | | | | | | | | | | | | | | |
| kreisfreie Städte | 274 981,0 | 39,4 | 132 192,0 | 48,1 | 265 383,0 | 96,5 | 19,7 | 9 598,0 | 3,5 | 6,9 | 130,0 | 0 | 1,9 | 123,2 |
| Kreise | 423 226,0 | 60,6 | 188 516,0 | 44,5 | 410 718,0 | 97,0 | 20,1 | 12 508,0 | 3,0 | 6,9 | 542,5 | 0,1 | 1,9 | 122,4 |

Freie Waldorfschulen

1. Schuleckdaten 2005/2006

| Bildungsbereich | Schulen ¹⁾ | Klassen | Schüler/-innen | | | | | | | | | |
|--------------------------------------|-----------------------|-----------|----------------|------------|-------------------------|---------------|-------------------------|----------|-------------------|-------------------------|----------------------------|------------------------------------|
| | | | ins- gesamt | weiblich | | ausländisch | | | Aussiedler/-innen | | je Klasse ²⁾ | je Lehrer/ -in ³⁾ |
| | | | | Anzahl | in % von Spalte 3 | zu- sammen | in % von Spalte 3 | weiblich | Anzahl | in % von Spalte 3 | | |
| | | | | | | | | | | | | |
| 1 | 2 | 3 | 4 | 5 | 6 | 7 | 8 | 9 | 10 | 11 | 12 | |
| kreisfreie Stadt Düsseldorf | | | | | | | | | | | | |
| Allgemeinbildender Bereich | 1 | 13 | 476 | 252 | 52,9 | 20 | 4,2 | 8 | - | - | 36,6 | 14,0 |
| Förderschulbereich | - | - | - | - | - | - | - | - | - | - | - | - |
| Berufsbildender Bereich | - | - | - | - | - | - | - | - | - | - | - | - |
| Insgesamt | 1 | 13 | 476 | 252 | 52,9 | 20 | 4,2 | 8 | - | - | 36,6 | 14,0 |
| kreisfreie Stadt Essen | | | | | | | | | | | | |
| Allgemeinbildender Bereich | 1 | 13 | 476 | 252 | 52,9 | 20 | 4,2 | 8 | - | - | 36,6 | 14,0 |
| Förderschulbereich | - | - | - | - | - | - | - | - | - | - | - | - |
| Berufsbildender Bereich | - | - | - | - | - | - | - | - | - | - | - | - |
| Insgesamt | 1 | 13 | 476 | 252 | 52,9 | 20 | 4,2 | 8 | - | - | 36,6 | 14,0 |
| kreisfreie Stadt Krefeld | | | | | | | | | | | | |
| Allgemeinbildender Bereich | 1 | 13 | 430 | 240 | 55,8 | 8 | 1,9 | 5 | - | - | 33,1 | 13,0 |
| Förderschulbereich | - | - | - | - | - | - | - | - | - | - | - | - |
| Berufsbildender Bereich | - | - | - | - | - | - | - | - | - | - | - | - |
| Insgesamt | 1 | 13 | 430 | 240 | 55,8 | 8 | 1,9 | 5 | - | - | 33,1 | 13,0 |
| kreisfreie Stadt Mönchengladbach | | | | | | | | | | | | |
| Allgemeinbildender Bereich | 1 | 13 | 401 | 206 | 51,4 | 4 | 1,0 | 3 | - | - | 30,8 | 13,8 |
| Förderschulbereich | - | - | - | - | - | - | - | - | - | - | - | - |
| Berufsbildender Bereich | - | - | - | - | - | - | - | - | - | - | - | - |
| Insgesamt | 1 | 13 | 401 | 206 | 51,4 | 4 | 1,0 | 3 | - | - | 30,8 | 13,8 |
| kreisfreie Stadt Mülheim an der Ruhr | | | | | | | | | | | | |
| Allgemeinbildender Bereich | 1 | 13 | 495 | 248 | 50,1 | 5 | 1,0 | 3 | - | - | 38,1 | 12,1 |
| Förderschulbereich | - | - | - | - | - | - | - | - | - | - | - | - |
| Berufsbildender Bereich | - | - | - | - | - | - | - | - | - | - | - | - |
| Insgesamt | 1 | 13 | 495 | 248 | 50,1 | 5 | 1,0 | 3 | - | - | 38,1 | 12,1 |
| kreisfreie Stadt Remscheid | | | | | | | | | | | | |
| Allgemeinbildender Bereich | 1 | 13 | 459 | 240 | 52,3 | 4 | 0,9 | 2 | - | - | 35,3 | 12,4 |
| Förderschulbereich | - | - | - | - | - | - | - | - | - | - | - | - |
| Berufsbildender Bereich | - | - | - | - | - | - | - | - | - | - | - | - |
| Insgesamt | 1 | 13 | 459 | 240 | 52,3 | 4 | 0,9 | 2 | - | - | 35,3 | 12,4 |
| kreisfreie Stadt Wuppertal | | | | | | | | | | | | |
| Allgemeinbildender Bereich | 1 | 13 | 424 | 236 | 55,7 | - | - | - | - | - | 32,6 | 13,7 |
| Förderschulbereich | 2 | 25 | 402 | 162 | 40,3 | 17 | 4,2 | 9 | - | - | 16,1 | 5,4 |
| Berufsbildender Bereich | - | - | - | - | - | - | - | - | - | - | - | - |
| Insgesamt | 3 | 38 | 826 | 398 | 48,2 | 17 | 2,1 | 9 | - | - | 21,7 | 7,9 |

1) in der Zeile insgesamt tatsächliche Anzahl der Schulen, sonst Fallzählung – 2) Aufgrund bildungsbereichübergreifender Mischklassen sind Verzerrungen möglich – 3) hauptamtliche/BAT- sowie nebenamtliche/nebenberufliche und Nicht-BAT-Lehrerinnen und -Lehrer

Noch: 1. Schuleckdaten 2005/2006

| Bildungsbereich | Schulen ¹⁾ | Klassen | Schüler/-innen | | | | | | | | | |
|-----------------------------|-----------------------|------------|----------------|--------------|-------------------------|---------------|-------------------------|-----------|-------------------|-------------------------|----------------------------|------------------------------------|
| | | | ins- gesamt | weiblich | | ausländisch | | | Aussiedler/-innen | | je Klasse ²⁾ | je Lehrer/ -in ³⁾ |
| | | | | Anzahl | in % von Spalte 3 | zu- sammen | in % von Spalte 3 | weiblich | Anzahl | in % von Spalte 3 | | |
| | | | | | | | | | | | | |
| 1 | 2 | 3 | 4 | 5 | 6 | 7 | 8 | 9 | 10 | 11 | 12 | |
| Kreis Mettmann | | | | | | | | | | | | |
| Allgemeinbildender Bereich | 2 | 24 | 611 | 317 | 51,9 | 4 | 0,7 | 3 | - | - | 25,5 | 10,9 |
| Förderschulbereich | 1 | - | 57 | 24 | 42,1 | 3 | 5,3 | 2 | - | - | - | 14,3 |
| Berufsbildender Bereich | - | - | - | - | - | - | - | - | - | - | - | - |
| Insgesamt | 2 | 24 | 668 | 341 | 51,0 | 7 | 1,0 | 5 | - | - | 27,8 | 11,1 |
| Kreis Wesel | | | | | | | | | | | | |
| Allgemeinbildender Bereich | 1 | 13 | 463 | 234 | 50,5 | 2 | 0,4 | 2 | - | - | 35,6 | 13,2 |
| Förderschulbereich | - | - | - | - | - | - | - | - | - | - | - | - |
| Berufsbildender Bereich | - | - | - | - | - | - | - | - | - | - | - | - |
| Insgesamt | 1 | 13 | 463 | 234 | 50,5 | 2 | 0,4 | 2 | - | - | 35,6 | 13,2 |
| Regierungsbezirk Düsseldorf | | | | | | | | | | | | |
| Allgemeinbildender Bereich | 10 | 128 | 4 195 | 2 193 | 52,3 | 56 | 1,3 | 31 | - | - | 32,8 | 12,6 |
| Förderschulbereich | 4 | 39 | 691 | 307 | 44,4 | 27 | 3,9 | 13 | - | - | 17,7 | 6,0 |
| Berufsbildender Bereich | - | - | - | - | - | - | - | - | - | - | - | - |
| Insgesamt | 12 | 167 | 4 886 | 2 500 | 51,2 | 83 | 1,7 | 44 | - | - | 29,3 | 10,9 |
| kreisfreie Stadt Aachen | | | | | | | | | | | | |
| Allgemeinbildender Bereich | 1 | 14 | 481 | 258 | 53,6 | 9 | 1,9 | 5 | - | - | 34,4 | 12,0 |
| Förderschulbereich | 1 | 4 | 75 | 40 | 53,3 | 2 | 2,7 | 2 | - | - | 18,8 | 4,4 |
| Berufsbildender Bereich | - | - | - | - | - | - | - | - | - | - | - | - |
| Insgesamt | 1 | 18 | 556 | 298 | 53,6 | 11 | 2,0 | 7 | - | - | 30,9 | 9,8 |
| kreisfreie Stadt Bonn | | | | | | | | | | | | |
| Allgemeinbildender Bereich | 1 | 14 | 471 | 242 | 51,4 | 7 | 1,5 | 2 | - | - | 33,6 | 13,5 |
| Förderschulbereich | 1 | 15 | 140 | 70 | 50,0 | 1 | 0,7 | 1 | - | - | 9,3 | 4,5 |
| Berufsbildender Bereich | - | - | - | - | - | - | - | - | - | - | - | - |
| Insgesamt | 2 | 29 | 611 | 312 | 51,1 | 8 | 1,3 | 3 | - | - | 21,1 | 9,3 |
| kreisfreie Stadt Köln | | | | | | | | | | | | |
| Allgemeinbildender Bereich | 2 | 20 | 565 | 313 | 55,4 | 11 | 1,9 | 7 | - | - | 28,3 | 11,8 |
| Förderschulbereich | 1 | 3 | 33 | 10 | 30,3 | - | - | - | - | - | 11,0 | 33,0 |
| Berufsbildender Bereich | - | - | - | - | - | - | - | - | - | - | - | - |
| Insgesamt | 2 | 23 | 598 | 323 | 54,0 | 11 | 1,8 | 7 | - | - | 26,0 | 12,2 |
| Rhein-Erft-Kreis | | | | | | | | | | | | |
| Allgemeinbildender Bereich | 1 | 13 | 407 | 224 | 55,0 | 3 | 0,7 | 2 | - | - | 31,3 | 9,9 |
| Förderschulbereich | - | - | - | - | - | - | - | - | - | - | - | - |
| Berufsbildender Bereich | - | - | - | - | - | - | - | - | - | - | - | - |
| Insgesamt | 1 | 13 | 407 | 224 | 55,0 | 3 | 0,7 | 2 | - | - | 31,3 | 9,9 |

Noch: 1. Schuleckdaten 2005/2006

| Bildungsbereich | Schulen ¹⁾ | Klassen | Schüler/-innen | | | | | | | | | |
|----------------------------|-----------------------|------------|----------------|--------------|-------------------------|---------------|-------------------------|-----------|-------------------|-------------------------|----------------------------|------------------------------------|
| | | | ins- gesamt | weiblich | | ausländisch | | | Aussiedler/-innen | | je Klasse ²⁾ | je Lehrer/ -in ³⁾ |
| | | | | Anzahl | in % von Spalte 3 | zu- sammen | in % von Spalte 3 | weiblich | Anzahl | in % von Spalte 3 | | |
| | | | | | | | | | | | | |
| 1 | 2 | 3 | 4 | 5 | 6 | 7 | 8 | 9 | 10 | 11 | 12 | |
| Kreis Heinsberg | | | | | | | | | | | | |
| Allgemeinbildender Bereich | 1 | 6 | 123 | 54 | 43,9 | 3 | 2,4 | 2 | - | - | 20,5 | 10,3 |
| Förderschulbereich | - | - | - | - | - | - | - | - | - | - | - | - |
| Berufsbildender Bereich | - | - | - | - | - | - | - | - | - | - | - | - |
| Insgesamt | 1 | 6 | 123 | 54 | 43,9 | 3 | 2,4 | 2 | - | - | 20,5 | 10,3 |
| Oberbergischer Kreis | | | | | | | | | | | | |
| Allgemeinbildender Bereich | 1 | 15 | 481 | 261 | 54,3 | 2 | 0,4 | - | - | - | 32,1 | 13,0 |
| Förderschulbereich | - | - | - | - | - | - | - | - | - | - | - | - |
| Berufsbildender Bereich | - | - | - | - | - | - | - | - | - | - | - | - |
| Insgesamt | 1 | 15 | 481 | 261 | 54,3 | 2 | 0,4 | - | - | - | 32,1 | 13,0 |
| Rheinisch-Bergischer Kreis | | | | | | | | | | | | |
| Allgemeinbildender Bereich | 1 | 13 | 375 | 204 | 54,4 | 10 | 2,7 | 6 | - | - | 28,8 | 11,7 |
| Förderschulbereich | - | - | - | - | - | - | - | - | - | - | - | - |
| Berufsbildender Bereich | - | - | - | - | - | - | - | - | - | - | - | - |
| Insgesamt | 1 | 13 | 375 | 204 | 54,4 | 10 | 2,7 | 6 | - | - | 28,8 | 11,7 |
| Rhein-Sieg-Kreis | | | | | | | | | | | | |
| Allgemeinbildender Bereich | 1 | 13 | 427 | 205 | 48,0 | 2 | 0,5 | 1 | - | - | 32,8 | 11,5 |
| Förderschulbereich | - | - | - | - | - | - | - | - | - | - | - | - |
| Berufsbildender Bereich | - | - | - | - | - | - | - | - | - | - | - | - |
| Insgesamt | 1 | 13 | 427 | 205 | 48,0 | 2 | 0,5 | 1 | - | - | 32,8 | 11,5 |
| Regierungsbezirk Köln | | | | | | | | | | | | |
| Allgemeinbildender Bereich | 9 | 108 | 3 330 | 1 761 | 52,9 | 47 | 1,4 | 25 | - | - | 30,8 | 11,8 |
| Förderschulbereich | 3 | 22 | 248 | 120 | 48,4 | 3 | 1,2 | 3 | - | - | 11,3 | 5,1 |
| Berufsbildender Bereich | - | - | - | - | - | - | - | - | - | - | - | - |
| Insgesamt | 10 | 130 | 3 578 | 1 881 | 52,6 | 50 | 1,4 | 28 | - | - | 27,5 | 10,8 |
| kreisfreie Stadt Münster | | | | | | | | | | | | |
| Allgemeinbildender Bereich | 1 | 13 | 457 | 235 | 51,4 | 6 | 1,3 | 2 | - | - | 35,2 | 16,3 |
| Förderschulbereich | - | - | - | - | - | - | - | - | - | - | - | - |
| Berufsbildender Bereich | - | - | - | - | - | - | - | - | - | - | - | - |
| Insgesamt | 1 | 13 | 457 | 235 | 51,4 | 6 | 1,3 | 2 | - | - | 35,2 | 16,3 |
| Kreis Recklinghausen | | | | | | | | | | | | |
| Allgemeinbildender Bereich | 1 | 13 | 451 | 221 | 49,0 | 9 | 2,0 | 4 | - | - | 34,7 | 12,9 |
| Förderschulbereich | - | - | - | - | - | - | - | - | - | - | - | - |
| Berufsbildender Bereich | - | - | - | - | - | - | - | - | - | - | - | - |
| Insgesamt | 1 | 13 | 451 | 221 | 49,0 | 9 | 2,0 | 4 | - | - | 34,7 | 12,9 |

Noch: 1. Schuleckdaten 2005/2006

| Bildungsbereich | Schulen ¹⁾ | Klassen | Schüler/-innen | | | | | | | | | |
|----------------------------|-----------------------|-----------|----------------|------------|-------------------|-------------|-------------------|----------|-------------------|-------------------|-------------------------|-----------------------------|
| | | | insgesamt | weiblich | | ausländisch | | | Aussiedler/-innen | | je Klasse ²⁾ | je Lehrer/-in ³⁾ |
| | | | | Anzahl | in % von Spalte 3 | zu-sammen | in % von Spalte 3 | weiblich | Anzahl | in % von Spalte 3 | | |
| | | | | | | | | | | | | |
| 1 | 2 | 3 | 4 | 5 | 6 | 7 | 8 | 9 | 10 | 11 | 12 | |
| Kreis Warendorf | | | | | | | | | | | | |
| Allgemeinbildender Bereich | 1 | 10 | 193 | 93 | 48,2 | - | - | - | - | - | 19,3 | 9,2 |
| Förderschulbereich | 1 | - | 42 | 21 | 50,0 | - | - | - | - | - | - | 7,0 |
| Berufsbildender Bereich | - | - | - | - | - | - | - | - | - | - | - | - |
| Insgesamt | 1 | 10 | 235 | 114 | 48,5 | - | - | - | - | - | 23,5 | 8,7 |
| Regierungsbezirk Münster | | | | | | | | | | | | |
| Allgemeinbildender Bereich | 3 | 36 | 1 101 | 549 | 49,9 | 15 | 1,4 | 6 | - | - | 30,6 | 13,1 |
| Förderschulbereich | 1 | - | 42 | 21 | 50,0 | - | - | - | - | - | - | 7,0 |
| Berufsbildender Bereich | - | - | - | - | - | - | - | - | - | - | - | - |
| Insgesamt | 3 | 36 | 1 143 | 570 | 49,9 | 15 | 1,3 | 6 | - | - | 31,8 | 12,7 |
| kreisfreie Stadt Bielefeld | | | | | | | | | | | | |
| Allgemeinbildender Bereich | 1 | 13 | 413 | 224 | 54,2 | 5 | 1,2 | 2 | - | - | 31,8 | 10,3 |
| Förderschulbereich | 1 | 10 | 131 | 59 | 45,0 | - | - | - | - | - | 13,1 | 3,7 |
| Berufsbildender Bereich | - | - | - | - | - | - | - | - | - | - | - | - |
| Insgesamt | 2 | 23 | 544 | 283 | 52,0 | 5 | 0,9 | 2 | - | - | 23,7 | 7,3 |
| Kreis Gütersloh | | | | | | | | | | | | |
| Allgemeinbildender Bereich | 1 | 12 | 338 | 182 | 53,8 | 3 | 0,9 | 1 | - | - | 28,2 | 12,5 |
| Förderschulbereich | - | - | - | - | - | - | - | - | - | - | - | - |
| Berufsbildender Bereich | - | - | - | - | - | - | - | - | - | - | - | - |
| Insgesamt | 1 | 12 | 338 | 182 | 53,8 | 3 | 0,9 | 1 | - | - | 28,2 | 12,5 |
| Kreis Lippe | | | | | | | | | | | | |
| Allgemeinbildender Bereich | 1 | 13 | 428 | 221 | 51,6 | 4 | 0,9 | 2 | 1 | 0,2 | 32,9 | 11,9 |
| Förderschulbereich | - | - | - | - | - | - | - | - | - | - | - | - |
| Berufsbildender Bereich | - | - | - | - | - | - | - | - | - | - | - | - |
| Insgesamt | 1 | 13 | 428 | 221 | 51,6 | 4 | 0,9 | 2 | 1 | 0,2 | 32,9 | 11,9 |
| Kreis Minden-Lübbecke | | | | | | | | | | | | |
| Allgemeinbildender Bereich | 1 | 13 | 382 | 186 | 48,7 | 3 | 0,8 | - | - | - | 29,4 | 14,1 |
| Förderschulbereich | - | - | - | - | - | - | - | - | - | - | - | - |
| Berufsbildender Bereich | - | - | - | - | - | - | - | - | - | - | - | - |
| Insgesamt | 1 | 13 | 382 | 186 | 48,7 | 3 | 0,8 | - | - | - | 29,4 | 14,1 |

Noch: 1. Schuleckdaten 2005/2006

| Bildungsbereich | Schulen ¹⁾ | Klassen | Schüler/-innen | | | | | | | | | |
|----------------------------|-----------------------|-----------|----------------|--------------|-------------------------|---------------|-------------------------|-----------|-------------------|-------------------------|----------------------------|------------------------------------|
| | | | ins- gesamt | weiblich | | ausländisch | | | Aussiedler/-innen | | je Klasse ²⁾ | je Lehrer/ -in ³⁾ |
| | | | | Anzahl | in % von Spalte 3 | zu- sammen | in % von Spalte 3 | weiblich | Anzahl | in % von Spalte 3 | | |
| | | | | | | | | | | | | |
| 1 | 2 | 3 | 4 | 5 | 6 | 7 | 8 | 9 | 10 | 11 | 12 | |
| Kreis Paderborn | | | | | | | | | | | | |
| Allgemeinbildender Bereich | 1 | 16 | 490 | 240 | 49,0 | 3 | 0,6 | 1 | - | - | 30,6 | 13,2 |
| Förderschulbereich | 1 | 7 | 67 | 18 | 26,9 | - | - | - | - | - | 9,6 | 4,8 |
| Berufsbildender Bereich | - | - | - | - | - | - | - | - | - | - | - | - |
| Insgesamt | 1 | 23 | 557 | 258 | 46,3 | 3 | 0,5 | 1 | - | - | 24,2 | 10,9 |
| Regierungsbezirk Detmold | | | | | | | | | | | | |
| Allgemeinbildender Bereich | 5 | 67 | 2 051 | 1 053 | 51,3 | 18 | 0,9 | 6 | 1 | 0 | 30,6 | 12,3 |
| Förderschulbereich | 2 | 17 | 198 | 77 | 38,9 | - | - | - | - | - | 11,6 | 4,0 |
| Berufsbildender Bereich | - | - | - | - | - | - | - | - | - | - | - | - |
| Insgesamt | 6 | 84 | 2 249 | 1 130 | 50,2 | 18 | 0,8 | 6 | 1 | 0 | 26,8 | 10,4 |
| kreisfreie Stadt Bochum | | | | | | | | | | | | |
| Allgemeinbildender Bereich | 2 | 38 | 1 162 | 584 | 50,3 | 39 | 3,4 | 22 | - | - | 30,6 | 12,0 |
| Förderschulbereich | 2 | 22 | 257 | 119 | 46,3 | 18 | 7,0 | 12 | - | - | 11,7 | 4,8 |
| Berufsbildender Bereich | - | - | - | - | - | - | - | - | - | - | - | - |
| Insgesamt | 3 | 60 | 1 419 | 703 | 49,5 | 57 | 4,0 | 34 | - | - | 23,7 | 9,4 |
| kreisfreie Stadt Dortmund | | | | | | | | | | | | |
| Allgemeinbildender Bereich | 1 | 25 | 857 | 446 | 52,0 | 19 | 2,2 | 13 | - | - | 34,3 | 13,8 |
| Förderschulbereich | 2 | 20 | 280 | 131 | 46,8 | 16 | 5,7 | 6 | - | - | 14,0 | 4,8 |
| Berufsbildender Bereich | - | - | - | - | - | - | - | - | - | - | - | - |
| Insgesamt | 3 | 45 | 1 137 | 577 | 50,7 | 35 | 3,1 | 19 | - | - | 25,3 | 9,5 |
| kreisfreie Stadt Hagen | | | | | | | | | | | | |
| Allgemeinbildender Bereich | 1 | 13 | 403 | 224 | 55,6 | 23 | 5,7 | 13 | - | - | 31,0 | 11,9 |
| Förderschulbereich | - | - | - | - | - | - | - | - | - | - | - | - |
| Berufsbildender Bereich | - | - | - | - | - | - | - | - | - | - | - | - |
| Insgesamt | 1 | 13 | 403 | 224 | 55,6 | 23 | 5,7 | 13 | - | - | 31,0 | 11,9 |
| kreisfreie Stadt Hamm | | | | | | | | | | | | |
| Allgemeinbildender Bereich | 1 | 13 | 362 | 171 | 47,2 | 6 | 1,7 | 6 | - | - | 27,8 | 12,9 |
| Förderschulbereich | - | - | - | - | - | - | - | - | - | - | - | - |
| Berufsbildender Bereich | - | - | - | - | - | - | - | - | - | - | - | - |
| Insgesamt | 1 | 13 | 362 | 171 | 47,2 | 6 | 1,7 | 6 | - | - | 27,8 | 12,9 |

Noch: 1. Schuleckdaten 2005/2006

| Bildungsbereich | Schulen ¹⁾ | Klassen | Schüler/-innen | | | | | | | | | je Klasse ²⁾ | je Lehrer/-in ³⁾ |
|----------------------------|-----------------------|------------|----------------|--------------|-------------------|-------------|-------------------|------------|-------------------|-------------------|-------------|-------------------------|-----------------------------|
| | | | ins-gesamt | weiblich | | ausländisch | | | Aussiedler/-innen | | | | |
| | | | | Anzahl | in % von Spalte 3 | zu-sammen | in % von Spalte 3 | weiblich | Anzahl | in % von Spalte 3 | | | |
| | | | | | | | | | | | 4 | | |
| 1 | 2 | 3 | 4 | 5 | 6 | 7 | 8 | 9 | 10 | 11 | 12 | | |
| kreisfreie Stadt Herne | | | | | | | | | | | | | |
| Allgemeinbildender Bereich | 1 | 20 | 608 | 314 | 51,6 | 3 | 0,5 | 2 | - | - | 30,4 | 8,8 | |
| Förderschulbereich | 1 | 22 | 140 | 64 | 45,7 | - | - | - | - | - | 6,4 | 7,8 | |
| Berufsbildender Bereich | 1 | 8 | 283 | 145 | 51,2 | 3 | 1,1 | 1 | - | - | 35,4 | 31,4 | |
| Insgesamt | 2 | 50 | 1 031 | 523 | 50,7 | 6 | 0,6 | 3 | - | - | 20,6 | 10,7 | |
| Ennepe-Ruhr-Kreis | | | | | | | | | | | | | |
| Allgemeinbildender Bereich | 2 | 26 | 832 | 401 | 48,2 | 17 | 2,0 | 9 | - | - | 32,0 | 12,8 | |
| Förderschulbereich | 1 | 8 | 53 | 15 | 28,3 | - | - | - | - | - | 6,6 | 6,6 | |
| Berufsbildender Bereich | - | - | - | - | - | - | - | - | - | - | - | - | |
| Insgesamt | 3 | 34 | 885 | 416 | 47,0 | 17 | 1,9 | 9 | - | - | 26,0 | 12,1 | |
| Märkischer Kreis | | | | | | | | | | | | | |
| Allgemeinbildender Bereich | 2 | 21 | 303 | 134 | 44,2 | 4 | 1,3 | 2 | - | - | 14,4 | 11,2 | |
| Förderschulbereich | - | - | - | - | - | - | - | - | - | - | - | - | |
| Berufsbildender Bereich | - | - | - | - | - | - | - | - | - | - | - | - | |
| Insgesamt | 2 | 21 | 303 | 134 | 44,2 | 4 | 1,3 | 2 | - | - | 14,4 | 11,2 | |
| Kreis Siegen-Wittgenstein | | | | | | | | | | | | | |
| Allgemeinbildender Bereich | 1 | 13 | 423 | 212 | 50,1 | 10 | 2,4 | 2 | - | - | 32,5 | 14,6 | |
| Förderschulbereich | 1 | 13 | 95 | 40 | 42,1 | 5 | 5,3 | 3 | - | - | 7,3 | 4,8 | |
| Berufsbildender Bereich | - | - | - | - | - | - | - | - | - | - | - | - | |
| Insgesamt | 2 | 26 | 518 | 252 | 48,6 | 15 | 2,9 | 5 | - | - | 19,9 | 10,6 | |
| Kreis Soest | | | | | | | | | | | | | |
| Allgemeinbildender Bereich | 1 | 10 | 233 | 117 | 50,2 | 1 | 0,4 | 1 | - | - | 23,3 | 11,7 | |
| Förderschulbereich | - | - | - | - | - | - | - | - | - | - | - | - | |
| Berufsbildender Bereich | - | - | - | - | - | - | - | - | - | - | - | - | |
| Insgesamt | 1 | 10 | 233 | 117 | 50,2 | 1 | 0,4 | 1 | - | - | 23,3 | 11,7 | |
| Regierungsbezirk Arnsberg | | | | | | | | | | | | | |
| Allgemeinbildender Bereich | 12 | 179 | 5 183 | 2 603 | 50,2 | 122 | 2,4 | 70 | - | - | 29,0 | 12,0 | |
| Förderschulbereich | 7 | 85 | 825 | 369 | 44,7 | 39 | 4,7 | 21 | - | - | 9,7 | 5,2 | |
| Berufsbildender Bereich | 1 | 8 | 283 | 145 | 51,2 | 3 | 1,1 | 1 | - | - | 35,4 | 31,4 | |
| Insgesamt | 18 | 272 | 6 291 | 3 117 | 49,5 | 164 | 2,6 | 92 | - | - | 23,1 | 10,5 | |
| Land NRW | | | | | | | | | | | | | |
| Allgemeinbildender Bereich | 39 | 518 | 15 860 | 8 159 | 51,4 | 258 | 1,6 | 138 | 1 | 0 | 30,6 | 12,2 | |
| Förderschulbereich | 17 | 163 | 2 004 | 894 | 44,6 | 69 | 3,4 | 37 | - | - | 12,3 | 5,3 | |
| Berufsbildender Bereich | 1 | 8 | 283 | 145 | 51,2 | 3 | 1,1 | 1 | - | - | 35,4 | 31,4 | |
| Insgesamt | 49 | 689 | 18 147 | 9 198 | 50,7 | 330 | 1,8 | 176 | 1 | 0 | 26,3 | 10,8 | |

2. Verteilung der Schülerpopulation 2005/2006

| Verwaltungsbezirk a = Zusammen b = weiblich c = Ausländer/-innen zusammen d = Ausländerinnen | Schüler/-innen | | | | | | | | | | ins- gesamt |
|--|----------------------------|----------------------|-----------------------|---------------|--------------------|----------------------|-----------------------|---|---------------|---------------------------------|----------------|
| | davon im | | | | | | | | | | |
| | allgemeinbildenden Bereich | | | | Förderschulbereich | | | | | berufs- bildender Bereich | |
| | davon | | | zu- sammen | davon | | | | zu- sammen | | |
| | Primar- stufe | Sekundar- stufe I | Sekundar- stufe II | | Primar- stufe | Sekundar- stufe I | Sekundar- stufe II | geistige Ent- wicklung und Schule für Kranke | | | |
| Kreisfreie Städte | | | | | | | | | | | |
| Düsseldorf | a | 163 | 221 | 92 | 476 | - | - | - | - | - | 476 |
| | b | 84 | 117 | 51 | 252 | - | - | - | - | - | 252 |
| | c | 6 | 12 | 2 | 20 | - | - | - | - | - | 20 |
| | d | 3 | 4 | 1 | 8 | - | - | - | - | - | 8 |
| Essen | a | 151 | 206 | 79 | 436 | 52 | 120 | - | 60 | 232 | 668 |
| | b | 80 | 101 | 39 | 220 | 28 | 58 | - | 35 | 121 | 341 |
| | c | 1 | 6 | 2 | 9 | - | 3 | - | 4 | 7 | 16 |
| | d | 1 | 3 | 1 | 5 | - | - | - | 2 | 2 | 7 |
| Krefeld | a | 150 | 213 | 67 | 430 | - | - | - | - | - | 430 |
| | b | 73 | 128 | 39 | 240 | - | - | - | - | - | 240 |
| | c | 3 | 3 | 2 | 8 | - | - | - | - | - | 8 |
| | d | 2 | 2 | 1 | 5 | - | - | - | - | - | 5 |
| Mönchengladbach | a | 124 | 211 | 66 | 401 | - | - | - | - | - | 401 |
| | b | 61 | 109 | 36 | 206 | - | - | - | - | - | 206 |
| | c | - | 3 | 1 | 4 | - | - | - | - | - | 4 |
| | d | - | 3 | - | 3 | - | - | - | - | - | 3 |
| Mülheim an der Ruhr | a | 177 | 242 | 76 | 495 | - | - | - | - | - | 495 |
| | b | 80 | 132 | 36 | 248 | - | - | - | - | - | 248 |
| | c | - | 3 | 2 | 5 | - | - | - | - | - | 5 |
| | d | - | 1 | 2 | 3 | - | - | - | - | - | 3 |
| Remscheid | a | 146 | 220 | 93 | 459 | - | - | - | - | - | 459 |
| | b | 77 | 111 | 52 | 240 | - | - | - | - | - | 240 |
| | c | 2 | 1 | 1 | 4 | - | - | - | - | - | 4 |
| | d | 1 | - | 1 | 2 | - | - | - | - | - | 2 |
| Wuppertal | a | 137 | 205 | 82 | 424 | 76 | 192 | - | 134 | 402 | 826 |
| | b | 72 | 113 | 51 | 236 | 22 | 79 | - | 61 | 162 | 398 |
| | c | - | - | - | - | 1 | 3 | - | 13 | 17 | 17 |
| | d | - | - | - | - | - | - | - | 9 | 9 | 9 |
| Kreise | | | | | | | | | | | |
| Mettmann | a | 197 | 314 | 100 | 611 | 19 | 24 | 5 | 9 | 57 | 668 |
| | b | 104 | 159 | 54 | 317 | 7 | 8 | 2 | 7 | 24 | 341 |
| | c | 1 | 2 | 1 | 4 | - | 2 | - | 1 | 3 | 7 |
| | d | 1 | 1 | 1 | 3 | - | 1 | - | 1 | 2 | 5 |
| Wesel | a | 163 | 223 | 77 | 463 | - | - | - | - | - | 463 |
| | b | 82 | 109 | 43 | 234 | - | - | - | - | - | 234 |
| | c | 1 | 1 | - | 2 | - | - | - | - | - | 2 |
| | d | 1 | 1 | - | 2 | - | - | - | - | - | 2 |
| Regierungsbezirk Düsseldorf | a | 1 408 | 2 055 | 732 | 4 195 | 147 | 336 | 5 | 203 | 691 | 4 886 |
| | b | 713 | 1 079 | 401 | 2 193 | 57 | 145 | 2 | 103 | 307 | 2 500 |
| | c | 14 | 31 | 11 | 56 | 1 | 8 | - | 18 | 27 | 83 |
| | d | 9 | 15 | 7 | 31 | - | 1 | - | 12 | 13 | 44 |
| davon | | | | | | | | | | | |
| kreisfreie Städte | a | 1 048 | 1 518 | 555 | 3 121 | 128 | 312 | - | 194 | 634 | 3 755 |
| | b | 527 | 811 | 304 | 1 642 | 50 | 137 | - | 96 | 283 | 1 925 |
| | c | 12 | 28 | 10 | 50 | 1 | 6 | - | 17 | 24 | 74 |
| | d | 7 | 13 | 6 | 26 | - | - | - | 11 | 11 | 37 |
| Kreise | a | 360 | 537 | 177 | 1 074 | 19 | 24 | 5 | 9 | 57 | 1 131 |
| | b | 186 | 268 | 97 | 551 | 7 | 8 | 2 | 7 | 24 | 575 |
| | c | 2 | 3 | 1 | 6 | - | 2 | - | 1 | 3 | 9 |
| | d | 2 | 2 | 1 | 5 | - | 1 | - | 1 | 2 | 7 |
| Kreisfreie Städte | | | | | | | | | | | |
| Aachen | a | 146 | 247 | 88 | 481 | 5 | 29 | - | 41 | 75 | 556 |
| | b | 77 | 130 | 51 | 258 | 1 | 17 | - | 22 | 40 | 298 |
| | c | 1 | 4 | 4 | 9 | - | - | - | 2 | 2 | 11 |
| | d | 1 | 1 | 3 | 5 | - | - | - | 2 | 2 | 7 |
| Bonn | a | 155 | 238 | 78 | 471 | 18 | 44 | - | 78 | 140 | 611 |
| | b | 78 | 120 | 44 | 242 | 9 | 24 | - | 37 | 70 | 312 |
| | c | 2 | 4 | 1 | 7 | - | 1 | - | - | 1 | 8 |
| | d | 1 | 1 | - | 2 | - | 1 | - | - | 1 | 3 |

Noch: 2. Verteilung der Schülerpopulation 2005/2006

| Verwaltungsbezirk a = Zusammen b = weiblich c = Ausländer/-innen zusammen d = Ausländerinnen | | Schüler/-innen | | | | | | | | | | insgesamt |
|--|-----------------|----------------------------|--------------|-----------------|--------------|--------------------|--|---|------------|------------|-------------------------|--------------|
| | | davon im | | | | | | | | | | |
| | | allgemeinbildenden Bereich | | | | Förderschulbereich | | | | | berufsbildender Bereich | |
| | | davon | | | zusammen | davon | | | | zusammen | | |
| Primarstufe | Sekundarstufe I | Sekundarstufe II | Primarstufe | Sekundarstufe I | | Sekundarstufe II | geistige Entwicklung und Schule für Kranke | | | | | |
| davon | | | | | | | | | | | | |
| kreisfreie Stadt | a | 144 | 228 | 85 | 457 | - | - | - | - | - | - | 457 |
| | b | 76 | 124 | 35 | 235 | - | - | - | - | - | - | 235 |
| | c | 2 | 1 | 3 | 6 | - | - | - | - | - | - | 6 |
| | d | - | 1 | 1 | 2 | - | - | - | - | - | - | 2 |
| Kreise | a | 209 | 345 | 90 | 644 | 21 | 21 | - | - | 42 | - | 686 |
| | b | 102 | 169 | 43 | 314 | 9 | 12 | - | - | 21 | - | 335 |
| | c | 1 | 7 | 1 | 9 | - | - | - | - | - | - | 9 |
| | d | - | 3 | 1 | 4 | - | - | - | - | - | - | 4 |
| Kreisfreie Stadt | | | | | | | | | | | | |
| Bielefeld | a | 121 | 197 | 95 | 413 | 7 | 18 | - | 106 | 131 | - | 544 |
| | b | 58 | 113 | 53 | 224 | 2 | 9 | - | 48 | 59 | - | 283 |
| | c | 3 | 1 | 1 | 5 | - | - | - | - | - | - | 5 |
| | d | 1 | 1 | - | 2 | - | - | - | - | - | - | 2 |
| Kreise | | | | | | | | | | | | |
| Gütersloh | a | 125 | 168 | 45 | 338 | - | - | - | - | - | - | 338 |
| | b | 73 | 85 | 24 | 182 | - | - | - | - | - | - | 182 |
| | c | - | 2 | 1 | 3 | - | - | - | - | - | - | 3 |
| | d | - | 1 | - | 1 | - | - | - | - | - | - | 1 |
| Lippe | a | 120 | 234 | 74 | 428 | - | - | - | - | - | - | 428 |
| | b | 65 | 119 | 37 | 221 | - | - | - | - | - | - | 221 |
| | c | 1 | 2 | 1 | 4 | - | - | - | - | - | - | 4 |
| | d | 1 | 1 | - | 2 | - | - | - | - | - | - | 2 |
| Minden-Lübbecke | a | 121 | 180 | 81 | 382 | - | - | - | - | - | - | 382 |
| | b | 53 | 93 | 40 | 186 | - | - | - | - | - | - | 186 |
| | c | 3 | - | - | 3 | - | - | - | - | - | - | 3 |
| | d | - | - | - | - | - | - | - | - | - | - | - |
| Paderborn | a | 131 | 223 | 136 | 490 | 1 | 66 | - | - | 67 | - | 557 |
| | b | 67 | 116 | 57 | 240 | - | 18 | - | - | 18 | - | 258 |
| | c | 1 | - | 2 | 3 | - | - | - | - | - | - | 3 |
| | d | - | - | 1 | 1 | - | - | - | - | - | - | 1 |
| Regierungsbezirk Detmold | a | 618 | 1 002 | 431 | 2 051 | 8 | 84 | - | 106 | 198 | - | 2 249 |
| | b | 316 | 526 | 211 | 1 053 | 2 | 27 | - | 48 | 77 | - | 1 130 |
| | c | 8 | 5 | 5 | 18 | - | - | - | - | - | - | 18 |
| | d | 2 | 3 | 1 | 6 | - | - | - | - | - | - | 6 |
| davon | | | | | | | | | | | | |
| kreisfreie Stadt | a | 121 | 197 | 95 | 413 | 7 | 18 | - | 106 | 131 | - | 544 |
| | b | 58 | 113 | 53 | 224 | 2 | 9 | - | 48 | 59 | - | 283 |
| | c | 3 | 1 | 1 | 5 | - | - | - | - | - | - | 5 |
| | d | 1 | 1 | - | 2 | - | - | - | - | - | - | 2 |
| Kreise | a | 497 | 805 | 336 | 1 638 | 1 | 66 | - | - | 67 | - | 1 705 |
| | b | 258 | 413 | 158 | 829 | - | 18 | - | - | 18 | - | 847 |
| | c | 5 | 4 | 4 | 13 | - | - | - | - | - | - | 13 |
| | d | 1 | 2 | 1 | 4 | - | - | - | - | - | - | 4 |
| Kreisfreie Städte | | | | | | | | | | | | |
| Bochum | a | 367 | 568 | 227 | 1 162 | 36 | 108 | - | 113 | 257 | - | 1 419 |
| | b | 175 | 292 | 117 | 584 | 13 | 54 | - | 52 | 119 | - | 703 |
| | c | 11 | 22 | 6 | 39 | - | 6 | - | 12 | 18 | - | 57 |
| | d | 3 | 16 | 3 | 22 | - | 4 | - | 8 | 12 | - | 34 |
| Dortmund | a | 276 | 417 | 164 | 857 | 48 | 120 | - | 112 | 280 | - | 1 137 |
| | b | 138 | 222 | 86 | 446 | 24 | 59 | - | 48 | 131 | - | 577 |
| | c | 12 | 6 | 1 | 19 | 1 | 3 | - | 12 | 16 | - | 35 |
| | d | 8 | 5 | - | 13 | 1 | 1 | - | 4 | 6 | - | 19 |
| Hagen | a | 135 | 193 | 75 | 403 | - | - | - | - | - | - | 403 |
| | b | 70 | 112 | 42 | 224 | - | - | - | - | - | - | 224 |
| | c | 2 | 4 | 17 | 23 | - | - | - | - | - | - | 23 |
| | d | 1 | 3 | 9 | 13 | - | - | - | - | - | - | 13 |

Noch: 2. Verteilung der Schülerpopulation 2005/2006

| Verwaltungsbezirk a = Zusammen b = weiblich c = Ausländer/-innen zusammen d = Ausländerinnen | Schüler/-innen | | | | | | | | | | | |
|--|----------------------------|----------------------|-----------------------|---------------|--------------------|----------------------|-----------------------|---|---------------|-------------------------|------------|---------------|
| | davon im | | | | | | | | | | insgesamt | |
| | allgemeinbildenden Bereich | | | | Förderschulbereich | | | | | berufsbildender Bereich | | |
| | davon | | | zu- sammen | davon | | | | zu- sammen | | | |
| | Primar- stufe | Sekundar- stufe I | Sekundar- stufe II | | Primar- stufe | Sekundar- stufe I | Sekundar- stufe II | geistige Ent- wicklung und Schule für Kranke | | | | |
| Noch: Kreisfreie Städte | | | | | | | | | | | | |
| Hamm | a | 117 | 158 | 87 | 362 | - | - | - | - | - | 362 | |
| | b | 40 | 78 | 53 | 171 | - | - | - | - | - | 171 | |
| | c | - | 4 | 2 | 6 | - | - | - | - | - | 6 | |
| | d | - | 4 | 2 | 6 | - | - | - | - | - | 6 | |
| Herne | a | 233 | 283 | 92 | 608 | 39 | 101 | - | - | 140 | 1 031 | |
| | b | 118 | 141 | 55 | 314 | 18 | 46 | - | - | 64 | 523 | |
| | c | 1 | 1 | 1 | 3 | - | - | - | - | - | 6 | |
| | d | 1 | - | 1 | 2 | - | - | - | - | 1 | 3 | |
| Kreise | | | | | | | | | | | | |
| Ennepe-Ruhr-Kreis | a | 240 | 419 | 173 | 832 | - | - | - | 53 | 53 | 885 | |
| | b | 99 | 211 | 91 | 401 | - | - | - | 15 | 15 | 416 | |
| | c | 8 | 8 | 1 | 17 | - | - | - | - | - | 17 | |
| | d | 3 | 6 | - | 9 | - | - | - | - | - | 9 | |
| Märkischer Kreis | a | 104 | 182 | 17 | 303 | - | - | - | - | - | 303 | |
| | b | 44 | 83 | 7 | 134 | - | - | - | - | - | 134 | |
| | c | 1 | 2 | 1 | 4 | - | - | - | - | - | 4 | |
| | d | - | 2 | - | 2 | - | - | - | - | - | 2 | |
| Siegen-Wittgenstein | a | 141 | 205 | 77 | 423 | 12 | 13 | 3 | 67 | 95 | 518 | |
| | b | 69 | 101 | 42 | 212 | 5 | 2 | - | 33 | 40 | 252 | |
| | c | 4 | 4 | 2 | 10 | - | - | 1 | 4 | 5 | 15 | |
| | d | - | 1 | 1 | 2 | - | - | - | 3 | 3 | 5 | |
| Soest | a | 90 | 128 | 15 | 233 | - | - | - | - | - | 233 | |
| | b | 48 | 64 | 5 | 117 | - | - | - | - | - | 117 | |
| | c | - | 1 | - | 1 | - | - | - | - | - | 1 | |
| | d | - | 1 | - | 1 | - | - | - | - | - | 1 | |
| Regierungsbezirk Arnsberg | a | 1 703 | 2 553 | 927 | 5 183 | 135 | 342 | 3 | 345 | 825 | 283 | 6 291 |
| | b | 801 | 1 304 | 498 | 2 603 | 60 | 161 | - | 148 | 369 | 145 | 3 117 |
| | c | 39 | 52 | 31 | 122 | 1 | 9 | 1 | 28 | 39 | 3 | 164 |
| | d | 16 | 38 | 16 | 70 | 1 | 5 | - | 15 | 21 | 1 | 92 |
| davon | | | | | | | | | | | | |
| kreisfreie Städte | a | 1 128 | 1 619 | 645 | 3 392 | 123 | 329 | - | 225 | 677 | 283 | 4 352 |
| | b | 541 | 845 | 353 | 1 739 | 55 | 159 | - | 100 | 314 | 145 | 2 198 |
| | c | 26 | 37 | 27 | 90 | 1 | 9 | - | 24 | 34 | 3 | 127 |
| | d | 13 | 28 | 15 | 56 | 1 | 5 | - | 12 | 18 | 1 | 75 |
| Kreise | a | 575 | 934 | 282 | 1 791 | 12 | 13 | 3 | 120 | 148 | - | 1 939 |
| | b | 260 | 459 | 145 | 864 | 5 | 2 | - | 48 | 55 | - | 919 |
| | c | 13 | 15 | 4 | 32 | - | - | 1 | 4 | 5 | - | 37 |
| | d | 3 | 10 | 1 | 14 | - | - | - | 3 | 3 | - | 17 |
| Nordrhein-Westfalen | a | 5 226 | 7 800 | 2 834 | 15 860 | 352 | 865 | 8 | 779 | 2 004 | 283 | 18 147 |
| | b | 2 603 | 4 053 | 1 503 | 8 159 | 144 | 389 | 2 | 359 | 894 | 145 | 9 198 |
| | c | 77 | 117 | 64 | 258 | 2 | 18 | 1 | 48 | 69 | 3 | 330 |
| | d | 37 | 68 | 33 | 138 | 1 | 7 | - | 29 | 37 | 1 | 176 |
| davon | | | | | | | | | | | | |
| kreisfreie Städte | a | 2 947 | 4 311 | 1 642 | 8 900 | 299 | 741 | - | 650 | 1 690 | 283 | 10 873 |
| | b | 1 471 | 2 283 | 899 | 4 653 | 123 | 349 | - | 304 | 776 | 145 | 5 574 |
| | c | 51 | 78 | 49 | 178 | 2 | 16 | - | 43 | 61 | 3 | 242 |
| | d | 27 | 47 | 26 | 100 | 1 | 6 | - | 25 | 32 | 1 | 133 |
| Kreise | a | 2 279 | 3 489 | 1 192 | 6 960 | 53 | 124 | 8 | 129 | 314 | - | 7 274 |
| | b | 1 132 | 1 770 | 604 | 3 506 | 21 | 40 | 2 | 55 | 118 | - | 3 624 |
| | c | 26 | 39 | 15 | 80 | - | 2 | 1 | 5 | 8 | - | 88 |
| | d | 10 | 21 | 7 | 38 | - | 1 | - | 4 | 5 | - | 43 |

3. Schulabgängerinnen und -abgänger im Abgangsjahr 2005

| Verwaltungsbezirk | | Schulabgänger/-in | | | | | | | | | | | insgesamt | |
|------------------------------------|----------|--|---|-------------------------|--------------------------------------|--------------------|------------------------|--------------------|---------------------------------------|--------------------------|------------------------------------|----------------------|-----------|------------|
| | | mit Hauptschulabschluss nach Jahrgang 09 | | mit Sekundarabschluss I | | | mit Fachhochschulreife | mit Hochschulreife | mit sonstigem Abschluss ¹⁾ | ohne Hauptschulabschluss | | | | |
| | | zusammen | darunter in der Schule für emotionale und soziale Entwicklung | zusammen | davon mit | | | | | Lernen | emotionale und soziale Entwicklung | geistige Entwicklung | | |
| | | | | | Hauptschulabschluss nach Jahrgang 10 | Fachoberschulreife | | | | | | | | |
| Kreisfreie Städte | | | | | | | | | | | | | | |
| Düsseldorf | a | - | - | 14 | - | 14 | - | 20 | - | - | - | - | - | 34 |
| | b | - | - | 5 | - | 5 | - | 14 | - | - | - | - | - | 19 |
| | c | - | - | 1 | - | 1 | - | - | - | - | - | - | - | 1 |
| | d | - | - | 1 | - | 1 | - | - | - | - | - | - | - | 1 |
| Essen | a | 9 | 5 | 14 | - | 14 | - | 15 | - | 9 | 9 | - | - | 47 |
| | b | 5 | 2 | 6 | - | 6 | - | 8 | - | 4 | 4 | - | - | 23 |
| | c | - | - | - | - | - | - | - | - | - | - | - | - | - |
| | d | - | - | - | - | - | - | - | - | - | - | - | - | - |
| Krefeld | a | 7 | - | 18 | 3 | 15 | - | 12 | - | - | - | - | - | 37 |
| | b | 5 | - | 9 | 2 | 7 | - | 7 | - | - | - | - | - | 21 |
| | c | 1 | - | 2 | - | 2 | - | - | - | - | - | - | - | 3 |
| | d | - | - | - | - | - | - | - | - | - | - | - | - | - |
| Mönchengladbach | a | - | - | 19 | 1 | 18 | - | 11 | - | - | - | - | - | 30 |
| | b | - | - | 12 | 1 | 11 | - | 6 | - | - | - | - | - | 18 |
| | c | - | - | - | - | - | - | - | - | - | - | - | - | - |
| | d | - | - | - | - | - | - | - | - | - | - | - | - | - |
| Mülheim an der Ruhr | a | 3 | - | 17 | 2 | 15 | - | 23 | - | - | - | - | - | 43 |
| | b | 1 | - | 9 | 2 | 7 | - | 14 | - | - | - | - | - | 24 |
| | c | - | - | - | - | - | - | - | - | - | - | - | - | - |
| | d | - | - | - | - | - | - | - | - | - | - | - | - | - |
| Remscheid | a | - | - | 30 | 4 | 26 | - | 12 | - | - | - | - | - | 42 |
| | b | - | - | 16 | 2 | 14 | - | 7 | - | - | - | - | - | 23 |
| | c | - | - | 1 | - | 1 | - | - | - | - | - | - | - | 1 |
| | d | - | - | - | - | - | - | - | - | - | - | - | - | - |
| Wuppertal | a | - | - | 18 | - | 18 | - | - | - | - | - | - | - | 18 |
| | b | - | - | 11 | - | 11 | - | - | - | - | - | - | - | 11 |
| | c | - | - | - | - | - | - | - | - | - | - | - | - | - |
| | d | - | - | - | - | - | - | - | - | - | - | - | - | - |
| Kreise | | | | | | | | | | | | | | |
| Mettmann | a | 7 | - | 13 | - | 13 | - | 24 | - | 3 | 3 | - | - | 47 |
| | b | 4 | - | 6 | - | 6 | - | 12 | - | 1 | 1 | - | - | 23 |
| | c | - | - | - | - | - | - | - | - | - | - | - | - | - |
| | d | - | - | - | - | - | - | - | - | - | - | - | - | - |
| Wesel | a | - | - | 19 | 4 | 15 | - | 14 | - | - | - | - | - | 33 |
| | b | - | - | 6 | - | 6 | - | 11 | - | - | - | - | - | 17 |
| | c | - | - | - | - | - | - | - | - | - | - | - | - | - |
| | d | - | - | - | - | - | - | - | - | - | - | - | - | - |
| Regierungsbezirk Düsseldorf | a | 26 | 5 | 162 | 14 | 148 | - | 131 | - | 12 | 12 | - | - | 331 |
| | b | 15 | 2 | 80 | 7 | 73 | - | 79 | - | 5 | 5 | - | - | 179 |
| | c | 1 | - | 4 | - | 4 | - | - | - | - | - | - | - | 5 |
| | d | - | - | 1 | - | 1 | - | - | - | - | - | - | - | 1 |
| davon | | | | | | | | | | | | | | |
| kreisfreie Städte | a | 19 | 5 | 130 | 10 | 120 | - | 93 | - | 9 | 9 | - | - | 251 |
| | b | 11 | 2 | 68 | 7 | 61 | - | 56 | - | 4 | 4 | - | - | 139 |
| | c | 1 | - | 4 | - | 4 | - | - | - | - | - | - | - | 5 |
| | d | - | - | 1 | - | 1 | - | - | - | - | - | - | - | 1 |
| Kreise | a | 7 | - | 32 | 4 | 28 | - | 38 | - | 3 | 3 | - | - | 80 |
| | b | 4 | - | 12 | - | 12 | - | 23 | - | 1 | 1 | - | - | 40 |
| | c | - | - | - | - | - | - | - | - | - | - | - | - | - |
| | d | - | - | - | - | - | - | - | - | - | - | - | - | - |
| Kreisfreie Städte | | | | | | | | | | | | | | |
| Aachen | a | - | - | 17 | - | 17 | - | 17 | - | - | - | - | - | 34 |
| | b | - | - | 7 | - | 7 | - | 9 | - | - | - | - | - | 16 |
| | c | - | - | - | - | - | - | - | - | - | - | - | - | - |
| | d | - | - | - | - | - | - | - | - | - | - | - | - | - |
| Bonn | a | 11 | 3 | 16 | 4 | 12 | - | 29 | - | 16 | 3 | - | 13 | 72 |
| | b | 7 | 2 | 9 | 3 | 6 | - | 16 | - | 6 | 1 | - | 5 | 38 |
| | c | - | - | 3 | 2 | 1 | - | - | - | - | - | - | - | 3 |
| | d | - | - | 2 | 2 | - | - | - | - | - | - | - | - | 2 |
| Köln | a | - | - | 10 | - | 10 | - | 24 | - | - | - | - | - | 34 |
| | b | - | - | 4 | - | 4 | - | 17 | - | - | - | - | - | 21 |
| | c | - | - | 1 | - | 1 | - | - | - | - | - | - | - | 1 |
| | d | - | - | - | - | - | - | - | - | - | - | - | - | - |

1) Schulabgängerinnen und -abgänger aus dem berufsbildenden Bereich

Noch: 3. Schulabgängerinnen und -abgänger im Abgangsjahr 2005

| Verwaltungsbezirk | Schulabgänger/-in | | | | | | | | | | | | | |
|---------------------------------|--|---|-------------------------|--|-----------------------|------------------------|---------------------------------------|---------------------------------------|--------------------------|----------------------------|----------|---|-----------|------------|
| | mit Hauptschulabschluss nach Jahrgang 09 | | mit Sekundarabschluss I | | | mit Fachhochschulreife | mit Hochschulreife | mit sonstigem Abschluss ¹⁾ | ohne Hauptschulabschluss | | | | insgesamt | |
| | zu-sammen | darunter in der Schule für emotionale und soziale Entwicklung | zu-sammen | davon mit | | | | | zu-sammen | darunter in der Schule für | | | | |
| | | | | Haupt-schulab-schluss nach Jahrgang 10 | Fach-ober-schul-reife | Lernen | emo-tionale und sozi-ale Ent-wicklung | geistige Ent-wicklung | | | | | | |
| Kreise | | | | | | | | | | | | | | |
| Rhein-Erft-Kreis | a | 3 | - | 16 | - | 16 | - | 9 | - | - | - | - | 28 | |
| | b | - | - | 8 | - | 8 | - | 4 | - | - | - | - | 12 | |
| | c | - | - | 1 | - | 1 | - | - | - | - | - | - | 1 | |
| | d | - | - | - | - | - | - | - | - | - | - | - | - | |
| Oberbergischer Kreis | a | 2 | - | 13 | 2 | 11 | - | 11 | - | - | - | - | 26 | |
| | b | 1 | - | 5 | 2 | 3 | - | 5 | - | - | - | - | 11 | |
| | c | - | - | - | - | - | - | 1 | - | - | - | - | 1 | |
| | d | - | - | - | - | - | - | - | - | - | - | - | - | |
| Rheinisch-Bergischer Kreis | a | - | - | 10 | - | 10 | - | 11 | - | - | - | - | 21 | |
| | b | - | - | 7 | - | 7 | - | 5 | - | - | - | - | 12 | |
| | c | - | - | - | - | - | - | - | - | - | - | - | - | |
| | d | - | - | - | - | - | - | - | - | - | - | - | - | |
| Rhein-Sieg-Kreis | a | - | - | 19 | 7 | 12 | - | 12 | - | - | - | - | 31 | |
| | b | - | - | 5 | 2 | 3 | - | 7 | - | - | - | - | 12 | |
| | c | - | - | - | - | - | - | - | - | - | - | - | - | |
| | d | - | - | - | - | - | - | - | - | - | - | - | - | |
| Regierungsbezirk Köln | a | 16 | 3 | 101 | 13 | 88 | - | 113 | - | 16 | 3 | - | 13 | 246 |
| | b | 8 | 2 | 45 | 7 | 38 | - | 63 | - | 6 | 1 | - | 5 | 122 |
| | c | - | - | 5 | 2 | 3 | - | 1 | - | - | - | - | - | 6 |
| | d | - | - | 2 | 2 | - | - | - | - | - | - | - | - | 2 |
| davon kreisfreie Städte | a | 11 | 3 | 43 | 4 | 39 | - | 70 | - | 16 | 3 | - | 13 | 140 |
| | b | 7 | 2 | 20 | 3 | 17 | - | 42 | - | 6 | 1 | - | 5 | 75 |
| | c | - | - | 4 | 2 | 2 | - | - | - | - | - | - | - | 4 |
| | d | - | - | 2 | 2 | - | - | - | - | - | - | - | - | 2 |
| Kreise | a | 5 | - | 58 | 9 | 49 | - | 43 | - | - | - | - | - | 106 |
| | b | 1 | - | 25 | 4 | 21 | - | 21 | - | - | - | - | - | 47 |
| | c | - | - | 1 | - | 1 | - | 1 | - | - | - | - | - | 2 |
| | d | - | - | - | - | - | - | - | - | - | - | - | - | - |
| Kreisfreie Stadt Münster | a | 2 | - | 10 | - | 10 | - | 20 | - | - | - | - | - | 32 |
| | b | 2 | - | 6 | - | 6 | - | 18 | - | - | - | - | - | 26 |
| | c | - | - | - | - | - | - | 1 | - | - | - | - | - | 1 |
| | d | - | - | - | - | - | - | 1 | - | - | - | - | - | 1 |
| Kreis Recklinghausen | a | - | - | 16 | 3 | 13 | - | 21 | - | - | - | - | - | 37 |
| | b | - | - | 7 | 3 | 4 | - | 10 | - | - | - | - | - | 17 |
| | c | - | - | - | - | - | - | - | - | - | - | - | - | - |
| | d | - | - | - | - | - | - | - | - | - | - | - | - | - |
| Regierungsbezirk Münster | a | 2 | - | 26 | 3 | 23 | - | 41 | - | - | - | - | - | 69 |
| | b | 2 | - | 13 | 3 | 10 | - | 28 | - | - | - | - | - | 43 |
| | c | - | - | - | - | - | - | 1 | - | - | - | - | - | 1 |
| | d | - | - | - | - | - | - | 1 | - | - | - | - | - | 1 |
| davon kreisfreie Stadt | a | 2 | - | 10 | - | 10 | - | 20 | - | - | - | - | - | 32 |
| | b | 2 | - | 6 | - | 6 | - | 18 | - | - | - | - | - | 26 |
| | c | - | - | - | - | - | - | 1 | - | - | - | - | - | 1 |
| | d | - | - | - | - | - | - | 1 | - | - | - | - | - | 1 |
| Kreis | a | - | - | 16 | 3 | 13 | - | 21 | - | - | - | - | - | 37 |
| | b | - | - | 7 | 3 | 4 | - | 10 | - | - | - | - | - | 17 |
| | c | - | - | - | - | - | - | - | - | - | - | - | - | - |
| | d | - | - | - | - | - | - | - | - | - | - | - | - | - |

Noch: 3. Schulabgängerinnen und -abgänger im Abgangsjahr 2005

| Verwaltungsbezirk | Schulabgänger/-in | | | | | | | | | | | | | |
|---------------------------------|--|--|-------------------------|---|-----------------------------------|------------------------|--------------------|---------------------------------------|--------------------------|-----------|--|-------------------------|-----------|------------|
| | mit Hauptschulabschluss nach Jahrgang 09 | | mit Sekundarabschluss I | | | mit Fachhochschulreife | mit Hochschulreife | mit sonstigem Abschluss ¹⁾ | ohne Hauptschulabschluss | | | | insgesamt | |
| | zu- sammen | darunter in der Schule für emotionale und soziale Entwicklung | zu- sammen | davon mit | | | | | zu- sammen | Lernen | emotionale und soziale Entwicklung | geistige Entwicklung | | |
| | | | | Haupt- schulab- schluss nach Jahrgang 10 | Fach- ober- schul- reife | | | | | | | | | |
| Kreisfreie Stadt | | | | | | | | | | | | | | |
| Bielefeld | a | 5 | - | 12 | 1 | 11 | - | 29 | - | 13 | 5 | - | 8 | 59 |
| | b | 2 | - | 5 | - | 5 | - | 15 | - | 5 | 3 | - | 2 | 27 |
| | c | - | - | - | - | - | - | - | - | - | - | - | - | - |
| | d | - | - | - | - | - | - | - | - | - | - | - | - | - |
| Kreise | | | | | | | | | | | | | | |
| Gütersloh | a | - | - | 30 | 5 | 25 | - | - | - | - | - | - | - | 30 |
| | b | - | - | 14 | 3 | 11 | - | - | - | - | - | - | - | 14 |
| | c | - | - | - | - | - | - | - | - | - | - | - | - | - |
| | d | - | - | - | - | - | - | - | - | - | - | - | - | - |
| Lippe | a | - | - | 20 | 2 | 18 | - | 6 | - | - | - | - | - | 26 |
| | b | - | - | 6 | - | 6 | - | 2 | - | - | - | - | - | 8 |
| | c | - | - | - | - | - | - | - | - | - | - | - | - | - |
| | d | - | - | - | - | - | - | - | - | - | - | - | - | - |
| Minden-Lübbecke | a | - | - | 23 | - | 23 | - | 14 | - | - | - | - | - | 37 |
| | b | - | - | 8 | - | 8 | - | 7 | - | - | - | - | - | 15 |
| | c | - | - | 1 | - | 1 | - | - | - | - | - | - | - | 1 |
| | d | - | - | - | - | - | - | - | - | - | - | - | - | - |
| Paderborn | a | 4 | 3 | 44 | 3 | 41 | - | 15 | - | 1 | 1 | - | - | 64 |
| | b | 1 | 1 | 26 | 3 | 23 | - | 10 | - | 1 | 1 | - | - | 38 |
| | c | - | - | - | - | - | - | - | - | 1 | 1 | - | - | 1 |
| | d | - | - | - | - | - | - | - | - | 1 | 1 | - | - | 1 |
| Regierungsbezirk Detmold | a | 9 | 3 | 129 | 11 | 118 | - | 64 | - | 14 | 6 | - | 8 | 216 |
| | b | 3 | 1 | 59 | 6 | 53 | - | 34 | - | 6 | 4 | - | 2 | 102 |
| | c | - | - | 1 | - | 1 | - | - | - | 1 | 1 | - | - | 2 |
| | d | - | - | - | - | - | - | - | - | 1 | 1 | - | - | 1 |
| davon | | | | | | | | | | | | | | |
| kreisfreie Stadt | a | 5 | - | 12 | 1 | 11 | - | 29 | - | 13 | 5 | - | 8 | 59 |
| | b | 2 | - | 5 | - | 5 | - | 15 | - | 5 | 3 | - | 2 | 27 |
| | c | - | - | - | - | - | - | - | - | - | - | - | - | - |
| | d | - | - | - | - | - | - | - | - | - | - | - | - | - |
| Kreise | a | 4 | 3 | 117 | 10 | 107 | - | 35 | - | 1 | 1 | - | - | 157 |
| | b | 1 | 1 | 54 | 6 | 48 | - | 19 | - | 1 | 1 | - | - | 75 |
| | c | - | - | 1 | - | 1 | - | - | - | 1 | 1 | - | - | 2 |
| | d | - | - | - | - | - | - | - | - | 1 | 1 | - | - | 1 |
| Kreisfreie Städte | | | | | | | | | | | | | | |
| Bochum | a | 4 | - | 40 | 10 | 30 | - | 47 | - | 25 | 11 | - | 14 | 116 |
| | b | 1 | - | 20 | 4 | 16 | - | 28 | - | 10 | 2 | - | 8 | 59 |
| | c | - | - | 1 | - | 1 | - | - | - | 2 | 2 | - | - | 3 |
| | d | - | - | 1 | - | 1 | - | - | - | - | - | - | - | 1 |
| Dortmund | a | 4 | 4 | 29 | - | 29 | - | 33 | - | 10 | 10 | - | - | 76 |
| | b | 1 | 1 | 14 | - | 14 | - | 18 | - | 4 | 4 | - | - | 37 |
| | c | - | - | - | - | - | - | - | - | - | - | - | - | - |
| | d | - | - | - | - | - | - | - | - | - | - | - | - | - |
| Hagen | a | - | - | 19 | - | 19 | - | 12 | - | - | - | - | - | 31 |
| | b | - | - | 7 | - | 7 | - | 6 | - | - | - | - | - | 13 |
| | c | - | - | - | - | - | - | - | - | - | - | - | - | - |
| | d | - | - | - | - | - | - | - | - | - | - | - | - | - |

Noch: 3. Schulabgängerinnen und -abgänger im Abgangsjahr 2005

| Verwaltungsbezirk | Schulabgänger/-in | | | | | | | | | | | | | |
|---|--|---|-------------------------|--------------------------------------|--------------------|------------------------|--------------------|---------------------------------------|--------------------------|--------|------------------------------------|----------------------|-----------|-------|
| | mit Hauptschulabschluss nach Jahrgang 09 | | mit Sekundarabschluss I | | | mit Fachhochschulreife | mit Hochschulreife | mit sonstigem Abschluss ¹⁾ | ohne Hauptschulabschluss | | | | insgesamt | |
| | zusammen | darunter in der Schule für emotionale und soziale Entwicklung | zusammen | davon mit | | | | | zusammen | Lernen | emotionale und soziale Entwicklung | geistige Entwicklung | | |
| | | | | Hauptschulabschluss nach Jahrgang 10 | Fachoberschulreife | | | | | | | | | |
| a = Zusammen b = weiblich c = Ausländer/-innen zusammen d = Ausländerinnen | | | | | | | | | | | | | | |
| Noch: Kreisfreie Städte Hamm | a | 1 | - | 10 | - | 10 | - | 9 | - | - | - | - | - | 20 |
| | b | 1 | - | 5 | - | 5 | - | 6 | - | - | - | - | - | 12 |
| | c | - | - | - | - | - | - | - | - | - | - | - | - | - |
| | d | - | - | - | - | - | - | - | - | - | - | - | - | - |
| Herne | a | - | - | 1 | - | 1 | 2 | 46 | 13 | 8 | 8 | - | - | 70 |
| | b | - | - | - | - | - | - | 15 | 8 | 4 | 4 | - | - | 27 |
| | c | - | - | - | - | - | - | - | - | - | - | - | - | - |
| | d | - | - | - | - | - | - | - | - | - | - | - | - | - |
| Kreise Ennepe-Ruhr-Kreis | a | 6 | - | 27 | 6 | 21 | - | 32 | - | - | - | - | - | 65 |
| | b | 2 | - | 16 | 2 | 14 | - | 18 | - | - | - | - | - | 36 |
| | c | - | - | 2 | - | 2 | - | - | - | - | - | - | - | 2 |
| | d | - | - | - | - | - | - | - | - | - | - | - | - | - |
| Märkischer Kreis | a | - | - | 14 | 3 | 11 | - | 1 | - | - | - | - | - | 15 |
| | b | - | - | 8 | 2 | 6 | - | - | - | - | - | - | - | 8 |
| | c | - | - | - | - | - | - | - | - | - | - | - | - | - |
| | d | - | - | - | - | - | - | - | - | - | - | - | - | - |
| Siegen-Wittgenstein | a | 3 | - | 15 | - | 15 | - | 13 | - | - | - | - | - | 31 |
| | b | 2 | - | 5 | - | 5 | - | 7 | - | - | - | - | - | 14 |
| | c | - | - | - | - | - | - | - | - | - | - | - | - | - |
| | d | - | - | - | - | - | - | - | - | - | - | - | - | - |
| Soest | a | 6 | - | - | - | - | - | - | - | - | - | - | - | 6 |
| | b | 4 | - | - | - | - | - | - | - | - | - | - | - | 4 |
| | c | - | - | - | - | - | - | - | - | - | - | - | - | - |
| | d | - | - | - | - | - | - | - | - | - | - | - | - | - |
| Regierungsbezirk Arnsberg | a | 24 | 4 | 155 | 19 | 136 | 2 | 193 | 13 | 43 | 29 | - | 14 | 430 |
| | b | 11 | 1 | 75 | 8 | 67 | - | 98 | 8 | 18 | 10 | - | 8 | 210 |
| | c | - | - | 3 | - | 3 | - | - | - | 2 | 2 | - | - | 5 |
| | d | - | - | 1 | - | 1 | - | - | - | - | - | - | - | 1 |
| davon kreisfreie Städte | a | 9 | 4 | 99 | 10 | 89 | 2 | 147 | 13 | 43 | 29 | - | 14 | 313 |
| | b | 3 | 1 | 46 | 4 | 42 | - | 73 | 8 | 18 | 10 | - | 8 | 148 |
| | c | - | - | 1 | - | 1 | - | - | - | 2 | 2 | - | - | 3 |
| | d | - | - | 1 | - | 1 | - | - | - | - | - | - | - | 1 |
| Kreise | a | 15 | - | 56 | 9 | 47 | - | 46 | - | - | - | - | - | 117 |
| | b | 8 | - | 29 | 4 | 25 | - | 25 | - | - | - | - | - | 62 |
| | c | - | - | 2 | - | 2 | - | - | - | - | - | - | - | 2 |
| | d | - | - | - | - | - | - | - | - | - | - | - | - | - |
| Nordrhein-Westfalen | a | 77 | 15 | 573 | 60 | 513 | 2 | 542 | 13 | 85 | 50 | - | 35 | 1 292 |
| | b | 39 | 6 | 272 | 31 | 241 | - | 302 | 8 | 35 | 20 | - | 15 | 656 |
| | c | 1 | - | 13 | 2 | 11 | - | 2 | - | 3 | 3 | - | - | 19 |
| | d | - | - | 4 | 2 | 2 | - | 1 | - | 1 | 1 | - | - | 6 |
| davon kreisfreie Städte | a | 46 | 12 | 294 | 25 | 269 | 2 | 359 | 13 | 81 | 46 | - | 35 | 795 |
| | b | 25 | 5 | 145 | 14 | 131 | - | 204 | 8 | 33 | 18 | - | 15 | 415 |
| | c | 1 | - | 9 | 2 | 7 | - | 1 | - | 2 | 2 | - | - | 13 |
| | d | - | - | 4 | 2 | 2 | - | 1 | - | - | - | - | - | 5 |
| Kreise | a | 31 | 3 | 279 | 35 | 244 | - | 183 | - | 4 | 4 | - | - | 497 |
| | b | 14 | 1 | 127 | 17 | 110 | - | 98 | - | 2 | 2 | - | - | 241 |
| | c | - | - | 4 | - | 4 | - | 1 | - | 1 | 1 | - | - | 6 |
| | d | - | - | - | - | - | - | - | - | 1 | 1 | - | - | 1 |

4. Lehrergrunddaten 2005/2006

| Bildungsbereich | Lehrer/-innen | | | | | | | | | | | | | |
|--------------------------------------|----------------|------------------------------------|-----------|-----------------------------------|-------------------------|-------------|------------------------------------|-------------------------|------------------|------------------------------------|-------------------------|---------------------|------------------------------------|-------------------------|
| | ins- gesamt | in % aller Lehrer/ -innen | weiblich | | | ausländisch | | | darunter | | | | | |
| | | | Anzahl | in % aller Lehre- rinnen | in % von Spalte 1 | Anzahl | in % aller Lehrer/ -innen | in % von Spalte 1 | hauptamtlich/BAT | | | vollzeitbeschäftigt | | |
| | | | | | | | | | Anzahl | in % aller Lehrer/ -innen | in % von Spalte 1 | Anzahl | in % aller Lehrer/ -innen | in % von Spalte 1 |
| 1 | 2 | 3 | 4 | 5 | 6 | 7 | 8 | 9 | 10 | 11 | 12 | 13 | 14 | |
| kreisfreie Stadt Düsseldorf | | | | | | | | | | | | | | |
| Allgemeinbildender Bereich | 34 | 2,6 | 18 | 2,2 | 52,9 | 2 | 9,1 | 5,9 | 34 | 2,7 | 100,0 | 16 | 4,8 | 47,1 |
| Förderschulbereich | - | - | - | - | - | - | - | - | - | - | - | - | - | - |
| Berufsbildender Bereich | - | - | - | - | - | - | - | - | - | - | - | - | - | - |
| Insgesamt | 34 | 2,0 | 18 | 1,7 | 52,9 | 2 | 7,4 | 5,9 | 34 | 2,1 | 100,0 | 16 | 2,9 | 47,1 |
| kreisfreie Stadt Essen | | | | | | | | | | | | | | |
| Allgemeinbildender Bereich | 38 | 2,9 | 24 | 3,0 | 63,2 | - | - | - | 37 | 2,9 | 97,4 | 15 | 4,5 | 39,5 |
| Förderschulbereich | 38 | 10,1 | 28 | 11,4 | 73,7 | - | - | - | 38 | 10,2 | 100,0 | 22 | 10,3 | 57,9 |
| Berufsbildender Bereich | - | - | - | - | - | - | - | - | - | - | - | - | - | - |
| Insgesamt | 76 | 4,5 | 52 | 4,9 | 68,4 | - | - | - | 75 | 4,6 | 98,7 | 37 | 6,7 | 48,7 |
| kreisfreie Stadt Krefeld | | | | | | | | | | | | | | |
| Allgemeinbildender Bereich | 33 | 2,5 | 22 | 2,7 | 66,7 | - | - | - | 33 | 2,6 | 100,0 | 14 | 4,2 | 42,4 |
| Förderschulbereich | - | - | - | - | - | - | - | - | - | - | - | - | - | - |
| Berufsbildender Bereich | - | - | - | - | - | - | - | - | - | - | - | - | - | - |
| Insgesamt | 33 | 2,0 | 22 | 2,1 | 66,7 | - | - | - | 33 | 2,0 | 100,0 | 14 | 2,5 | 42,4 |
| kreisfreie Stadt Mönchengladbach | | | | | | | | | | | | | | |
| Allgemeinbildender Bereich | 29 | 2,2 | 17 | 2,1 | 58,6 | 1 | 4,5 | 3,4 | 29 | 2,3 | 100,0 | 7 | 2,1 | 24,1 |
| Förderschulbereich | - | - | - | - | - | - | - | - | - | - | - | - | - | - |
| Berufsbildender Bereich | - | - | - | - | - | - | - | - | - | - | - | - | - | - |
| Insgesamt | 29 | 1,7 | 17 | 1,6 | 58,6 | 1 | 3,7 | 3,4 | 29 | 1,8 | 100,0 | 7 | 1,3 | 24,1 |
| kreisfreie Stadt Mülheim an der Ruhr | | | | | | | | | | | | | | |
| Allgemeinbildender Bereich | 41 | 3,2 | 26 | 3,2 | 63,4 | - | - | - | 41 | 3,2 | 100,0 | 13 | 3,9 | 31,7 |
| Förderschulbereich | - | - | - | - | - | - | - | - | - | - | - | - | - | - |
| Berufsbildender Bereich | - | - | - | - | - | - | - | - | - | - | - | - | - | - |
| Insgesamt | 41 | 2,4 | 26 | 2,5 | 63,4 | - | - | - | 41 | 2,5 | 100,0 | 13 | 2,4 | 31,7 |
| kreisfreie Stadt Remscheid | | | | | | | | | | | | | | |
| Allgemeinbildender Bereich | 37 | 2,9 | 20 | 2,5 | 54,1 | - | - | - | 29 | 2,3 | 78,4 | 10 | 3,0 | 27,0 |
| Förderschulbereich | - | - | - | - | - | - | - | - | - | - | - | - | - | - |
| Berufsbildender Bereich | - | - | - | - | - | - | - | - | - | - | - | - | - | - |
| Insgesamt | 37 | 2,2 | 20 | 1,9 | 54,1 | - | - | - | 29 | 1,8 | 78,4 | 10 | 1,8 | 27,0 |
| kreisfreie Stadt Wuppertal | | | | | | | | | | | | | | |
| Allgemeinbildender Bereich | 31 | 2,4 | 20 | 2,5 | 64,5 | - | - | - | 27 | 2,1 | 87,1 | 1 | 0,3 | 3,2 |
| Förderschulbereich | 74 | 19,6 | 36 | 14,7 | 48,6 | - | - | - | 74 | 19,8 | 100,0 | 63 | 29,6 | 85,1 |
| Berufsbildender Bereich | - | - | - | - | - | - | - | - | - | - | - | - | - | - |
| Insgesamt | 105 | 6,2 | 56 | 5,3 | 53,3 | - | - | - | 101 | 6,1 | 96,2 | 64 | 11,6 | 61,0 |

Noch: 4. Lehrergrunddaten 2005/2006

| Bildungsbereich | Lehrer/-innen | | | | | | | | | | | | | |
|-----------------------------|----------------|------------------------------------|------------|------------------------------------|-------------------------|-------------|------------------------------------|-------------------------|------------------|------------------------------------|-------------------------|---------------------|------------------------------------|-------------------------|
| | ins- gesamt | in % aller Lehrer/ -innen | weiblich | | | ausländisch | | | darunter | | | | | |
| | | | Anzahl | in % aller Lehrer- rinnen | in % von Spalte 1 | Anzahl | in % aller Lehrer/ -innen | in % von Spalte 1 | hauptamtlich/BAT | | | vollzeitbeschäftigt | | |
| | | | | | | | | | Anzahl | in % aller Lehrer/ -innen | in % von Spalte 1 | Anzahl | in % aller Lehrer/ -innen | in % von Spalte 1 |
| 1 | 2 | 3 | 4 | 5 | 6 | 7 | 8 | 9 | 10 | 11 | 12 | 13 | 14 | |
| Kreis Mettmann | | | | | | | | | | | | | | |
| Allgemeinbildender Bereich | 56 | 4,3 | 36 | 4,4 | 64,3 | - | - | - | 56 | 4,4 | 100,0 | 3 | 0,9 | 5,4 |
| Förderschulbereich | 4 | 1,1 | 2 | 0,8 | 50,0 | - | - | - | 4 | 1,1 | 100,0 | 1 | 0,5 | 25,0 |
| Berufsbildender Bereich | - | - | - | - | - | - | - | - | - | - | - | - | - | - |
| Insgesamt | 60 | 3,6 | 38 | 3,6 | 63,3 | - | - | - | 60 | 3,6 | 100,0 | 4 | 0,7 | 6,7 |
| Kreis Wesel | | | | | | | | | | | | | | |
| Allgemeinbildender Bereich | 35 | 2,7 | 23 | 2,8 | 65,7 | - | - | - | 35 | 2,8 | 100,0 | 8 | 2,4 | 22,9 |
| Förderschulbereich | - | - | - | - | - | - | - | - | - | - | - | - | - | - |
| Berufsbildender Bereich | - | - | - | - | - | - | - | - | - | - | - | - | - | - |
| Insgesamt | 35 | 2,1 | 23 | 2,2 | 65,7 | - | - | - | 35 | 2,1 | 100,0 | 8 | 1,4 | 22,9 |
| Regierungsbezirk Düsseldorf | | | | | | | | | | | | | | |
| Allgemeinbildender Bereich | 334 | 25,7 | 206 | 25,4 | 61,7 | 3 | 13,6 | 0,9 | 321 | 25,4 | 96,1 | 87 | 26,2 | 26,0 |
| Förderschulbereich | 116 | 30,7 | 66 | 26,9 | 56,9 | - | - | - | 116 | 31,0 | 100,0 | 86 | 40,4 | 74,1 |
| Berufsbildender Bereich | - | - | - | - | - | - | - | - | - | - | - | - | - | - |
| Insgesamt | 450 | 26,7 | 272 | 25,7 | 60,4 | 3 | 11,1 | 0,7 | 437 | 26,5 | 97,1 | 173 | 31,3 | 38,4 |
| kreisfreie Stadt Aachen | | | | | | | | | | | | | | |
| Allgemeinbildender Bereich | 40 | 3,1 | 27 | 3,3 | 67,5 | 3 | 13,6 | 7,5 | 40 | 3,2 | 100,0 | 1 | 0,3 | 2,5 |
| Förderschulbereich | 17 | 4,5 | 15 | 6,1 | 88,2 | - | - | - | 17 | 4,5 | 100,0 | - | - | - |
| Berufsbildender Bereich | - | - | - | - | - | - | - | - | - | - | - | - | - | - |
| Insgesamt | 57 | 3,4 | 42 | 4,0 | 73,7 | 3 | 11,1 | 5,3 | 57 | 3,5 | 100,0 | 1 | 0,2 | 1,8 |
| kreisfreie Stadt Bonn | | | | | | | | | | | | | | |
| Allgemeinbildender Bereich | 35 | 2,7 | 21 | 2,6 | 60,0 | 5 | 22,7 | 14,3 | 34 | 2,7 | 97,1 | 5 | 1,5 | 14,3 |
| Förderschulbereich | 31 | 8,2 | 21 | 8,6 | 67,7 | - | - | - | 31 | 8,3 | 100,0 | 13 | 6,1 | 41,9 |
| Berufsbildender Bereich | - | - | - | - | - | - | - | - | - | - | - | - | - | - |
| Insgesamt | 66 | 3,9 | 42 | 4,0 | 63,6 | 5 | 18,5 | 7,6 | 65 | 3,9 | 98,5 | 18 | 3,3 | 27,3 |
| kreisfreie Stadt Köln | | | | | | | | | | | | | | |
| Allgemeinbildender Bereich | 48 | 3,7 | 31 | 3,8 | 64,6 | - | - | - | 46 | 3,6 | 95,8 | 12 | 3,6 | 25,0 |
| Förderschulbereich | 1 | 0,3 | 1 | 0,4 | 100,0 | - | - | - | 1 | 0,3 | 100,0 | - | - | - |
| Berufsbildender Bereich | - | - | - | - | - | - | - | - | - | - | - | - | - | - |
| Insgesamt | 49 | 2,9 | 32 | 3,0 | 65,3 | - | - | - | 47 | 2,9 | 95,9 | 12 | 2,2 | 24,5 |

Noch: 4. Lehrergrunddaten 2005/2006

| Bildungsbereich | Lehrer/-innen | | | | | | | | | | | | | |
|----------------------------|---------------|--------------------------|------------|--------------------------|-------------------|-------------|--------------------------|-------------------|------------------|--------------------------|-------------------|---------------------|--------------------------|-------------------|
| | insgesamt | in % aller Lehrer/-innen | weiblich | | | ausländisch | | | darunter | | | | | |
| | | | Anzahl | in % aller Lehrer/-innen | in % von Spalte 1 | Anzahl | in % aller Lehrer/-innen | in % von Spalte 1 | hauptamtlich/BAT | | | vollzeitbeschäftigt | | |
| | | | | | | | | | Anzahl | in % aller Lehrer/-innen | in % von Spalte 1 | Anzahl | in % aller Lehrer/-innen | in % von Spalte 1 |
| 1 | 2 | 3 | 4 | 5 | 6 | 7 | 8 | 9 | 10 | 11 | 12 | 13 | 14 | |
| Rhein-Erft-Kreis | | | | | | | | | | | | | | |
| Allgemeinbildender Bereich | 41 | 3,2 | 27 | 3,3 | 65,9 | 2 | 9,1 | 4,9 | 36 | 2,8 | 87,8 | 5 | 1,5 | 12,2 |
| Förderschulbereich | - | - | - | - | - | - | - | - | - | - | - | - | - | - |
| Berufsbildender Bereich | - | - | - | - | - | - | - | - | - | - | - | - | - | - |
| Insgesamt | 41 | 2,4 | 27 | 2,6 | 65,9 | 2 | 7,4 | 4,9 | 36 | 2,2 | 87,8 | 5 | 0,9 | 12,2 |
| Kreis Heinsberg | | | | | | | | | | | | | | |
| Allgemeinbildender Bereich | 12 | 0,9 | 10 | 1,2 | 83,3 | - | - | - | 12 | 0,9 | 100,0 | 1 | 0,3 | 8,3 |
| Förderschulbereich | - | - | - | - | - | - | - | - | - | - | - | - | - | - |
| Berufsbildender Bereich | - | - | - | - | - | - | - | - | - | - | - | - | - | - |
| Insgesamt | 12 | 0,7 | 10 | 0,9 | 83,3 | - | - | - | 12 | 0,7 | 100,0 | 1 | 0,2 | 8,3 |
| Oberbergischer Kreis | | | | | | | | | | | | | | |
| Allgemeinbildender Bereich | 37 | 2,9 | 25 | 3,1 | 67,6 | - | - | - | 36 | 2,8 | 97,3 | 15 | 4,5 | 40,5 |
| Förderschulbereich | - | - | - | - | - | - | - | - | - | - | - | - | - | - |
| Berufsbildender Bereich | - | - | - | - | - | - | - | - | - | - | - | - | - | - |
| Insgesamt | 37 | 2,2 | 25 | 2,4 | 67,6 | - | - | - | 36 | 2,2 | 97,3 | 15 | 2,7 | 40,5 |
| Rheinisch-Bergischer Kreis | | | | | | | | | | | | | | |
| Allgemeinbildender Bereich | 32 | 2,5 | 21 | 2,6 | 65,6 | - | - | - | 32 | 2,5 | 100,0 | 4 | 1,2 | 12,5 |
| Förderschulbereich | - | - | - | - | - | - | - | - | - | - | - | - | - | - |
| Berufsbildender Bereich | - | - | - | - | - | - | - | - | - | - | - | - | - | - |
| Insgesamt | 32 | 1,9 | 21 | 2,0 | 65,6 | - | - | - | 32 | 1,9 | 100,0 | 4 | 0,7 | 12,5 |
| Rhein-Sieg-Kreis | | | | | | | | | | | | | | |
| Allgemeinbildender Bereich | 37 | 2,9 | 29 | 3,6 | 78,4 | 3 | 13,6 | 8,1 | 33 | 2,6 | 89,2 | 8 | 2,4 | 21,6 |
| Förderschulbereich | - | - | - | - | - | - | - | - | - | - | - | - | - | - |
| Berufsbildender Bereich | - | - | - | - | - | - | - | - | - | - | - | - | - | - |
| Insgesamt | 37 | 2,2 | 29 | 2,7 | 78,4 | 3 | 11,1 | 8,1 | 33 | 2,0 | 89,2 | 8 | 1,4 | 21,6 |
| Regierungsbezirk Köln | | | | | | | | | | | | | | |
| Allgemeinbildender Bereich | 282 | 21,7 | 191 | 23,6 | 67,7 | 13 | 59,1 | 4,6 | 269 | 21,3 | 95,4 | 51 | 15,4 | 18,1 |
| Förderschulbereich | 49 | 13,0 | 37 | 15,1 | 75,5 | - | - | - | 49 | 13,1 | 100,0 | 13 | 6,1 | 26,5 |
| Berufsbildender Bereich | - | - | - | - | - | - | - | - | - | - | - | - | - | - |
| Insgesamt | 331 | 19,6 | 228 | 21,6 | 68,9 | 13 | 48,1 | 3,9 | 318 | 19,3 | 96,1 | 64 | 11,6 | 19,3 |
| kreisfreie Stadt Münster | | | | | | | | | | | | | | |
| Allgemeinbildender Bereich | 28 | 2,2 | 17 | 2,1 | 60,7 | - | - | - | 27 | 2,1 | 96,4 | 15 | 4,5 | 53,6 |
| Förderschulbereich | - | - | - | - | - | - | - | - | - | - | - | - | - | - |
| Berufsbildender Bereich | - | - | - | - | - | - | - | - | - | - | - | - | - | - |
| Insgesamt | 28 | 1,7 | 17 | 1,6 | 60,7 | - | - | - | 27 | 1,6 | 96,4 | 15 | 2,7 | 53,6 |

Noch: 4. Lehrergrunddaten 2005/2006

| Bildungsbereich | Lehrer/-innen | | | | | | | | | | | | | |
|----------------------------|----------------|------------------------------------|-----------|-----------------------------------|-------------------------|-------------|------------------------------------|-------------------------|------------------|------------------------------------|-------------------------|---------------------|------------------------------------|-------------------------|
| | ins- gesamt | in % aller Lehrer/ -innen | weiblich | | | ausländisch | | | darunter | | | | | |
| | | | Anzahl | in % aller Lehre- rinnen | in % von Spalte 1 | Anzahl | in % aller Lehrer/ -innen | in % von Spalte 1 | hauptamtlich/BAT | | | vollzeitbeschäftigt | | |
| | | | | | | | | | Anzahl | in % aller Lehrer/ -innen | in % von Spalte 1 | Anzahl | in % aller Lehrer/ -innen | in % von Spalte 1 |
| 1 | 2 | 3 | 4 | 5 | 6 | 7 | 8 | 9 | 10 | 11 | 12 | 13 | 14 | |
| Kreis Recklinghausen | | | | | | | | | | | | | | |
| Allgemeinbildender Bereich | 35 | 2,7 | 23 | 2,8 | 65,7 | - | - | - | 35 | 2,8 | 100,0 | 13 | 3,9 | 37,1 |
| Förderschulbereich | - | - | - | - | - | - | - | - | - | - | - | - | - | - |
| Berufsbildender Bereich | - | - | - | - | - | - | - | - | - | - | - | - | - | - |
| Insgesamt | 35 | 2,1 | 23 | 2,2 | 65,7 | - | - | - | 35 | 2,1 | 100,0 | 13 | 2,4 | 37,1 |
| Kreis Warendorf | | | | | | | | | | | | | | |
| Allgemeinbildender Bereich | 21 | 1,6 | 15 | 1,9 | 71,4 | 3 | 13,6 | 14,3 | 21 | 1,7 | 100,0 | 3 | 0,9 | 14,3 |
| Förderschulbereich | 6 | 1,6 | 5 | 2,0 | 83,3 | 1 | 20,0 | 16,7 | 6 | 1,6 | 100,0 | 1 | 0,5 | 16,7 |
| Berufsbildender Bereich | - | - | - | - | - | - | - | - | - | - | - | - | - | - |
| Insgesamt | 27 | 1,6 | 20 | 1,9 | 74,1 | 4 | 14,8 | 14,8 | 27 | 1,6 | 100,0 | 4 | 0,7 | 14,8 |
| Regierungsbezirk Münster | | | | | | | | | | | | | | |
| Allgemeinbildender Bereich | 84 | 6,5 | 55 | 6,8 | 65,5 | 3 | 13,6 | 3,6 | 83 | 6,6 | 98,8 | 31 | 9,3 | 36,9 |
| Förderschulbereich | 6 | 1,6 | 5 | 2,0 | 83,3 | 1 | 20,0 | 16,7 | 6 | 1,6 | 100,0 | 1 | 0,5 | 16,7 |
| Berufsbildender Bereich | - | - | - | - | - | - | - | - | - | - | - | - | - | - |
| Insgesamt | 90 | 5,3 | 60 | 5,7 | 66,7 | 4 | 14,8 | 4,4 | 89 | 5,4 | 98,9 | 32 | 5,8 | 35,6 |
| kreisfreie Stadt Bielefeld | | | | | | | | | | | | | | |
| Allgemeinbildender Bereich | 40 | 3,1 | 20 | 2,5 | 50,0 | - | - | - | 39 | 3,1 | 97,5 | 3 | 0,9 | 7,5 |
| Förderschulbereich | 35 | 9,3 | 23 | 9,4 | 65,7 | 1 | 20,0 | 2,9 | 35 | 9,4 | 100,0 | 16 | 7,5 | 45,7 |
| Berufsbildender Bereich | - | - | - | - | - | - | - | - | - | - | - | - | - | - |
| Insgesamt | 75 | 4,5 | 43 | 4,1 | 57,3 | 1 | 3,7 | 1,3 | 74 | 4,5 | 98,7 | 19 | 3,4 | 25,3 |
| Kreis Gütersloh | | | | | | | | | | | | | | |
| Allgemeinbildender Bereich | 27 | 2,1 | 17 | 2,1 | 63,0 | - | - | - | 27 | 2,1 | 100,0 | - | - | - |
| Förderschulbereich | - | - | - | - | - | - | - | - | - | - | - | - | - | - |
| Berufsbildender Bereich | - | - | - | - | - | - | - | - | - | - | - | - | - | - |
| Insgesamt | 27 | 1,6 | 17 | 1,6 | 63,0 | - | - | - | 27 | 1,6 | 100,0 | - | - | - |
| Kreis Lippe | | | | | | | | | | | | | | |
| Allgemeinbildender Bereich | 36 | 2,8 | 24 | 3,0 | 66,7 | 2 | 9,1 | 5,6 | 36 | 2,8 | 100,0 | 5 | 1,5 | 13,9 |
| Förderschulbereich | - | - | - | - | - | - | - | - | - | - | - | - | - | - |
| Berufsbildender Bereich | - | - | - | - | - | - | - | - | - | - | - | - | - | - |
| Insgesamt | 36 | 2,1 | 24 | 2,3 | 66,7 | 2 | 7,4 | 5,6 | 36 | 2,2 | 100,0 | 5 | 0,9 | 13,9 |
| Kreis Minden-Lübbecke | | | | | | | | | | | | | | |
| Allgemeinbildender Bereich | 27 | 2,1 | 13 | 1,6 | 48,1 | - | - | - | 27 | 2,1 | 100,0 | 11 | 3,3 | 40,7 |
| Förderschulbereich | - | - | - | - | - | - | - | - | - | - | - | - | - | - |
| Berufsbildender Bereich | - | - | - | - | - | - | - | - | - | - | - | - | - | - |
| Insgesamt | 27 | 1,6 | 13 | 1,2 | 48,1 | - | - | - | 27 | 1,6 | 100,0 | 11 | 2,0 | 40,7 |

Noch: 4. Lehrergrunddaten 2005/2006

| Bildungsbereich | Lehrer/-innen | | | | | | | | | | | | | |
|-----------------------------------|----------------|------------------------------------|------------|-----------------------------------|-------------------------|-------------|------------------------------------|-------------------------|------------------|------------------------------------|-------------------------|---------------------|------------------------------------|-------------------------|
| | ins- gesamt | in % aller Lehrer/ -innen | weiblich | | | ausländisch | | | darunter | | | | | |
| | | | Anzahl | in % aller Lehre- rinnen | in % von Spalte 1 | Anzahl | in % aller Lehrer/ -innen | in % von Spalte 1 | hauptamtlich/BAT | | | vollzeitbeschäftigt | | |
| | | | | | | | | | Anzahl | in % aller Lehrer/ -innen | in % von Spalte 1 | Anzahl | in % aller Lehrer/ -innen | in % von Spalte 1 |
| 1 | 2 | 3 | 4 | 5 | 6 | 7 | 8 | 9 | 10 | 11 | 12 | 13 | 14 | |
| Kreis Paderborn | | | | | | | | | | | | | | |
| Allgemeinbildender Bereich | 37 | 2,9 | 16 | 2,0 | 43,2 | - | - | - | 36 | 2,8 | 97,3 | 23 | 6,9 | 62,2 |
| Förderschulbereich | 14 | 3,7 | 8 | 3,3 | 57,1 | - | - | - | 14 | 3,7 | 100,0 | 11 | 5,2 | 78,6 |
| Berufsbildender Bereich | - | - | - | - | - | - | - | - | - | - | - | - | - | - |
| Insgesamt | 51 | 3,0 | 24 | 2,3 | 47,1 | - | - | - | 50 | 3,0 | 98,0 | 34 | 6,1 | 66,7 |
| Regierungsbezirk Detmold | | | | | | | | | | | | | | |
| Allgemeinbildender Bereich | 167 | 12,9 | 90 | 11,1 | 53,9 | 2 | 9,1 | 1,2 | 165 | 13,1 | 98,8 | 42 | 12,7 | 25,1 |
| Förderschulbereich | 49 | 13,0 | 31 | 12,7 | 63,3 | 1 | 20,0 | 2,0 | 49 | 13,1 | 100,0 | 27 | 12,7 | 55,1 |
| Berufsbildender Bereich | - | - | - | - | - | - | - | - | - | - | - | - | - | - |
| Insgesamt | 216 | 12,8 | 121 | 11,4 | 56,0 | 3 | 11,1 | 1,4 | 214 | 13,0 | 99,1 | 69 | 12,5 | 31,9 |
| kreisfreie Stadt Bochum | | | | | | | | | | | | | | |
| Allgemeinbildender Bereich | 97 | 7,5 | 60 | 7,4 | 61,9 | - | - | - | 97 | 7,7 | 100,0 | 19 | 5,7 | 19,6 |
| Förderschulbereich | 54 | 14,3 | 39 | 15,9 | 72,2 | - | - | - | 50 | 13,4 | 92,6 | 21 | 9,9 | 38,9 |
| Berufsbildender Bereich | - | - | - | - | - | - | - | - | - | - | - | - | - | - |
| Insgesamt | 151 | 9,0 | 99 | 9,4 | 65,6 | - | - | - | 147 | 8,9 | 97,4 | 40 | 7,2 | 26,5 |
| kreisfreie Stadt Dortmund | | | | | | | | | | | | | | |
| Allgemeinbildender Bereich | 62 | 4,8 | 38 | 4,7 | 61,3 | - | - | - | 62 | 4,9 | 100,0 | 15 | 4,5 | 24,2 |
| Förderschulbereich | 58 | 15,3 | 42 | 17,1 | 72,4 | 2 | 40,0 | 3,4 | 58 | 15,5 | 100,0 | 32 | 15,0 | 55,2 |
| Berufsbildender Bereich | - | - | - | - | - | - | - | - | - | - | - | - | - | - |
| Insgesamt | 120 | 7,1 | 80 | 7,6 | 66,7 | 2 | 7,4 | 1,7 | 120 | 7,3 | 100,0 | 47 | 8,5 | 39,2 |
| kreisfreie Stadt Hagen | | | | | | | | | | | | | | |
| Allgemeinbildender Bereich | 34 | 2,6 | 20 | 2,5 | 58,8 | - | - | - | 30 | 2,4 | 88,2 | 18 | 5,4 | 52,9 |
| Förderschulbereich | - | - | - | - | - | - | - | - | - | - | - | - | - | - |
| Berufsbildender Bereich | - | - | - | - | - | - | - | - | - | - | - | - | - | - |
| Insgesamt | 34 | 2,0 | 20 | 1,9 | 58,8 | - | - | - | 30 | 1,8 | 88,2 | 18 | 3,3 | 52,9 |
| kreisfreie Stadt Hamm | | | | | | | | | | | | | | |
| Allgemeinbildender Bereich | 28 | 2,2 | 17 | 2,1 | 60,7 | - | - | - | 28 | 2,2 | 100,0 | 10 | 3,0 | 35,7 |
| Förderschulbereich | - | - | - | - | - | - | - | - | - | - | - | - | - | - |
| Berufsbildender Bereich | - | - | - | - | - | - | - | - | - | - | - | - | - | - |
| Insgesamt | 28 | 1,7 | 17 | 1,6 | 60,7 | - | - | - | 28 | 1,7 | 100,0 | 10 | 1,8 | 35,7 |

Noch: 4. Lehrergrunddaten 2005/2006

| Bildungsbereich | Lehrer/-innen | | | | | | | | | | | | | |
|----------------------------|----------------|------------------------------------|--------------|-----------------------------------|-------------------------|-------------|------------------------------------|-------------------------|------------------|------------------------------------|-------------------------|---------------------|------------------------------------|-------------------------|
| | ins- gesamt | in % aller Lehrer/ -innen | weiblich | | | ausländisch | | | darunter | | | | | |
| | | | Anzahl | in % aller Lehre- rinnen | in % von Spalte 1 | Anzahl | in % aller Lehrer/ -innen | in % von Spalte 1 | hauptamtlich/BAT | | | vollzeitbeschäftigt | | |
| | | | | | | | | | Anzahl | in % aller Lehrer/ -innen | in % von Spalte 1 | Anzahl | in % aller Lehrer/ -innen | in % von Spalte 1 |
| 1 | 2 | 3 | 4 | 5 | 6 | 7 | 8 | 9 | 10 | 11 | 12 | 13 | 14 | |
| kreisfreie Stadt Herne | | | | | | | | | | | | | | |
| Allgemeinbildender Bereich | 69 | 5,3 | 38 | 4,7 | 55,1 | - | - | - | 69 | 5,5 | 100,0 | 34 | 10,2 | 49,3 |
| Förderschulbereich | 18 | 4,8 | 10 | 4,1 | 55,6 | 1 | 20,0 | 5,6 | 18 | 4,8 | 100,0 | 11 | 5,2 | 61,1 |
| Berufsbildender Bereich | 9 | 100,0 | 3 | 100,0 | 33,3 | - | - | - | 9 | 100,0 | 100,0 | 8 | 100,0 | 88,9 |
| Insgesamt | 96 | 5,7 | 51 | 4,8 | 53,1 | 1 | 3,7 | 1,0 | 96 | 5,8 | 100,0 | 53 | 9,6 | 55,2 |
| Ennepe-Ruhr-Kreis | | | | | | | | | | | | | | |
| Allgemeinbildender Bereich | 65 | 5,0 | 46 | 5,7 | 70,8 | - | - | - | 65 | 5,1 | 100,0 | 16 | 4,8 | 24,6 |
| Förderschulbereich | 8 | 2,1 | 5 | 2,0 | 62,5 | - | - | - | 8 | 2,1 | 100,0 | 7 | 3,3 | 87,5 |
| Berufsbildender Bereich | - | - | - | - | - | - | - | - | - | - | - | - | - | - |
| Insgesamt | 73 | 4,3 | 51 | 4,8 | 69,9 | - | - | - | 73 | 4,4 | 100,0 | 23 | 4,2 | 31,5 |
| Märkischer Kreis | | | | | | | | | | | | | | |
| Allgemeinbildender Bereich | 65 | 5,0 | 46 | 5,7 | 70,8 | - | - | - | 65 | 5,1 | 100,0 | 16 | 4,8 | 24,6 |
| Förderschulbereich | 8 | 2,1 | 5 | 2,0 | 62,5 | - | - | - | 8 | 2,1 | 100,0 | 7 | 3,3 | 87,5 |
| Berufsbildender Bereich | - | - | - | - | - | - | - | - | - | - | - | - | - | - |
| Insgesamt | 73 | 4,3 | 51 | 4,8 | 69,9 | - | - | - | 73 | 4,4 | 100,0 | 23 | 4,2 | 31,5 |
| Kreis Siegen-Wittgenstein | | | | | | | | | | | | | | |
| Allgemeinbildender Bereich | 29 | 2,2 | 17 | 2,1 | 58,6 | - | - | - | 28 | 2,2 | 96,6 | - | - | - |
| Förderschulbereich | 20 | 5,3 | 10 | 4,1 | 50,0 | - | - | - | 20 | 5,3 | 100,0 | 15 | 7,0 | 75,0 |
| Berufsbildender Bereich | - | - | - | - | - | - | - | - | - | - | - | - | - | - |
| Insgesamt | 49 | 2,9 | 27 | 2,6 | 55,1 | - | - | - | 48 | 2,9 | 98,0 | 15 | 2,7 | 30,6 |
| Kreis Soest | | | | | | | | | | | | | | |
| Allgemeinbildender Bereich | 20 | 1,5 | 12 | 1,5 | 60,0 | - | - | - | 20 | 1,6 | 100,0 | 5 | 1,5 | 25,0 |
| Förderschulbereich | - | - | - | - | - | - | - | - | - | - | - | - | - | - |
| Berufsbildender Bereich | - | - | - | - | - | - | - | - | - | - | - | - | - | - |
| Insgesamt | 20 | 1,2 | 12 | 1,1 | 60,0 | - | - | - | 20 | 1,2 | 100,0 | 5 | 0,9 | 25,0 |
| Regierungsbezirk Arnsberg | | | | | | | | | | | | | | |
| Allgemeinbildender Bereich | 431 | 33,2 | 268 | 33,1 | 62,2 | 1 | 4,5 | 0,2 | 426 | 33,7 | 98,8 | 121 | 36,4 | 28,1 |
| Förderschulbereich | 158 | 41,8 | 106 | 43,3 | 67,1 | 3 | 60,0 | 1,9 | 154 | 41,2 | 97,5 | 86 | 40,4 | 54,4 |
| Berufsbildender Bereich | 9 | 100,0 | 3 | 100,0 | 33,3 | - | - | - | 9 | 100,0 | 100,0 | 8 | 100,0 | 88,9 |
| Insgesamt | 598 | 35,5 | 377 | 35,6 | 63,0 | 4 | 14,8 | 0,7 | 589 | 35,8 | 98,5 | 215 | 38,9 | 36,0 |
| Land NRW | | | | | | | | | | | | | | |
| Allgemeinbildender Bereich | 1 298 | 100 | 810 | 100 | 62,4 | 22 | 100 | 1,7 | 1 264 | 100 | 97,4 | 332 | 100 | 25,6 |
| Förderschulbereich | 378 | 100 | 245 | 100 | 64,8 | 5 | 100 | 1,3 | 374 | 100 | 98,9 | 213 | 100 | 56,3 |
| Berufsbildender Bereich | 9 | 100 | 3 | 100 | 33,3 | - | - | - | 9 | 100 | 100,0 | 8 | 100 | 88,9 |
| Insgesamt | 1 685 | 100 | 1 058 | 100 | 62,8 | 27 | 100 | 1,6 | 1 647 | 100 | 97,7 | 553 | 100 | 32,8 |

5. Erteilte wöchentliche Unterrichtsstunden 2005/2006

| Bildungsbereich | Erteilte wöchentliche Unterrichtsstunden | | | | | | | | | | | | | je 100 Schü- ler/ -innen |
|--------------------------------------|--|-------------------------------|----------------|----------------------|------------------|----------------------|-------------------------------------|-----------------|----------------------|--|---------------------|----------------------|---|--------------------------------------|
| | der Lehrer/-innen | | | | | | | | | | darunter Mehrarbeit | | | |
| | ins- gesamt | in % aller Stun- den | weiblich | | davon | | | | | | | | | |
| | | | Anzahl | in % von Sp. 1 | hauptamtlich/BAT | | | na/nb/Nicht-BAT | | | | | | |
| | | | | | Anzahl | in % von Sp. 1 | je ha/ BAT- Lehrer/ -in | Anzahl | in % von Sp. 1 | je na/nb/ Nicht- BAT- Lehrer/ -in | Anzahl | in % von Sp. 1 | je Lehrer/ -in mit Mehr- arbeit | |
| 1 | 2 | 3 | 4 | 5 | 6 | 7 | 8 | 9 | 10 | 11 | 12 | 13 | 14 | |
| kreisfreie Stadt Düsseldorf | | | | | | | | | | | | | | |
| Allgemeinbildender Bereich | 640,0 | 2,8 | 278,0 | 43,4 | 640,0 | 100,0 | 18,8 | - | - | - | 9,0 | 1,4 | 0,5 | 134,5 |
| Förderschulbereich | - | - | - | - | - | - | - | - | - | - | - | - | - | - |
| Berufsbildender Bereich | - | - | - | - | - | - | - | - | - | - | - | - | - | - |
| Insgesamt | 640,0 | 2,0 | 278,0 | 43,4 | 640,0 | 100,0 | 18,8 | - | - | - | 9,0 | 1,4 | 0,5 | 134,5 |
| kreisfreie Stadt Essen | | | | | | | | | | | | | | |
| Allgemeinbildender Bereich | 645,0 | 2,8 | 354,0 | 54,9 | 642,0 | 99,5 | 17,4 | 3,0 | 0,5 | 3,0 | - | - | - | 147,9 |
| Förderschulbereich | 797,0 | 9,5 | 564,0 | 70,8 | 797,0 | 100,0 | 21,0 | - | - | - | - | - | - | 343,5 |
| Berufsbildender Bereich | - | - | - | - | - | - | - | - | - | - | - | - | - | - |
| Insgesamt | 1 442,0 | 4,5 | 918,0 | 63,7 | 1 439,0 | 99,8 | 19,2 | 3,0 | 0,2 | 3,0 | - | - | - | 215,9 |
| kreisfreie Stadt Krefeld | | | | | | | | | | | | | | |
| Allgemeinbildender Bereich | 601,0 | 2,6 | 376,0 | 62,6 | 601,0 | 100,0 | 18,2 | - | - | - | 23,5 | 3,9 | 2,9 | 139,8 |
| Förderschulbereich | - | - | - | - | - | - | - | - | - | - | - | - | - | - |
| Berufsbildender Bereich | - | - | - | - | - | - | - | - | - | - | - | - | - | - |
| Insgesamt | 601,0 | 1,9 | 376,0 | 62,6 | 601,0 | 100,0 | 18,2 | - | - | - | 23,5 | 3,9 | 2,9 | 139,8 |
| kreisfreie Stadt Mönchengladbach | | | | | | | | | | | | | | |
| Allgemeinbildender Bereich | 555,0 | 2,4 | 292,0 | 52,6 | 555,0 | 100,0 | 19,1 | - | - | - | - | - | - | 138,4 |
| Förderschulbereich | - | - | - | - | - | - | - | - | - | - | - | - | - | - |
| Berufsbildender Bereich | - | - | - | - | - | - | - | - | - | - | - | - | - | - |
| Insgesamt | 555,0 | 1,7 | 292,0 | 52,6 | 555,0 | 100,0 | 19,1 | - | - | - | - | - | - | 138,4 |
| kreisfreie Stadt Mülheim an der Ruhr | | | | | | | | | | | | | | |
| Allgemeinbildender Bereich | 716,0 | 3,1 | 428,0 | 59,8 | 716,0 | 100,0 | 17,5 | - | - | - | - | - | - | 144,6 |
| Förderschulbereich | - | - | - | - | - | - | - | - | - | - | - | - | - | - |
| Berufsbildender Bereich | - | - | - | - | - | - | - | - | - | - | - | - | - | - |
| Insgesamt | 716,0 | 2,3 | 428,0 | 59,8 | 716,0 | 100,0 | 17,5 | - | - | - | - | - | - | 144,6 |
| kreisfreie Stadt Remscheid | | | | | | | | | | | | | | |
| Allgemeinbildender Bereich | 646,0 | 2,8 | 351,0 | 54,3 | 605,0 | 93,7 | 20,9 | 41,0 | 6,3 | 5,1 | - | - | - | 140,7 |
| Förderschulbereich | - | - | - | - | - | - | - | - | - | - | - | - | - | - |
| Berufsbildender Bereich | - | - | - | - | - | - | - | - | - | - | - | - | - | - |
| Insgesamt | 646,0 | 2,0 | 351,0 | 54,3 | 605,0 | 93,7 | 20,9 | 41,0 | 6,3 | 5,1 | - | - | - | 140,7 |
| kreisfreie Stadt Wuppertal | | | | | | | | | | | | | | |
| Allgemeinbildender Bereich | 545,0 | 2,4 | 338,0 | 62,0 | 527,0 | 96,7 | 19,5 | 18,0 | 3,3 | 4,5 | - | - | - | 128,5 |
| Förderschulbereich | 1 824,0 | 21,8 | 859,0 | 47,1 | 1 824,0 | 100,0 | 24,6 | - | - | - | - | - | - | 453,7 |
| Berufsbildender Bereich | - | - | - | - | - | - | - | - | - | - | - | - | - | - |
| Insgesamt | 2 369,0 | 7,5 | 1 197,0 | 50,5 | 2 351,0 | 99,2 | 23,3 | 18,0 | 0,8 | 4,5 | - | - | - | 286,8 |

Noch: 5. Erteilte wöchentliche Unterrichtsstunden 2005/2006

| Bildungsbereich | Erteilte wöchentliche Unterrichtsstunden | | | | | | | | | | | | | je 100 Schüler/-innen |
|-----------------------------|--|--------------------|----------------|----------------|------------------|----------------|----------------------|-----------------|----------------|-------------------------------|---------------------|----------------|------------------------------|-----------------------|
| | der Lehrer/-innen | | | | | | | | | | darunter Mehrarbeit | | | |
| | insgesamt | in % aller Stunden | weiblich | | davon | | | | | | | | | |
| | | | Anzahl | in % von Sp. 1 | hauptamtlich/BAT | | | na/nb/Nicht-BAT | | | | | | |
| | | | | | Anzahl | in % von Sp. 1 | je ha/BAT-Lehrer/-in | Anzahl | in % von Sp. 1 | je na/nb/Nicht-BAT-Lehrer/-in | Anzahl | in % von Sp. 1 | je Lehrer/-in mit Mehrarbeit | |
| 1 | 2 | 3 | 4 | 5 | 6 | 7 | 8 | 9 | 10 | 11 | 12 | 13 | 14 | |
| Kreis Mettmann | | | | | | | | | | | | | | |
| Allgemeinbildender Bereich | 1 007,0 | 4,4 | 610,0 | 60,6 | 1 007,0 | 100,0 | 18,0 | - | - | - | - | - | - | 164,8 |
| Förderschulbereich | 51,0 | 0,6 | 32,0 | 62,7 | 51,0 | 100,0 | 12,8 | - | - | - | - | - | - | 89,5 |
| Berufsbildender Bereich | - | - | - | - | - | - | - | - | - | - | - | - | - | - |
| Insgesamt | 1 058,0 | 3,3 | 642,0 | 60,7 | 1 058,0 | 100,0 | 17,6 | - | - | - | - | - | - | 158,4 |
| Kreis Wesel | | | | | | | | | | | | | | |
| Allgemeinbildender Bereich | 624,0 | 2,7 | 394,0 | 63,1 | 624,0 | 100,0 | 17,8 | - | - | - | - | - | - | 134,8 |
| Förderschulbereich | - | - | - | - | - | - | - | - | - | - | - | - | - | - |
| Berufsbildender Bereich | - | - | - | - | - | - | - | - | - | - | - | - | - | - |
| Insgesamt | 624,0 | 2,0 | 394,0 | 63,1 | 624,0 | 100,0 | 17,8 | - | - | - | - | - | - | 134,8 |
| Regierungsbezirk Düsseldorf | | | | | | | | | | | | | | |
| Allgemeinbildender Bereich | 5 979,0 | 26,0 | 3 421,0 | 57,2 | 5 917,0 | 99,0 | 18,4 | 62,0 | 1,0 | 4,8 | 32,5 | 0,5 | 1,3 | 142,5 |
| Förderschulbereich | 2 672,0 | 31,9 | 1 455,0 | 54,5 | 2 672,0 | 100,0 | 23,0 | - | - | - | - | - | - | 386,7 |
| Berufsbildender Bereich | - | - | - | - | - | - | - | - | - | - | - | - | - | - |
| Insgesamt | 8 651,0 | 27,2 | 4 876,0 | 56,4 | 8 589,0 | 99,3 | 19,7 | 62,0 | 0,7 | 4,8 | 32,5 | 0,4 | 1,3 | 177,1 |
| kreisfreie Stadt Aachen | | | | | | | | | | | | | | |
| Allgemeinbildender Bereich | 654,0 | 2,8 | 393,0 | 60,1 | 654,0 | 100,0 | 16,4 | - | - | - | - | - | - | 136,0 |
| Förderschulbereich | 284,0 | 3,4 | 248,0 | 87,3 | 284,0 | 100,0 | 16,7 | - | - | - | - | - | - | 378,7 |
| Berufsbildender Bereich | - | - | - | - | - | - | - | - | - | - | - | - | - | - |
| Insgesamt | 938,0 | 3,0 | 641,0 | 68,3 | 938,0 | 100,0 | 16,5 | - | - | - | - | - | - | 168,7 |
| kreisfreie Stadt Bonn | | | | | | | | | | | | | | |
| Allgemeinbildender Bereich | 647,0 | 2,8 | 363,0 | 56,1 | 641,0 | 99,1 | 18,9 | 6,0 | 0,9 | 6,0 | - | - | - | 137,4 |
| Förderschulbereich | 658,0 | 7,9 | 414,0 | 62,9 | 658,0 | 100,0 | 21,2 | - | - | - | - | - | - | 470,0 |
| Berufsbildender Bereich | - | - | - | - | - | - | - | - | - | - | - | - | - | - |
| Insgesamt | 1 305,0 | 4,1 | 777,0 | 59,5 | 1 299,0 | 99,5 | 20,0 | 6,0 | 0,5 | 6,0 | - | - | - | 213,6 |
| kreisfreie Stadt Köln | | | | | | | | | | | | | | |
| Allgemeinbildender Bereich | 929,0 | 4,0 | 603,0 | 64,9 | 923,0 | 99,4 | 20,1 | 6,0 | 0,6 | 3,0 | - | - | - | 164,4 |
| Förderschulbereich | 32,0 | 0,4 | 25,0 | 78,1 | 32,0 | 100,0 | 32,0 | - | - | - | - | - | - | 97,0 |
| Berufsbildender Bereich | - | - | - | - | - | - | - | - | - | - | - | - | - | - |
| Insgesamt | 961,0 | 3,0 | 628,0 | 65,3 | 955,0 | 99,4 | 20,3 | 6,0 | 0,6 | 3,0 | - | - | - | 160,7 |

Noch: 5. Erteilte wöchentliche Unterrichtsstunden 2005/2006

| Bildungsbereich | Erteilte wöchentliche Unterrichtsstunden | | | | | | | | | | | | | je 100 Schü- ler/ -innen |
|----------------------------|--|-------------------------------|----------------|----------------------|------------------|----------------------|-------------------------------------|-----------------|----------------------|--|---------------------|----------------------|---|--------------------------------------|
| | der Lehrer/-innen | | | | | | | | | | darunter Mehrarbeit | | | |
| | ins- gesamt | in % aller Stun- den | weiblich | | davon | | | | | | | | | |
| | | | Anzahl | in % von Sp. 1 | hauptamtlich/BAT | | | na/nb/Nicht-BAT | | | | | | |
| | | | | | Anzahl | in % von Sp. 1 | je ha/ BAT- Lehrer/ -in | Anzahl | in % von Sp. 1 | je na/nb/ Nicht- BAT- Lehrer/ -in | Anzahl | in % von Sp. 1 | je Lehrer/ -in mit Mehr- arbeit | |
| 1 | 2 | 3 | 4 | 5 | 6 | 7 | 8 | 9 | 10 | 11 | 12 | 13 | 14 | |
| Rhein-Erft-Kreis | | | | | | | | | | | | | | |
| Allgemeinbildender Bereich | 612,0 | 2,7 | 349,0 | 57,0 | 598,0 | 97,7 | 16,6 | 14,0 | 2,3 | 2,8 | - | - | - | 150,4 |
| Förderschulbereich | - | - | - | - | - | - | - | - | - | - | - | - | - | - |
| Berufsbildender Bereich | - | - | - | - | - | - | - | - | - | - | - | - | - | - |
| Insgesamt | 612,0 | 1,9 | 349,0 | 57,0 | 598,0 | 97,7 | 16,6 | 14,0 | 2,3 | 2,8 | - | - | - | 150,4 |
| Kreis Heinsberg | | | | | | | | | | | | | | |
| Allgemeinbildender Bereich | 166,0 | 0,7 | 155,0 | 93,4 | 166,0 | 100,0 | 13,8 | - | - | - | 1,5 | 0,9 | 1,5 | 135,0 |
| Förderschulbereich | - | - | - | - | - | - | - | - | - | - | - | - | - | - |
| Berufsbildender Bereich | - | - | - | - | - | - | - | - | - | - | - | - | - | - |
| Insgesamt | 166,0 | 0,5 | 155,0 | 93,4 | 166,0 | 100,0 | 13,8 | - | - | - | 1,5 | 0,9 | 1,5 | 135,0 |
| Oberbergischer Kreis | | | | | | | | | | | | | | |
| Allgemeinbildender Bereich | 711,0 | 3,1 | 459,0 | 64,6 | 709,0 | 99,7 | 19,7 | 2,0 | 0,3 | 2,0 | - | - | - | 147,8 |
| Förderschulbereich | - | - | - | - | - | - | - | - | - | - | - | - | - | - |
| Berufsbildender Bereich | - | - | - | - | - | - | - | - | - | - | - | - | - | - |
| Insgesamt | 711,0 | 2,2 | 459,0 | 64,6 | 709,0 | 99,7 | 19,7 | 2,0 | 0,3 | 2,0 | - | - | - | 147,8 |
| Rheinisch-Bergischer Kreis | | | | | | | | | | | | | | |
| Allgemeinbildender Bereich | 529,0 | 2,3 | 341,0 | 64,5 | 529,0 | 100,0 | 16,5 | - | - | - | - | - | - | 141,1 |
| Förderschulbereich | - | - | - | - | - | - | - | - | - | - | - | - | - | - |
| Berufsbildender Bereich | - | - | - | - | - | - | - | - | - | - | - | - | - | - |
| Insgesamt | 529,0 | 1,7 | 341,0 | 64,5 | 529,0 | 100,0 | 16,5 | - | - | - | - | - | - | 141,1 |
| Rhein-Sieg-Kreis | | | | | | | | | | | | | | |
| Allgemeinbildender Bereich | 599,0 | 2,6 | 443,0 | 74,0 | 572,0 | 95,5 | 17,3 | 27,0 | 4,5 | 6,8 | - | - | - | 140,3 |
| Förderschulbereich | - | - | - | - | - | - | - | - | - | - | - | - | - | - |
| Berufsbildender Bereich | - | - | - | - | - | - | - | - | - | - | - | - | - | - |
| Insgesamt | 599,0 | 1,9 | 443,0 | 74,0 | 572,0 | 95,5 | 17,3 | 27,0 | 4,5 | 6,8 | - | - | - | 140,3 |
| Regierungsbezirk Köln | | | | | | | | | | | | | | |
| Allgemeinbildender Bereich | 4 847,0 | 21,1 | 3 106,0 | 64,1 | 4 792,0 | 98,9 | 17,8 | 55,0 | 1,1 | 4,2 | 1,5 | 0 | 1,5 | 145,6 |
| Förderschulbereich | 974,0 | 11,6 | 687,0 | 70,5 | 974,0 | 100,0 | 19,9 | - | - | - | - | - | - | 392,7 |
| Berufsbildender Bereich | - | - | - | - | - | - | - | - | - | - | - | - | - | - |
| Insgesamt | 5 821,0 | 18,3 | 3 793,0 | 65,2 | 5 766,0 | 99,1 | 18,1 | 55,0 | 0,9 | 4,2 | 1,5 | 0 | 1,5 | 162,7 |
| kreisfreie Stadt Münster | | | | | | | | | | | | | | |
| Allgemeinbildender Bereich | 585,0 | 2,5 | 312,0 | 53,3 | 581,0 | 99,3 | 21,5 | 4,0 | 0,7 | 4,0 | - | - | - | 128,0 |
| Förderschulbereich | - | - | - | - | - | - | - | - | - | - | - | - | - | - |
| Berufsbildender Bereich | - | - | - | - | - | - | - | - | - | - | - | - | - | - |
| Insgesamt | 585,0 | 1,8 | 312,0 | 53,3 | 581,0 | 99,3 | 21,5 | 4,0 | 0,7 | 4,0 | - | - | - | 128,0 |

Noch: 5. Erteilte wöchentliche Unterrichtsstunden 2005/2006

| Bildungsbereich | Erteilte wöchentliche Unterrichtsstunden | | | | | | | | | | | | | je 100 Schüler/-innen |
|----------------------------|--|--------------------|------------------|----------------|-----------------|----------------|----------------------|--------------|----------------|-------------------------------|---------------------|----------------|------------------------------|-----------------------|
| | der Lehrer/-innen | | | | | | | | | | darunter Mehrarbeit | | | |
| | insgesamt | in % aller Stunden | weiblich | | davon | | | | | | | | | |
| | | | hauptamtlich/BAT | | na/nb/Nicht-BAT | | | | | | | | | |
| | | | Anzahl | in % von Sp. 1 | Anzahl | in % von Sp. 1 | je ha/BAT-Lehrer/-in | Anzahl | in % von Sp. 1 | je na/nb/Nicht-BAT-Lehrer/-in | Anzahl | in % von Sp. 1 | je Lehrer/-in mit Mehrarbeit | |
| 1 | 2 | 3 | 4 | 5 | 6 | 7 | 8 | 9 | 10 | 11 | 12 | 13 | 14 | |
| kreisfreie Stadt Herne | | | | | | | | | | | | | | |
| Allgemeinbildender Bereich | 1 161,0 | 5,1 | 599,0 | 51,6 | 1 161,0 | 100,0 | 16,8 | - | - | - | - | - | - | 191,0 |
| Förderschulbereich | 395,0 | 4,7 | 199,0 | 50,4 | 395,0 | 100,0 | 21,9 | - | - | - | - | - | - | 282,1 |
| Berufsbildender Bereich | 424,0 | 100,0 | 138,0 | 32,5 | 424,0 | 100,0 | 47,1 | - | - | - | - | - | - | 149,8 |
| Insgesamt | 1 980,0 | 6,2 | 936,0 | 47,3 | 1 980,0 | 100,0 | 20,6 | - | - | - | - | - | - | 192,0 |
| Ennepe-Ruhr-Kreis | | | | | | | | | | | | | | |
| Allgemeinbildender Bereich | 1 141,0 | 5,0 | 764,0 | 67,0 | 1 141,0 | 100,0 | 17,6 | - | - | - | - | - | - | 137,1 |
| Förderschulbereich | 213,0 | 2,5 | 132,0 | 62,0 | 213,0 | 100,0 | 26,6 | - | - | - | - | - | - | 401,9 |
| Berufsbildender Bereich | - | - | - | - | - | - | - | - | - | - | - | - | - | - |
| Insgesamt | 1 354,0 | 4,3 | 896,0 | 66,2 | 1 354,0 | 100,0 | 18,5 | - | - | - | - | - | - | 153,0 |
| Märkischer Kreis | | | | | | | | | | | | | | |
| Allgemeinbildender Bereich | 442,0 | 1,9 | 304,0 | 68,8 | 442,0 | 100,0 | 16,4 | - | - | - | - | - | - | 145,9 |
| Förderschulbereich | - | - | - | - | - | - | - | - | - | - | - | - | - | - |
| Berufsbildender Bereich | - | - | - | - | - | - | - | - | - | - | - | - | - | - |
| Insgesamt | 442,0 | 1,4 | 304,0 | 68,8 | 442,0 | 100,0 | 16,4 | - | - | - | - | - | - | 145,9 |
| Kreis Siegen-Wittgenstein | | | | | | | | | | | | | | |
| Allgemeinbildender Bereich | 547,0 | 2,4 | 314,0 | 57,4 | 541,0 | 98,9 | 19,3 | 6,0 | 1,1 | 6,0 | - | - | - | 129,3 |
| Förderschulbereich | 473,0 | 5,6 | 248,0 | 52,4 | 473,0 | 100,0 | 23,7 | - | - | - | - | - | - | 497,9 |
| Berufsbildender Bereich | - | - | - | - | - | - | - | - | - | - | - | - | - | - |
| Insgesamt | 1 020,0 | 3,2 | 562,0 | 55,1 | 1 014,0 | 99,4 | 21,1 | 6,0 | 0,6 | 6,0 | - | - | - | 196,9 |
| Kreis Soest | | | | | | | | | | | | | | |
| Allgemeinbildender Bereich | 340,0 | 1,5 | 183,0 | 53,8 | 340,0 | 100,0 | 17,0 | - | - | - | - | - | - | 145,9 |
| Förderschulbereich | - | - | - | - | - | - | - | - | - | - | - | - | - | - |
| Berufsbildender Bereich | - | - | - | - | - | - | - | - | - | - | - | - | - | - |
| Insgesamt | 340,0 | 1,1 | 183,0 | 53,8 | 340,0 | 100,0 | 17,0 | - | - | - | - | - | - | 145,9 |
| Regierungsbezirk Arnsberg | | | | | | | | | | | | | | |
| Allgemeinbildender Bereich | 7 618,0 | 33,2 | 4 494,0 | 59,0 | 7 594,0 | 99,7 | 17,8 | 24,0 | 0,3 | 4,8 | - | - | - | 147,0 |
| Förderschulbereich | 3 554,0 | 42,4 | 2 324,0 | 65,4 | 3 530,0 | 99,3 | 22,9 | 24,0 | 0,7 | 6,0 | - | - | - | 430,8 |
| Berufsbildender Bereich | 424,0 | 100,0 | 138,0 | 32,5 | 424,0 | 100,0 | 47,1 | - | - | - | - | - | - | 149,8 |
| Insgesamt | 11 596,0 | 36,5 | 6 956,0 | 60,0 | 11 548,0 | 99,6 | 19,6 | 48,0 | 0,4 | 5,3 | - | - | - | 184,3 |
| Land NRW | | | | | | | | | | | | | | |
| Allgemeinbildender Bereich | 22 971,0 | 100 | 13 355,0 | 58,1 | 22 808,0 | 99,3 | 18,0 | 163,0 | 0,7 | 4,8 | 34,0 | 0,1 | 1,3 | 144,8 |
| Förderschulbereich | 8 382,0 | 100 | 5 208,0 | 62,1 | 8 358,0 | 99,7 | 22,3 | 24,0 | 0,3 | 6,0 | - | - | - | 418,3 |
| Berufsbildender Bereich | 424,0 | 100 | 138,0 | 32,5 | 424,0 | 100,0 | 47,1 | - | - | - | - | - | - | 149,8 |
| Insgesamt | 31 777,0 | 100 | 18 701,0 | 58,9 | 31 590,0 | 99,4 | 19,2 | 187,0 | 0,6 | 4,9 | 34,0 | 0,1 | 1,3 | 175,1 |

6. Einschulungen 2005/2006

| Verwaltungsbezirk a = Zusammen b = weiblich c = Ausländer/-innen zusammen d = Ausländerinnen | | Einschulungen | | | | |
|--|----------|---------------|---------------------------------------|---|---|---|
| | | insgesamt | davon | | | |
| | | | Regel- einschulungen ¹⁾ | vorzeitige Einschulungen ²⁾ | verspätete Einschulungen ³⁾ | sonstige Einschulungen ⁴⁾ |
| Kreisfreie Städte | | | | | | |
| Düsseldorf | a | 36 | 36 | – | – | – |
| | b | 18 | 18 | – | – | – |
| | c | 2 | 2 | – | – | – |
| | d | 1 | 1 | – | – | – |
| Essen | a | 56 | 42 | 4 | 10 | – |
| | b | 25 | 20 | 2 | 3 | – |
| | c | 1 | – | – | 1 | – |
| | d | – | – | – | – | – |
| Krefeld | a | 39 | 39 | – | – | – |
| | b | 18 | 18 | – | – | – |
| | c | – | – | – | – | – |
| | d | – | – | – | – | – |
| Mönchengladbach | a | 28 | 28 | – | – | – |
| | b | 13 | 13 | – | – | – |
| | c | – | – | – | – | – |
| | d | – | – | – | – | – |
| Mülheim an der Ruhr | a | 51 | 51 | – | – | – |
| | b | 22 | 22 | – | – | – |
| | c | – | – | – | – | – |
| | d | – | – | – | – | – |
| Remscheid | a | 36 | 36 | – | – | – |
| | b | 16 | 16 | – | – | – |
| | c | 1 | 1 | – | – | – |
| | d | – | – | – | – | – |
| Wuppertal | a | 49 | 49 | – | – | – |
| | b | 22 | 22 | – | – | – |
| | c | 3 | 3 | – | – | – |
| | d | 2 | 2 | – | – | – |
| Kreise | | | | | | |
| Mettmann | a | 48 | 48 | – | – | – |
| | b | 27 | 27 | – | – | – |
| | c | – | – | – | – | – |
| | d | – | – | – | – | – |
| Wesel | a | 32 | – | 32 | – | – |
| | b | 15 | – | 15 | – | – |
| | c | – | – | – | – | – |
| | d | – | – | – | – | – |
| Regierungsbezirk Düsseldorf | a | 375 | 329 | 36 | 10 | – |
| | b | 176 | 156 | 17 | 3 | – |
| | c | 7 | 6 | – | 1 | – |
| | d | 3 | 3 | – | – | – |
| davon | | | | | | |
| kreisfreie Städte | a | 295 | 281 | 4 | 10 | – |
| | b | 134 | 129 | 2 | 3 | – |
| | c | 7 | 6 | – | 1 | – |
| | d | 3 | 3 | – | – | – |
| Kreise | a | 80 | 48 | 32 | – | – |
| | b | 42 | 27 | 15 | – | – |
| | c | – | – | – | – | – |
| | d | – | – | – | – | – |
| Kreisfreie Städte | | | | | | |
| Aachen | a | 44 | 39 | 1 | 4 | – |
| | b | 22 | 19 | 1 | 2 | – |
| | c | – | – | – | – | – |
| | d | – | – | – | – | – |

1) Kinder, die bis zum Beginn des 30. Juni das 6. Lebensjahr vollendet haben – 2) Kinder, die in der Zeit vom 30. Juni bis zum Beginn des 31. Dezember das 6. Lebensjahr vollenden – 3) Kinder, die bereits früher schulpflichtig geworden sind und im abgelaufenen Schuljahr keinen Schulkindergarten oder Förderschulkindergarten besucht haben und auch nicht am Unterricht der Klasse 1 teilgenommen haben. – 4) Kinder, die erstmals einen Förderschulkindergarten bzw. eine Hausfrühherziehungsgruppe an der Förderschule besuchen, sowie schulpflichtige Kinder, die vom Schulbesuch zurückgestellt wurden, jedoch am Unterricht der Klasse 1 teilnehmen

Noch: 6. Einschulungen 2005/2006

| Verwaltungsbezirk a = Zusammen b = weiblich c = Ausländer/-innen zusammen d = Ausländerinnen | | Einschulungen | | | | |
|--|----------|---------------|---------------------------------------|---|---|---|
| | | insgesamt | davon | | | |
| | | | Regel- einschulungen ¹⁾ | vorzeitige Einschulungen ²⁾ | verspätete Einschulungen ³⁾ | sonstige Einschulungen ⁴⁾ |
| Noch: Kreisfreie Städte | | | | | | |
| Bonn | a | 60 | 60 | - | - | - |
| | b | 26 | 26 | - | - | - |
| | c | 1 | 1 | - | - | - |
| | d | - | - | - | - | - |
| Köln | a | 55 | 55 | - | - | - |
| | b | 28 | 28 | - | - | - |
| | c | 1 | 1 | - | - | - |
| | d | 1 | 1 | - | - | - |
| Kreise | | | | | | |
| Rhein-Erft-Kreis | a | 31 | 30 | - | - | 1 |
| | b | 19 | 18 | - | - | 1 |
| | c | - | - | - | - | - |
| | d | - | - | - | - | - |
| Heinsberg | a | 19 | 19 | - | - | - |
| | b | 9 | 9 | - | - | - |
| | c | - | - | - | - | - |
| | d | - | - | - | - | - |
| Oberbergischer Kreis | a | 32 | 32 | - | - | - |
| | b | 17 | 17 | - | - | - |
| | c | - | - | - | - | - |
| | d | - | - | - | - | - |
| Rheinisch-Bergischer Kreis | a | 35 | 35 | - | - | - |
| | b | 14 | 14 | - | - | - |
| | c | 1 | 1 | - | - | - |
| | d | - | - | - | - | - |
| Rhein-Sieg-Kreis | a | 35 | 35 | - | - | - |
| | b | 19 | 19 | - | - | - |
| | c | - | - | - | - | - |
| | d | - | - | - | - | - |
| Regierungsbezirk Köln | | | | | | |
| | a | 311 | 305 | 1 | 4 | 1 |
| | b | 154 | 150 | 1 | 2 | 1 |
| | c | 3 | 3 | - | - | - |
| | d | 1 | 1 | - | - | - |
| davon | | | | | | |
| kreisfreie Städte | | | | | | |
| | a | 159 | 154 | 1 | 4 | - |
| | b | 76 | 73 | 1 | 2 | - |
| | c | 2 | 2 | - | - | - |
| | d | 1 | 1 | - | - | - |
| Kreise | | | | | | |
| | a | 152 | 151 | - | - | 1 |
| | b | 78 | 77 | - | - | 1 |
| | c | 1 | 1 | - | - | - |
| | d | - | - | - | - | - |
| Kreisfreie Stadt | | | | | | |
| Münster | | | | | | |
| | a | 36 | 36 | - | - | - |
| | b | 23 | 23 | - | - | - |
| | c | 1 | 1 | - | - | - |
| | d | - | - | - | - | - |
| Kreise | | | | | | |
| Recklinghausen | | | | | | |
| | a | 36 | 32 | 4 | - | - |
| | b | 17 | 15 | 2 | - | - |
| | c | - | - | - | - | - |
| | d | - | - | - | - | - |
| Warendorf | | | | | | |
| | a | 21 | 21 | - | - | - |
| | b | 10 | 10 | - | - | - |
| | c | - | - | - | - | - |
| | d | - | - | - | - | - |

Noch: 6. Einschulungen 2005/2006

| Verwaltungsbezirk a = Zusammen b = weiblich c = Ausländer/-innen zusammen d = Ausländerinnen | | Einschulungen | | | | |
|--|----------|---------------|---------------------------------------|---|---|---|
| | | insgesamt | davon | | | |
| | | | Regel- einschulungen ¹⁾ | vorzeitige Einschulungen ²⁾ | verspätete Einschulungen ³⁾ | sonstige Einschulungen ⁴⁾ |
| Regierungsbezirk Münster | a | 93 | 89 | 4 | – | – |
| | b | 50 | 48 | 2 | – | – |
| | c | 1 | 1 | – | – | – |
| | d | – | – | – | – | – |
| davon | | | | | | |
| kreisfreie Stadt | a | 36 | 36 | – | – | – |
| | b | 23 | 23 | – | – | – |
| | c | 1 | 1 | – | – | – |
| | d | – | – | – | – | – |
| Kreise | a | 57 | 53 | 4 | – | – |
| | b | 27 | 25 | 2 | – | – |
| | c | – | – | – | – | – |
| | d | – | – | – | – | – |
| Kreisfreie Stadt Bielefeld | a | 38 | 38 | – | – | – |
| | b | 14 | 14 | – | – | – |
| | c | – | – | – | – | – |
| | d | – | – | – | – | – |
| Kreise Gütersloh | a | 29 | 29 | – | – | – |
| | b | 16 | 16 | – | – | – |
| | c | – | – | – | – | – |
| | d | – | – | – | – | – |
| Lippe | a | 30 | 30 | – | – | – |
| | b | 17 | 17 | – | – | – |
| | c | – | – | – | – | – |
| | d | – | – | – | – | – |
| Minden-Lübbecke | a | 31 | 31 | – | – | – |
| | b | 7 | 7 | – | – | – |
| | c | – | – | – | – | – |
| | d | – | – | – | – | – |
| Paderborn | a | 25 | 24 | 1 | – | – |
| | b | 14 | 13 | 1 | – | – |
| | c | – | – | – | – | – |
| | d | – | – | – | – | – |
| Regierungsbezirk Detmold | a | 153 | 152 | 1 | – | – |
| | b | 68 | 67 | 1 | – | – |
| | c | – | – | – | – | – |
| | d | – | – | – | – | – |
| davon | | | | | | |
| kreisfreie Stadt | a | 38 | 38 | – | – | – |
| | b | 14 | 14 | – | – | – |
| | c | – | – | – | – | – |
| | d | – | – | – | – | – |
| Kreise | a | 115 | 114 | 1 | – | – |
| | b | 54 | 53 | 1 | – | – |
| | c | – | – | – | – | – |
| | d | – | – | – | – | – |
| Kreisfreie Städte Bochum | a | 119 | 100 | 15 | 4 | – |
| | b | 58 | 51 | 5 | 2 | – |
| | c | 7 | 7 | – | – | – |
| | d | 3 | 3 | – | – | – |
| Dortmund | a | 81 | 70 | 11 | – | – |
| | b | 39 | 34 | 5 | – | – |
| | c | 4 | 3 | 1 | – | – |
| | d | 3 | 3 | – | – | – |

Noch: 6. Einschulungen 2005/2006

| Verwaltungsbezirk a = Zusammen b = weiblich c = Ausländer/-innen zusammen d = Ausländerinnen | | Einschulungen | | | | |
|--|---|---------------|---------------------------------------|---|---|---|
| | | insgesamt | davon | | | |
| | | | Regel- einschulungen ¹⁾ | vorzeitige Einschulungen ²⁾ | verspätete Einschulungen ³⁾ | sonstige Einschulungen ⁴⁾ |
| Noch: Kreisfreie Städte | | | | | | |
| Hagen | a | 31 | 31 | - | - | - |
| | b | 17 | 17 | - | - | - |
| | c | - | - | - | - | - |
| | d | - | - | - | - | - |
| Hamm | a | 32 | 28 | 2 | 2 | - |
| | b | 11 | 9 | 2 | - | - |
| | c | - | - | - | - | - |
| | d | - | - | - | - | - |
| Herne | a | 49 | 38 | 10 | 1 | - |
| | b | 26 | 19 | 7 | - | - |
| | c | - | - | - | - | - |
| | d | - | - | - | - | - |
| Kreise | | | | | | |
| Ennepe-Ruhr-Kreis | a | 59 | 59 | - | - | - |
| | b | 16 | 16 | - | - | - |
| | c | - | - | - | - | - |
| | d | - | - | - | - | - |
| Märkischer Kreis | a | 21 | 20 | 1 | - | - |
| | b | 7 | 7 | - | - | - |
| | c | 1 | 1 | - | - | - |
| | d | - | - | - | - | - |
| Siegen-Wittgenstein | a | 33 | 29 | 3 | 1 | - |
| | b | 13 | 10 | 3 | - | - |
| | c | - | - | - | - | - |
| | d | - | - | - | - | - |
| Soest | a | 18 | 18 | - | - | - |
| | b | 5 | 5 | - | - | - |
| | c | - | - | - | - | - |
| | d | - | - | - | - | - |
| Regierungsbezirk Arnsberg | | | | | | |
| | a | 443 | 393 | 42 | 8 | - |
| | b | 192 | 168 | 22 | 2 | - |
| | c | 12 | 11 | 1 | - | - |
| | d | 6 | 6 | - | - | - |
| davon | | | | | | |
| kreisfreie Städte | | | | | | |
| | a | 312 | 267 | 38 | 7 | - |
| | b | 151 | 130 | 19 | 2 | - |
| | c | 11 | 10 | 1 | - | - |
| | d | 6 | 6 | - | - | - |
| Kreise | | | | | | |
| | a | 131 | 126 | 4 | 1 | - |
| | b | 41 | 38 | 3 | - | - |
| | c | 1 | 1 | - | - | - |
| | d | - | - | - | - | - |
| Nordrhein-Westfalen | | | | | | |
| | a | 1 375 | 1 268 | 84 | 22 | 1 |
| | b | 640 | 589 | 43 | 7 | 1 |
| | c | 23 | 21 | 1 | 1 | - |
| | d | 10 | 10 | - | - | - |
| davon | | | | | | |
| kreisfreie Städte | | | | | | |
| | a | 840 | 776 | 43 | 21 | - |
| | b | 398 | 369 | 22 | 7 | - |
| | c | 21 | 19 | 1 | 1 | - |
| | d | 10 | 10 | - | - | - |
| Kreise | | | | | | |
| | a | 535 | 492 | 41 | 1 | 1 |
| | b | 242 | 220 | 21 | - | 1 |
| | c | 2 | 2 | - | - | - |
| | d | - | - | - | - | - |

Weiterbildungskollegs

1. Schuleckdaten 2005/2006

| Verwaltungsbezirk | Schulen | Klassen | Schüler/-innen | | | | | | | | je Lehrer/ -in ¹⁾ |
|------------------------------------|-----------|----------|----------------|--------------|-------------------------|---------------|-------------------------|------------|-------------------|-------------------------|------------------------------------|
| | | | ins- gesamt | weiblich | | ausländisch | | | Aussiedler/-innen | | |
| | | | | Anzahl | in % von Spalte 3 | zu- sammen | in % von Spalte 3 | weiblich | Anzahl | in % von Spalte 3 | |
| | | | | | | | | | | | |
| 1 | 2 | 3 | 4 | 5 | 6 | 7 | 8 | 9 | 10 | 11 | |
| Kreisfreie Städte | | | | | | | | | | | |
| Düsseldorf | 3 | x | 1 197 | 604 | 50,5 | 247 | 20,6 | 117 | 3 | 0,3 | 16,6 |
| Duisburg | 1 | x | 386 | 204 | 52,8 | 60 | 15,5 | 29 | 6 | 1,6 | 20,3 |
| Essen | 3 | x | 1 285 | 649 | 50,5 | 214 | 16,7 | 111 | 27 | 2,1 | 16,7 |
| Krefeld | 1 | x | 395 | 182 | 46,1 | 83 | 21,0 | 26 | 52 | 13,2 | 26,3 |
| Mönchengladbach | 1 | x | 647 | 279 | 43,1 | 115 | 17,8 | 56 | 65 | 10,0 | 20,2 |
| Mülheim an der Ruhr | - | x | - | - | - | - | - | - | - | - | - |
| Oberhausen | 1 | x | 370 | 150 | 40,5 | 17 | 4,6 | 11 | - | - | 11,2 |
| Remscheid | 1 | x | 222 | 92 | 41,4 | 71 | 32,0 | 26 | 17 | 7,7 | 22,2 |
| Solingen | - | x | - | - | - | - | - | - | - | - | - |
| Wuppertal | 3 | x | 1 137 | 488 | 42,9 | 234 | 20,6 | 97 | 92 | 8,1 | 16,5 |
| Kreise | | | | | | | | | | | |
| Kleve | - | x | - | - | - | - | - | - | - | - | - |
| Mettmann | 1 | x | 212 | 130 | 61,3 | 50 | 23,6 | 31 | 17 | 8,0 | 14,1 |
| Rhein-Kreis Neuss | 2 | x | 799 | 357 | 44,7 | 123 | 15,4 | 47 | 42 | 5,3 | 14,8 |
| Viersen | 1 | x | 532 | 278 | 52,3 | 54 | 10,2 | 23 | 2 | 0,4 | 16,1 |
| Wesel | - | x | - | - | - | - | - | - | - | - | - |
| Regierungsbezirk Düsseldorf | 18 | x | 7 182 | 3 413 | 47,5 | 1 268 | 17,7 | 574 | 323 | 4,5 | 16,7 |
| davon | | | | | | | | | | | |
| kreisfreie Städte | 14 | x | 5 639 | 2 648 | 47,0 | 1 041 | 18,5 | 473 | 262 | 4,6 | 17,2 |
| Kreise | 4 | x | 1 543 | 765 | 49,6 | 227 | 14,7 | 101 | 61 | 4,0 | 15,1 |
| Kreisfreie Städte | | | | | | | | | | | |
| Aachen | 2 | x | 921 | 478 | 51,9 | 284 | 30,8 | 154 | 46 | 5,0 | 22,5 |
| Bonn | 2 | x | 1 621 | 752 | 46,4 | 301 | 18,6 | 144 | 51 | 3,1 | 16,4 |
| Köln | 4 | x | 3 314 | 1 592 | 48,0 | 815 | 24,6 | 365 | 50 | 1,5 | 17,0 |
| Leverkusen | - | x | - | - | - | - | - | - | - | - | - |
| Kreise | | | | | | | | | | | |
| Aachen | 1 | x | 441 | 227 | 51,5 | 27 | 6,1 | 12 | 1 | 0,2 | 10,8 |
| Düren | - | x | - | - | - | - | - | - | - | - | - |
| Rhein-Erft-Kreis | - | x | - | - | - | - | - | - | - | - | - |
| Euskirchen | - | x | - | - | - | - | - | - | - | - | - |
| Heinsberg | 1 | x | 416 | 239 | 57,5 | - | - | - | 416 | 100,0 | 11,2 |
| Oberbergischer Kreis | - | x | - | - | - | - | - | - | - | - | - |
| Rheinisch-Bergischer Kreis | - | x | - | - | - | - | - | - | - | - | - |
| Rhein-Sieg Kreis | 1 | x | 453 | 220 | 48,6 | 47 | 10,4 | 25 | 61 | 13,5 | 15,1 |
| Regierungsbezirk Köln | 11 | x | 7 166 | 3 508 | 49,0 | 1 474 | 20,6 | 700 | 625 | 8,7 | 16,2 |
| davon | | | | | | | | | | | |
| kreisfreie Städte | 8 | x | 5 856 | 2 822 | 48,2 | 1 400 | 23,9 | 663 | 147 | 2,5 | 17,5 |
| Kreise | 3 | x | 1 310 | 686 | 52,4 | 74 | 5,6 | 37 | 478 | 36,5 | 12,1 |
| Kreisfreie Städte | | | | | | | | | | | |
| Bottrop | - | x | - | - | - | - | - | - | - | - | - |
| Gelsenkirchen | 2 | x | 1 389 | 676 | 48,7 | 335 | 24,1 | 152 | 7 | 0,5 | 21,7 |
| Münster | 3 | x | 1 180 | 572 | 48,5 | 102 | 8,6 | 50 | 85 | 7,2 | 13,9 |

1) hauptamtliche/BAT- sowie nebenamtliche/nebenberufliche und Nicht-BAT-Lehrerinnen und -Lehrer

Noch: 1. Schuleckdaten 2005/2006

| Verwaltungsbezirk | Schulen | Klassen | Schüler/-innen | | | | | | | | |
|----------------------------------|-----------|----------|----------------|---------------|-------------------|--------------|-------------------|--------------|-------------------|-------------------|-----------------------------|
| | | | ins-gesamt | weiblich | | ausländisch | | | Aussiedler/-innen | | je Lehrer/-in ¹⁾ |
| | | | | Anzahl | in % von Spalte 3 | zu-sammen | in % von Spalte 3 | weiblich | Anzahl | in % von Spalte 3 | |
| | | | 1 | 2 | 3 | 4 | 5 | 6 | 7 | 8 | 9 |
| Kreise | | | | | | | | | | | |
| Borken | 3 | x | 969 | 518 | 53,5 | 182 | 18,8 | 108 | 20 | 2,1 | 22,5 |
| Coesfeld | - | x | - | - | - | - | - | - | - | - | - |
| Recklinghausen | - | x | - | - | - | - | - | - | - | - | - |
| Steinfurt | 2 | x | 635 | 334 | 52,6 | 106 | 16,7 | 68 | 80 | 12,6 | 14,1 |
| Warendorf | - | x | - | - | - | - | - | - | - | - | - |
| Regierungsbezirk Münster | 10 | x | 4 173 | 2 100 | 50,3 | 725 | 17,4 | 378 | 192 | 4,6 | 17,6 |
| davon | | | | | | | | | | | |
| kreisfreie Städte | 5 | x | 2 569 | 1 248 | 48,6 | 437 | 17,0 | 202 | 92 | 3,6 | 17,2 |
| Kreise | 5 | x | 1 604 | 852 | 53,1 | 288 | 18,0 | 176 | 100 | 6,2 | 18,2 |
| Kreisfreie Stadt | | | | | | | | | | | |
| Bielefeld | 3 | x | 1 503 | 752 | 50,0 | 145 | 9,6 | 85 | 114 | 7,6 | 17,1 |
| Kreise | | | | | | | | | | | |
| Gütersloh | - | x | - | - | - | - | - | - | - | - | - |
| Herford | - | x | - | - | - | - | - | - | - | - | - |
| Höxter | - | x | - | - | - | - | - | - | - | - | - |
| Lippe | - | x | - | - | - | - | - | - | - | - | - |
| Minden-Lübbecke | 1 | x | 547 | 243 | 44,4 | 26 | 4,8 | 8 | 73 | 13,3 | 17,6 |
| Paderborn | 2 | x | 912 | 398 | 43,6 | 43 | 4,7 | 18 | 69 | 7,6 | 15,5 |
| Regierungsbezirk Detmold | 6 | x | 2 962 | 1 393 | 47,0 | 214 | 7,2 | 111 | 256 | 8,6 | 16,6 |
| davon | | | | | | | | | | | |
| kreisfreie Stadt | 3 | x | 1 503 | 752 | 50,0 | 145 | 9,6 | 85 | 114 | 7,6 | 17,1 |
| Kreise | 3 | x | 1 459 | 641 | 43,9 | 69 | 4,7 | 26 | 142 | 9,7 | 16,2 |
| Kreisfreie Städte | | | | | | | | | | | |
| Bochum | 1 | x | 1 108 | 537 | 48,5 | 294 | 26,5 | 142 | 87 | 7,9 | 20,1 |
| Dortmund | 3 | x | 1 838 | 940 | 51,1 | 330 | 18,0 | 174 | 66 | 3,6 | 15,4 |
| Hagen | 1 | x | 1 645 | 845 | 51,4 | 388 | 23,6 | 205 | 99 | 6,0 | 18,1 |
| Hamm | - | x | - | - | - | - | - | - | - | - | - |
| Herne | - | x | - | - | - | - | - | - | - | - | - |
| Kreise | | | | | | | | | | | |
| Ennepe-Ruhr-Kreis | - | x | - | - | - | - | - | - | - | - | - |
| Hochsauerlandkreis | 1 | x | 272 | 117 | 43,0 | 19 | 7,0 | 4 | 25 | 9,2 | 15,1 |
| Märkischer Kreis | - | x | - | - | - | - | - | - | - | - | - |
| Olpe | - | x | - | - | - | - | - | - | - | - | - |
| Siegen-Wittgenstein | 2 | x | 792 | 368 | 46,5 | 97 | 12,2 | 49 | 44 | 5,6 | 14,7 |
| Soest | 1 | x | 716 | 389 | 54,3 | 48 | 6,7 | 23 | 107 | 14,9 | 17,9 |
| Unna | 1 | x | 536 | 251 | 46,8 | 136 | 25,4 | 74 | 88 | 16,4 | 18,5 |
| Regierungsbezirk Arnsberg | 10 | x | 6 907 | 3 447 | 49,9 | 1 312 | 19,0 | 671 | 516 | 7,5 | 17,0 |
| davon | | | | | | | | | | | |
| kreisfreie Städte | 5 | x | 4 591 | 2 322 | 50,6 | 1 012 | 22,0 | 521 | 252 | 5,5 | 17,3 |
| Kreise | 5 | x | 2 316 | 1 125 | 48,6 | 300 | 13,0 | 150 | 264 | 11,4 | 16,4 |
| Nordrhein-Westfalen | 55 | x | 28 390 | 13 861 | 48,8 | 4 993 | 17,6 | 2 434 | 1 912 | 6,7 | 16,8 |
| davon | | | | | | | | | | | |
| kreisfreie Städte | 35 | x | 20 158 | 9 792 | 48,6 | 4 035 | 20,0 | 1 944 | 867 | 4,3 | 17,3 |
| Kreise | 20 | x | 8 232 | 4 069 | 49,4 | 958 | 11,6 | 490 | 1 045 | 12,7 | 15,6 |

2. Verteilung der Teilnehmerpopulation 2005/2006

| Verwaltungsbezirk a = Zusammen b = weiblich c = Ausländer/-innen zusammen d = Ausländerinnen | Teilnehmer/-innen | | | | | | | insgesamt | |
|--|-------------------|-------------|-----|-----|-----|-----|----|-----------|-------|
| | davon | | | | | | | | |
| | im Vorkurs | im Semester | | | | | | | |
| | | 1 | 2 | 3 | 4 | 5 | 6 | | |
| Kreisfreie Städte | | | | | | | | | |
| Düsseldorf | a | 59 | 263 | 247 | 303 | 191 | 88 | 46 | 1 197 |
| | b | 36 | 125 | 125 | 150 | 92 | 52 | 24 | 604 |
| | c | 14 | 60 | 63 | 54 | 44 | 8 | 4 | 247 |
| | d | 6 | 25 | 32 | 29 | 19 | 4 | 2 | 117 |
| Duisburg | a | 18 | 130 | 87 | 79 | 34 | 28 | 10 | 386 |
| | b | 9 | 72 | 39 | 41 | 16 | 21 | 6 | 204 |
| | c | 4 | 27 | 13 | 4 | 7 | 4 | 1 | 60 |
| | d | 3 | 14 | 6 | 1 | 2 | 3 | - | 29 |
| Essen | a | 230 | 245 | 269 | 248 | 151 | 67 | 75 | 1 285 |
| | b | 127 | 114 | 134 | 137 | 66 | 29 | 42 | 649 |
| | c | 110 | 40 | 26 | 18 | 15 | 1 | 4 | 214 |
| | d | 50 | 20 | 16 | 14 | 9 | - | 2 | 111 |
| Krefeld | a | 66 | 63 | 121 | 79 | 66 | - | - | 395 |
| | b | 26 | 29 | 61 | 36 | 30 | - | - | 182 |
| | c | 10 | 15 | 23 | 21 | 14 | - | - | 83 |
| | d | 3 | 3 | 8 | 10 | 2 | - | - | 26 |
| Mönchengladbach | a | 66 | 231 | 171 | 128 | 51 | - | - | 647 |
| | b | 35 | 97 | 70 | 56 | 21 | - | - | 279 |
| | c | 18 | 45 | 26 | 16 | 10 | - | - | 115 |
| | d | 11 | 21 | 10 | 7 | 7 | - | - | 56 |
| Mülheim an der Ruhr | a | - | - | - | - | - | - | - | - |
| | b | - | - | - | - | - | - | - | - |
| | c | - | - | - | - | - | - | - | - |
| | d | - | - | - | - | - | - | - | - |
| Oberhausen | a | - | 94 | 74 | 86 | 39 | 46 | 31 | 370 |
| | b | - | 36 | 33 | 36 | 11 | 19 | 15 | 150 |
| | c | - | 5 | 6 | 2 | 1 | 1 | 2 | 17 |
| | d | - | 3 | 3 | 1 | 1 | 1 | 2 | 11 |
| Remscheid | a | 28 | 66 | 49 | 51 | 28 | - | - | 222 |
| | b | 12 | 26 | 18 | 24 | 12 | - | - | 92 |
| | c | 10 | 24 | 17 | 11 | 9 | - | - | 71 |
| | d | 4 | 8 | 8 | 4 | 2 | - | - | 26 |
| Solingen | a | - | - | - | - | - | - | - | - |
| | b | - | - | - | - | - | - | - | - |
| | c | - | - | - | - | - | - | - | - |
| | d | - | - | - | - | - | - | - | - |
| Wuppertal | a | 102 | 228 | 260 | 247 | 182 | 65 | 53 | 1 137 |
| | b | 50 | 89 | 101 | 101 | 81 | 35 | 31 | 488 |
| | c | 20 | 42 | 53 | 60 | 49 | 5 | 5 | 234 |
| | d | 10 | 22 | 12 | 22 | 24 | 3 | 4 | 97 |
| Kreise | | | | | | | | | |
| Kleve | a | - | - | - | - | - | - | - | - |
| | b | - | - | - | - | - | - | - | - |
| | c | - | - | - | - | - | - | - | - |
| | d | - | - | - | - | - | - | - | - |
| Mettmann | a | 25 | 93 | - | 94 | - | - | - | 212 |
| | b | 20 | 52 | - | 58 | - | - | - | 130 |
| | c | 18 | 19 | - | 13 | - | - | - | 50 |
| | d | 13 | 12 | - | 6 | - | - | - | 31 |

Noch: 2. Verteilung der Teilnehmerpopulation 2005/2006

| Verwaltungsbezirk a = Zusammen b = weiblich c = Ausländer/-innen zusammen d = Ausländerinnen | | Teilnehmer/-innen | | | | | | | insgesamt |
|--|----------|-------------------|--------------|--------------|--------------|------------|------------|-------------|--------------|
| | | davon | | | | | | im Semester | |
| | | im Vorkurs | 1 | 2 | 3 | 4 | 5 | | |
| Noch: Kreise | | | | | | | | | |
| Rhein-Erft-Kreis | a | - | - | - | - | - | - | - | - |
| | b | - | - | - | - | - | - | - | - |
| | c | - | - | - | - | - | - | - | - |
| | d | - | - | - | - | - | - | - | - |
| Euskirchen | | | | | | | | | |
| | a | - | - | - | - | - | - | - | - |
| | b | - | - | - | - | - | - | - | - |
| | c | - | - | - | - | - | - | - | - |
| | d | - | - | - | - | - | - | - | - |
| Heinsberg | | | | | | | | | |
| | a | - | - | - | 123 | 99 | 104 | 90 | 416 |
| | b | - | - | - | 67 | 54 | 59 | 59 | 239 |
| | c | - | - | - | - | - | - | - | - |
| | d | - | - | - | - | - | - | - | - |
| Oberbergischer Kreis | | | | | | | | | |
| | a | - | - | - | - | - | - | - | - |
| | b | - | - | - | - | - | - | - | - |
| | c | - | - | - | - | - | - | - | - |
| | d | - | - | - | - | - | - | - | - |
| Rheinisch-Bergischer Kreis | | | | | | | | | |
| | a | - | - | - | - | - | - | - | - |
| | b | - | - | - | - | - | - | - | - |
| | c | - | - | - | - | - | - | - | - |
| | d | - | - | - | - | - | - | - | - |
| Rhein-Sieg-Kreis | | | | | | | | | |
| | a | 94 | 82 | 90 | 75 | 48 | 41 | 23 | 453 |
| | b | 40 | 42 | 38 | 36 | 29 | 22 | 13 | 220 |
| | c | 14 | 12 | 11 | 5 | 1 | 2 | 2 | 47 |
| | d | 3 | 8 | 6 | 3 | 1 | 2 | 2 | 25 |
| Regierungsbezirk Köln | | | | | | | | | |
| | a | 1 195 | 1 414 | 1 424 | 1 314 | 988 | 497 | 334 | 7 166 |
| | b | 563 | 701 | 645 | 637 | 501 | 251 | 210 | 3 508 |
| | c | 403 | 349 | 313 | 210 | 146 | 36 | 17 | 1 474 |
| | d | 208 | 158 | 136 | 104 | 76 | 9 | 9 | 700 |
| davon | | | | | | | | | |
| kreisfreie Städte | | | | | | | | | |
| | a | 1 053 | 1 245 | 1 261 | 1 033 | 786 | 290 | 188 | 5 856 |
| | b | 496 | 608 | 571 | 494 | 395 | 140 | 118 | 2 822 |
| | c | 381 | 332 | 293 | 204 | 143 | 32 | 15 | 1 400 |
| | d | 202 | 147 | 124 | 101 | 75 | 7 | 7 | 663 |
| Kreise | | | | | | | | | |
| | a | 142 | 169 | 163 | 281 | 202 | 207 | 146 | 1 310 |
| | b | 67 | 93 | 74 | 143 | 106 | 111 | 92 | 686 |
| | c | 22 | 17 | 20 | 6 | 3 | 4 | 2 | 74 |
| | d | 6 | 11 | 12 | 3 | 1 | 2 | 2 | 37 |
| Kreisfreie Städte | | | | | | | | | |
| Bottrop | | | | | | | | | |
| | a | - | - | - | - | - | - | - | - |
| | b | - | - | - | - | - | - | - | - |
| | c | - | - | - | - | - | - | - | - |
| | d | - | - | - | - | - | - | - | - |
| Gelsenkirchen | | | | | | | | | |
| | a | 205 | 450 | 283 | 289 | 78 | 84 | - | 1 389 |
| | b | 104 | 218 | 137 | 142 | 36 | 39 | - | 676 |
| | c | 110 | 93 | 66 | 43 | 14 | 9 | - | 335 |
| | d | 59 | 39 | 24 | 20 | 5 | 5 | - | 152 |
| Münster | | | | | | | | | |
| | a | 168 | 300 | 189 | 210 | 133 | 123 | 57 | 1 180 |
| | b | 80 | 143 | 91 | 113 | 55 | 55 | 35 | 572 |
| | c | 36 | 31 | 7 | 14 | 9 | 4 | 1 | 102 |
| | d | 15 | 14 | 5 | 6 | 5 | 4 | 1 | 50 |

Noch: 2. Verteilung der Teilnehmerpopulation 2005/2006

| Verwaltungsbezirk a = Zusammen b = weiblich c = Ausländer/-innen zusammen d = Ausländerinnen | | Teilnehmer/-innen | | | | | | | insgesamt |
|--|----------|-------------------|--------------|--------------|--------------|--------------|--------------|--------------|---------------|
| | | davon | | | | | | | |
| | | im Vorkurs | im Semester | | | | | | |
| 1 | 2 | | 3 | 4 | 5 | 6 | | | |
| Noch. Kreise | | | | | | | | | |
| Hochsauerlandkreis | a | 26 | 123 | - | 84 | - | 39 | - | 272 |
| | b | 10 | 55 | - | 36 | - | 16 | - | 117 |
| | c | 9 | 5 | - | 1 | - | 4 | - | 19 |
| | d | 2 | 1 | - | 1 | - | - | - | 4 |
| Märkischer Kreis | | | | | | | | | |
| | a | - | - | - | - | - | - | - | - |
| | b | - | - | - | - | - | - | - | - |
| | c | - | - | - | - | - | - | - | - |
| | d | - | - | - | - | - | - | - | - |
| Olpe | | | | | | | | | |
| | a | - | - | - | - | - | - | - | - |
| | b | - | - | - | - | - | - | - | - |
| | c | - | - | - | - | - | - | - | - |
| | d | - | - | - | - | - | - | - | - |
| Siegen-Wittgenstein | | | | | | | | | |
| | a | 40 | 204 | 131 | 196 | 126 | 69 | 26 | 792 |
| | b | 18 | 103 | 61 | 84 | 58 | 33 | 11 | 368 |
| | c | 13 | 27 | 16 | 23 | 12 | 4 | 2 | 97 |
| | d | 4 | 16 | 7 | 11 | 7 | 3 | 1 | 49 |
| Soest | | | | | | | | | |
| | a | - | 372 | - | 259 | - | 85 | - | 716 |
| | b | - | 191 | - | 151 | - | 47 | - | 389 |
| | c | - | 28 | - | 19 | - | 1 | - | 48 |
| | d | - | 12 | - | 11 | - | - | - | 23 |
| Unna | | | | | | | | | |
| | a | 167 | 147 | 58 | 104 | 35 | 20 | 5 | 536 |
| | b | 97 | 57 | 24 | 46 | 12 | 13 | 2 | 251 |
| | c | 96 | 20 | 4 | 11 | 4 | - | 1 | 136 |
| | d | 66 | 4 | - | 3 | 1 | - | - | 74 |
| Regierungsbezirk Arnsberg | | | | | | | | | |
| | a | 879 | 2 010 | 872 | 1 692 | 675 | 576 | 203 | 6 907 |
| | b | 511 | 937 | 400 | 845 | 339 | 305 | 110 | 3 447 |
| | c | 482 | 273 | 162 | 231 | 96 | 44 | 24 | 1 312 |
| | d | 291 | 108 | 82 | 107 | 46 | 22 | 15 | 671 |
| davon | | | | | | | | | |
| kreisfreie Städte | | | | | | | | | |
| | a | 646 | 1 164 | 683 | 1 049 | 514 | 363 | 172 | 4 591 |
| | b | 386 | 531 | 315 | 528 | 269 | 196 | 97 | 2 322 |
| | c | 364 | 193 | 142 | 177 | 80 | 35 | 21 | 1 012 |
| | d | 219 | 75 | 75 | 81 | 38 | 19 | 14 | 521 |
| Kreise | | | | | | | | | |
| | a | 233 | 846 | 189 | 643 | 161 | 213 | 31 | 2 316 |
| | b | 125 | 406 | 85 | 317 | 70 | 109 | 13 | 1 125 |
| | c | 118 | 80 | 20 | 54 | 16 | 9 | 3 | 300 |
| | d | 72 | 33 | 7 | 26 | 8 | 3 | 1 | 150 |
| Nordrhein-Westfalen | | | | | | | | | |
| | a | 3 676 | 6 972 | 5 115 | 6 153 | 3 346 | 2 040 | 1 088 | 28 390 |
| | b | 1 858 | 3 338 | 2 370 | 3 047 | 1 630 | 1 025 | 593 | 13 861 |
| | c | 1 405 | 1 151 | 880 | 846 | 500 | 138 | 73 | 4 993 |
| | d | 772 | 511 | 390 | 407 | 245 | 65 | 44 | 2 434 |
| davon | | | | | | | | | |
| kreisfreie Städte | | | | | | | | | |
| | a | 2 879 | 4 799 | 4 014 | 4 052 | 2 437 | 1 246 | 731 | 20 158 |
| | b | 1 470 | 2 255 | 1 866 | 1 977 | 1 181 | 627 | 416 | 9 792 |
| | c | 1 122 | 930 | 762 | 650 | 406 | 108 | 57 | 4 035 |
| | d | 609 | 407 | 338 | 310 | 195 | 50 | 35 | 1 944 |
| Kreise | | | | | | | | | |
| | a | 797 | 2 173 | 1 101 | 2 101 | 909 | 794 | 357 | 8 232 |
| | b | 388 | 1 083 | 504 | 1 070 | 449 | 398 | 177 | 4 069 |
| | c | 283 | 221 | 118 | 196 | 94 | 30 | 16 | 958 |
| | d | 163 | 104 | 52 | 97 | 50 | 15 | 9 | 490 |

3. Schulabgängerinnen und -abgänger im Abgangsjahr 2005

| Verwaltungsbezirk a = Zusammen b = weiblich c = Ausländer/-innen zusammen d = Ausländerinnen | Schulabgänger/-innen | | | | | | | | | |
|--|--|------------------------------------|-----------|--------------------------------------|------------------------------------|----|----|------------------------|--------------------|-----------|
| | mit Hauptschulabschluss nach Jahrgang 09 | | | mit Sekundarabschluss I | | | | mit Fachhochschulreife | mit Hochschulreife | insgesamt |
| | zu-sammen | darunter mit Qualifikationsvermerk | zu-sammen | davon mit | | | | | | |
| | | | | Hauptschulabschluss nach Jahrgang 10 | Fachoberschulreife | | | | | |
| | | | | zu-sammen | darunter mit Qualifikationsvermerk | | | | | |
| Kreisfreie Städte | | | | | | | | | | |
| Düsseldorf | a | 4 | – | 106 | 9 | 97 | 45 | 53 | 105 | 268 |
| | b | 3 | – | 43 | 4 | 39 | 16 | 30 | 56 | 132 |
| | c | 2 | – | 41 | 7 | 34 | 14 | 7 | 5 | 55 |
| | d | 2 | – | 16 | 3 | 13 | 6 | 3 | 4 | 25 |
| Duisburg | a | 7 | – | 25 | 4 | 21 | 21 | 6 | 27 | 65 |
| | b | 3 | – | 13 | 3 | 10 | 10 | 2 | 15 | 33 |
| | c | 2 | – | 8 | 1 | 7 | 7 | 1 | 2 | 13 |
| | d | – | – | 6 | 1 | 5 | 5 | – | 2 | 8 |
| Essen | a | – | – | 50 | – | 50 | 50 | 44 | 124 | 218 |
| | b | – | – | 22 | – | 22 | 22 | 15 | 77 | 114 |
| | c | – | – | 5 | – | 5 | 5 | 3 | 2 | 10 |
| | d | – | – | 4 | – | 4 | 4 | – | 1 | 5 |
| Krefeld | a | 3 | – | 65 | 5 | 60 | 26 | – | – | 68 |
| | b | 2 | – | 30 | 2 | 28 | 13 | – | – | 32 |
| | c | 1 | – | 18 | – | 18 | 7 | – | – | 19 |
| | d | 1 | – | 8 | – | 8 | 1 | – | – | 9 |
| Mönchengladbach | a | 97 | – | 166 | 83 | 83 | 83 | – | – | 263 |
| | b | 37 | – | 75 | 37 | 38 | 38 | – | – | 112 |
| | c | 13 | – | 27 | 15 | 12 | 12 | – | – | 40 |
| | d | 3 | – | 11 | 5 | 6 | 6 | – | – | 14 |
| Mülheim an der Ruhr | a | – | – | – | – | – | – | – | – | – |
| | b | – | – | – | – | – | – | – | – | – |
| | c | – | – | – | – | – | – | – | – | – |
| | d | – | – | – | – | – | – | – | – | – |
| Oberhausen | a | – | – | – | – | – | – | 4 | 35 | 39 |
| | b | – | – | – | – | – | – | 1 | 19 | 20 |
| | c | – | – | – | – | – | – | – | 2 | 2 |
| | d | – | – | – | – | – | – | – | 1 | 1 |
| Remscheid | a | 2 | – | 59 | 6 | 53 | 1 | – | – | 61 |
| | b | – | – | 27 | 1 | 26 | – | – | – | 27 |
| | c | 1 | – | 13 | – | 13 | – | – | – | 14 |
| | d | – | – | 4 | – | 4 | – | – | – | 4 |
| Solingen | a | – | – | – | – | – | – | – | – | – |
| | b | – | – | – | – | – | – | – | – | – |
| | c | – | – | – | – | – | – | – | – | – |
| | d | – | – | – | – | – | – | – | – | – |
| Wuppertal | a | 16 | – | 106 | 14 | 92 | 40 | 39 | 90 | 251 |
| | b | 3 | – | 52 | 9 | 43 | 19 | 15 | 45 | 115 |
| | c | 3 | – | 29 | 5 | 24 | 5 | 2 | 3 | 37 |
| | d | – | – | 16 | 3 | 13 | 4 | – | 2 | 18 |

Noch: 3. Schulabgängerinnen und -abgänger im Abgangsjahr 2005

| Verwaltungsbezirk a = Zusammen b = weiblich c = Ausländer/-innen zusammen d = Ausländerinnen | Schulabgänger/-innen | | | | | | | | | |
|--|---|--|-------------------------|--|--------------------|------------|----------------------------------|-------------------------|----------------|--------------|
| | mit Hauptschulabschluss nach Jahrgang 09 | | mit Sekundarabschluss I | | | | mit Fach- hoch- schulreife | mit Hoch- schulreife | ins- gesamt | |
| | zu- sammen | darunter mit Quali- fika-tions- vermerk | zu- sammen | davon mit | | | | | | |
| | | | | Haupt- schul- abschluss nach Jahrgang 10 | Fachoberschulreife | | | | | |
| | | | zu- sammen | darunter mit Quali- fika-tions- vermerk | | | | | | |
| Kreise | | | | | | | | | | |
| Kleve | a | - | - | - | - | - | - | - | - | |
| | b | - | - | - | - | - | - | - | - | |
| | c | - | - | - | - | - | - | - | - | |
| | d | - | - | - | - | - | - | - | - | |
| Mettmann | a | 37 | - | 74 | 37 | 37 | 37 | 8 | - | 119 |
| | b | 25 | - | 31 | 17 | 14 | 14 | 2 | - | 58 |
| | c | 9 | - | 12 | 6 | 6 | 6 | 1 | - | 22 |
| | d | 5 | - | 3 | 2 | 1 | 1 | - | - | 8 |
| Rhein-Kreis Neuss | a | 1 | - | 71 | 3 | 68 | 31 | 55 | 60 | 187 |
| | b | - | - | 38 | 2 | 36 | 17 | 22 | 34 | 94 |
| | c | 1 | - | 13 | - | 13 | 5 | 5 | 5 | 24 |
| | d | - | - | 3 | - | 3 | 2 | - | 3 | 6 |
| Viersen | a | - | - | 1 | - | 1 | 1 | 27 | 66 | 94 |
| | b | - | - | - | - | - | - | 12 | 31 | 43 |
| | c | - | - | - | - | - | - | 7 | 6 | 13 |
| | d | - | - | - | - | - | - | 1 | 2 | 3 |
| Wesel | a | - | - | - | - | - | - | - | - | - |
| | b | - | - | - | - | - | - | - | - | - |
| | c | - | - | - | - | - | - | - | - | - |
| | d | - | - | - | - | - | - | - | - | - |
| Regierungsbezirk Düsseldorf | a | 167 | - | 723 | 161 | 562 | 335 | 236 | 507 | 1 633 |
| | b | 73 | - | 331 | 75 | 256 | 149 | 99 | 277 | 780 |
| | c | 32 | - | 166 | 34 | 132 | 61 | 26 | 25 | 249 |
| | d | 11 | - | 71 | 14 | 57 | 29 | 4 | 15 | 101 |
| davon | | | | | | | | | | |
| kreisfreie Städte | a | 129 | - | 577 | 121 | 456 | 266 | 146 | 381 | 1 233 |
| | b | 48 | - | 262 | 56 | 206 | 118 | 63 | 212 | 585 |
| | c | 22 | - | 141 | 28 | 113 | 50 | 13 | 14 | 190 |
| | d | 6 | - | 65 | 12 | 53 | 26 | 3 | 10 | 84 |
| Kreise | a | 38 | - | 146 | 40 | 106 | 69 | 90 | 126 | 400 |
| | b | 25 | - | 69 | 19 | 50 | 31 | 36 | 65 | 195 |
| | c | 10 | - | 25 | 6 | 19 | 11 | 13 | 11 | 59 |
| | d | 5 | - | 6 | 2 | 4 | 3 | 1 | 5 | 17 |
| Kreisfreie Städte | | | | | | | | | | |
| Aachen | a | 17 | - | 94 | 38 | 56 | 23 | 16 | 38 | 165 |
| | b | 11 | - | 54 | 20 | 34 | 14 | 10 | 24 | 99 |
| | c | 8 | - | 26 | 11 | 15 | 3 | 7 | 8 | 49 |
| | d | 5 | - | 17 | 7 | 10 | 2 | 3 | 3 | 28 |
| Bonn | a | - | - | 105 | 25 | 80 | 45 | 75 | 110 | 290 |
| | b | - | - | 48 | 10 | 38 | 23 | 24 | 61 | 133 |
| | c | - | - | 21 | 5 | 16 | 8 | 18 | 9 | 48 |
| | d | - | - | 6 | 2 | 4 | 3 | 5 | 4 | 15 |

Noch: 3. Schulabgängerinnen und -abgänger im Abgangsjahr 2005

| Verwaltungsbezirk a = Zusammen b = weiblich c = Ausländer/-innen zusammen d = Ausländerinnen | Schulabgänger/-innen | | | | | | | | | |
|--|--|------------------------------------|-----------|--------------------------------------|--------------------|-----|-----|------------------------|--------------------|-----------|
| | mit Hauptschulabschluss nach Jahrgang 09 | | | mit Sekundarabschluss I | | | | mit Fachhochschulreife | mit Hochschulreife | insgesamt |
| | zu-sammen | darunter mit Qualifikationsvermerk | zu-sammen | davon mit | | | | | | |
| | | | | Hauptschulabschluss nach Jahrgang 10 | Fachoberschulreife | | | | | |
| | | | zu-sammen | darunter mit Qualifikationsvermerk | | | | | | |
| Noch: Kreisfreie Städte | | | | | | | | | | |
| Köln | a | 33 | – | 517 | 263 | 254 | 225 | 54 | 226 | 830 |
| | b | 17 | – | 253 | 118 | 135 | 122 | 23 | 123 | 416 |
| | c | 9 | – | 137 | 71 | 66 | 56 | 5 | 19 | 170 |
| | d | 3 | – | 65 | 30 | 35 | 30 | 3 | 8 | 79 |
| Leverkusen | | | | | | | | | | |
| | a | – | – | – | – | – | – | – | – | – |
| | b | – | – | – | – | – | – | – | – | – |
| | c | – | – | – | – | – | – | – | – | – |
| | d | – | – | – | – | – | – | – | – | – |
| Kreise | | | | | | | | | | |
| Aachen | | | | | | | | | | |
| | a | – | – | – | – | – | – | 23 | 90 | 113 |
| | b | – | – | – | – | – | – | 12 | 49 | 61 |
| | c | – | – | – | – | – | – | 1 | 2 | 3 |
| | d | – | – | – | – | – | – | 1 | 2 | 3 |
| Düren | | | | | | | | | | |
| | a | – | – | – | – | – | – | – | – | – |
| | b | – | – | – | – | – | – | – | – | – |
| | c | – | – | – | – | – | – | – | – | – |
| | d | – | – | – | – | – | – | – | – | – |
| Rhein-Erft-Kreis | | | | | | | | | | |
| | a | – | – | – | – | – | – | – | – | – |
| | b | – | – | – | – | – | – | – | – | – |
| | c | – | – | – | – | – | – | – | – | – |
| | d | – | – | – | – | – | – | – | – | – |
| Euskirchen | | | | | | | | | | |
| | a | – | – | – | – | – | – | – | – | – |
| | b | – | – | – | – | – | – | – | – | – |
| | c | – | – | – | – | – | – | – | – | – |
| | d | – | – | – | – | – | – | – | – | – |
| Heinsberg | | | | | | | | | | |
| | a | – | – | – | – | – | – | 26 | 162 | 188 |
| | b | – | – | – | – | – | – | 9 | 97 | 106 |
| | c | – | – | – | – | – | – | – | – | – |
| | d | – | – | – | – | – | – | – | – | – |
| Oberbergischer Kreis | | | | | | | | | | |
| | a | – | – | – | – | – | – | – | – | – |
| | b | – | – | – | – | – | – | – | – | – |
| | c | – | – | – | – | – | – | – | – | – |
| | d | – | – | – | – | – | – | – | – | – |
| Rheinisch-Bergischer Kreis | | | | | | | | | | |
| | a | – | – | – | – | – | – | – | – | – |
| | b | – | – | – | – | – | – | – | – | – |
| | c | – | – | – | – | – | – | – | – | – |
| | d | – | – | – | – | – | – | – | – | – |
| Rhein-Sieg-Kreis | | | | | | | | | | |
| | a | – | – | – | – | – | – | 52 | 53 | 105 |
| | b | – | – | – | – | – | – | 15 | 25 | 40 |
| | c | – | – | – | – | – | – | 4 | – | 4 |
| | d | – | – | – | – | – | – | 2 | – | 2 |

Noch: 3. Schulabgängerinnen und -abgänger im Abgangsjahr 2005

| Verwaltungsbezirk a = Zusammen b = weiblich c = Ausländer/-innen zusammen d = Ausländerinnen | | Schulabgänger/-innen | | | | | | | | |
|--|----------|---|--|-------------------------|--|--------------------|---------------|----------------------------------|-------------------------|----------------|
| | | mit Hauptschulabschluss nach Jahrgang 09 | | mit Sekundarabschluss I | | | | mit Fach- hoch- schulreife | mit Hoch- schulreife | ins- gesamt |
| | | zu- sammen | darunter mit Quali- fika-tions- vermerk | zu- sammen | davon mit | | | | | |
| | | | | | Haupt- schul- abschluss nach Jahrgang 10 | Fachoberschulreife | zu- sammen | | | |
| Regierungsbezirk Münster | a | 100 | – | 316 | 80 | 236 | | 177 | 230 | 313 |
| | b | 49 | – | 150 | 38 | 112 | 84 | 94 | 160 | 453 |
| | c | 31 | – | 58 | 12 | 46 | 36 | 46 | 14 | 149 |
| | d | 16 | – | 24 | 6 | 18 | 16 | 21 | 8 | 69 |
| davon | | | | | | | | | | |
| kreisfreie Städte | a | 86 | – | 181 | 58 | 123 | 116 | 140 | 191 | 598 |
| | b | 40 | – | 86 | 27 | 59 | 57 | 46 | 92 | 264 |
| | c | 31 | – | 38 | 7 | 31 | 27 | 14 | 12 | 95 |
| | d | 16 | – | 17 | 3 | 14 | 12 | 4 | 8 | 45 |
| Kreise | a | 14 | – | 135 | 22 | 113 | 61 | 90 | 122 | 361 |
| | b | 9 | – | 64 | 11 | 53 | 27 | 48 | 68 | 189 |
| | c | – | – | 20 | 5 | 15 | 9 | 32 | 2 | 54 |
| | d | – | – | 7 | 3 | 4 | 4 | 17 | – | 24 |
| Kreisfreie Stadt | | | | | | | | | | |
| Bielefeld | a | 14 | – | 52 | 16 | 36 | 36 | 46 | 138 | 250 |
| | b | 9 | – | 31 | 9 | 22 | 22 | 18 | 71 | 129 |
| | c | 8 | – | 13 | 4 | 9 | 9 | – | 3 | 24 |
| | d | 4 | – | 6 | 1 | 5 | 5 | – | 1 | 11 |
| Kreise | | | | | | | | | | |
| Gütersloh | a | – | – | – | – | – | – | – | – | – |
| | b | – | – | – | – | – | – | – | – | – |
| | c | – | – | – | – | – | – | – | – | – |
| | d | – | – | – | – | – | – | – | – | – |
| Herford | a | – | – | – | – | – | – | – | – | – |
| | b | – | – | – | – | – | – | – | – | – |
| | c | – | – | – | – | – | – | – | – | – |
| | d | – | – | – | – | – | – | – | – | – |
| Höxter | a | – | – | – | – | – | – | – | – | – |
| | b | – | – | – | – | – | – | – | – | – |
| | c | – | – | – | – | – | – | – | – | – |
| | d | – | – | – | – | – | – | – | – | – |
| Lippe | a | – | – | – | – | – | – | – | – | – |
| | b | – | – | – | – | – | – | – | – | – |
| | c | – | – | – | – | – | – | – | – | – |
| | d | – | – | – | – | – | – | – | – | – |
| Minden-Lübbecke | a | – | – | 38 | – | 38 | 9 | 12 | 42 | 92 |
| | b | – | – | 20 | – | 20 | 6 | 3 | 26 | 49 |
| | c | – | – | – | – | – | – | – | 3 | 3 |
| | d | – | – | – | – | – | – | – | 3 | 3 |
| Paderborn | a | 8 | – | 88 | 3 | 85 | 58 | 24 | 70 | 190 |
| | b | 5 | – | 47 | 1 | 46 | 34 | 4 | 32 | 88 |
| | c | 2 | – | 5 | – | 5 | 5 | – | – | 7 |
| | d | 2 | – | 2 | – | 2 | 2 | – | – | 4 |

Noch: 3. Schulabgängerinnen und -abgänger im Abgangsjahr 2005

| Verwaltungsbezirk a = Zusammen b = weiblich c = Ausländer/-innen zusammen d = Ausländerinnen | Schulabgänger/-innen | | | | | | | | | |
|--|---|--|-------------------------|---|--------------------|---------------|--|-------------------------|----------------|--------------|
| | mit Hauptschulabschluss nach Jahrgang 09 | | mit Sekundarabschluss I | | | | mit Fach- hoch- schulreife | mit Hoch- schulreife | ins- gesamt | |
| | zu- sammen | darunter mit Quali- fika-tions- vermerk | zu- sammen | davon mit | | | | | | |
| | | | | Haupt- schul- absch- luss nach Jahrgang 10 | Fachoberschulreife | zu- sammen | darunter mit Quali- fika-tions- vermerk | | | |
| Noch: Kreise | | | | | | | | | | |
| Märkischer Kreis | a | - | - | - | - | - | - | - | - | |
| | b | - | - | - | - | - | - | - | - | |
| | c | - | - | - | - | - | - | - | - | |
| | d | - | - | - | - | - | - | - | - | |
| Olpe | a | - | - | - | - | - | - | - | - | |
| | b | - | - | - | - | - | - | - | - | |
| | c | - | - | - | - | - | - | - | - | |
| | d | - | - | - | - | - | - | - | - | |
| Siegen-Wittgenstein | a | 6 | - | 49 | 7 | 42 | 20 | 42 | 80 | 177 |
| | b | 2 | - | 27 | 5 | 22 | 11 | 16 | 44 | 89 |
| | c | 2 | - | 8 | 3 | 5 | 2 | 1 | 1 | 12 |
| | d | 1 | - | 5 | 2 | 3 | 1 | 1 | 1 | 8 |
| Soest | a | 4 | - | 23 | - | 23 | - | 38 | 66 | 131 |
| | b | 4 | - | 14 | - | 14 | - | 20 | 34 | 72 |
| | c | - | - | 4 | - | 4 | - | 3 | 4 | 11 |
| | d | - | - | 3 | - | 3 | - | - | 1 | 4 |
| Unna | a | - | - | 24 | 3 | 21 | 21 | 16 | 18 | 58 |
| | b | - | - | 13 | 2 | 11 | 11 | 8 | 10 | 31 |
| | c | - | - | - | - | - | - | 3 | - | 3 |
| | d | - | - | - | - | - | - | 1 | - | 1 |
| Regierungsbezirk Arnsberg | a | 45 | - | 426 | 79 | 347 | 212 | 343 | 542 | 1 356 |
| | b | 22 | - | 195 | 34 | 161 | 97 | 148 | 295 | 660 |
| | c | 15 | - | 78 | 17 | 61 | 26 | 35 | 26 | 154 |
| | d | 7 | - | 33 | 6 | 27 | 11 | 11 | 15 | 66 |
| davon kreisfreie Städte | a | 35 | - | 330 | 69 | 261 | 171 | 230 | 349 | 944 |
| | b | 16 | - | 141 | 27 | 114 | 75 | 98 | 192 | 447 |
| | c | 13 | - | 66 | 14 | 52 | 24 | 27 | 21 | 127 |
| | d | 6 | - | 25 | 4 | 21 | 10 | 9 | 13 | 53 |
| Kreise | a | 10 | - | 96 | 10 | 86 | 41 | 113 | 193 | 412 |
| | b | 6 | - | 54 | 7 | 47 | 22 | 50 | 103 | 213 |
| | c | 2 | - | 12 | 3 | 9 | 2 | 8 | 5 | 27 |
| | d | 1 | - | 8 | 2 | 6 | 1 | 2 | 2 | 13 |
| Nordrhein-Westfalen | a | 384 | - | 2 359 | 665 | 1 694 | 1 120 | 1 137 | 2 291 | 6 171 |
| | b | 186 | - | 1 129 | 305 | 824 | 551 | 459 | 1 240 | 3 014 |
| | c | 105 | - | 504 | 154 | 350 | 204 | 142 | 109 | 860 |
| | d | 48 | - | 224 | 66 | 158 | 98 | 50 | 59 | 381 |
| kreisfreie Städte | a | 314 | - | 1 856 | 590 | 1 266 | 882 | 707 | 1 433 | 4 310 |
| | b | 141 | - | 875 | 267 | 608 | 431 | 282 | 775 | 2 073 |
| | c | 91 | - | 442 | 140 | 302 | 177 | 84 | 86 | 703 |
| | d | 40 | - | 201 | 59 | 142 | 88 | 27 | 47 | 315 |
| Kreise | a | 70 | - | 503 | 75 | 428 | 238 | 430 | 858 | 1 861 |
| | b | 45 | - | 254 | 38 | 216 | 120 | 177 | 465 | 941 |
| | c | 14 | - | 62 | 14 | 48 | 27 | 58 | 23 | 157 |
| | d | 8 | - | 23 | 7 | 16 | 10 | 23 | 12 | 66 |

4. Lehrergrunddaten 2005/2006

| Verwaltungsbezirk | Lehrer/-innen | | | | | | | | | | | | | |
|------------------------------------|---------------|--------------------------|------------|------------------------|-------------------|-------------|--------------------------|-------------------|------------------|--------------------------|-------------------|---------------------|--------------------------|-------------------|
| | insgesamt | in % aller Lehrer/-innen | weiblich | | | ausländisch | | | darunter | | | | | |
| | | | Anzahl | in % aller Lehrerinnen | in % von Spalte 1 | Anzahl | in % aller Lehrer/-innen | in % von Spalte 1 | hauptamtlich/BAT | | | vollzeitbeschäftigt | | |
| | | | | | | | | | Anzahl | in % aller Lehrer/-innen | in % von Spalte 1 | Anzahl | in % aller Lehrer/-innen | in % von Spalte 1 |
| 1 | 2 | 3 | 4 | 5 | 6 | 7 | 8 | 9 | 10 | 11 | 12 | 13 | 14 | |
| Kreisfreie Städte | | | | | | | | | | | | | | |
| Düsseldorf | 72 | 4,3 | 25 | 3,0 | 34,7 | - | - | - | 70 | 4,2 | 97,2 | 60 | 4,9 | 83,3 |
| Duisburg | 19 | 1,1 | 10 | 1,2 | 52,6 | - | - | - | 19 | 1,1 | 100,0 | 14 | 1,1 | 73,7 |
| Essen | 77 | 4,5 | 40 | 4,9 | 51,9 | 1 | 4,8 | 1,3 | 75 | 4,5 | 97,4 | 58 | 4,7 | 75,3 |
| Krefeld | 15 | 0,9 | 5 | 0,6 | 33,3 | - | - | - | 14 | 0,8 | 93,3 | 11 | 0,9 | 73,3 |
| Mönchengladbach | 32 | 1,9 | 19 | 2,3 | 59,4 | - | - | - | 31 | 1,9 | 96,9 | 19 | 1,5 | 59,4 |
| Mülheim an der Ruhr | - | - | - | - | - | - | - | - | - | - | - | - | - | - |
| Oberhausen | 33 | 1,9 | 17 | 2,1 | 51,5 | 2 | 9,5 | 6,1 | 31 | 1,9 | 93,9 | 25 | 2,0 | 75,8 |
| Remscheid | 10 | 0,6 | 6 | 0,7 | 60,0 | 1 | 4,8 | 10,0 | 10 | 0,6 | 100,0 | 5 | 0,4 | 50,0 |
| Solingen | - | - | - | - | - | - | - | - | - | - | - | - | - | - |
| Wuppertal | 69 | 4,1 | 35 | 4,3 | 50,7 | - | - | - | 69 | 4,2 | 100,0 | 51 | 4,1 | 73,9 |
| Kreise | | | | | | | | | | | | | | |
| Kleve | - | - | - | - | - | - | - | - | - | - | - | - | - | - |
| Mettmann | 15 | 0,9 | 10 | 1,2 | 66,7 | - | - | - | 14 | 0,8 | 93,3 | 4 | 0,3 | 26,7 |
| Rhein-Kreis Neuss | 54 | 3,2 | 22 | 2,7 | 40,7 | 2 | 9,5 | 3,7 | 52 | 3,1 | 96,3 | 36 | 2,9 | 66,7 |
| Viersen | 33 | 1,9 | 15 | 1,8 | 45,5 | - | - | - | 33 | 2,0 | 100,0 | 27 | 2,2 | 81,8 |
| Wesel | - | - | - | - | - | - | - | - | - | - | - | - | - | - |
| Regierungsbezirk Düsseldorf | 429 | 25,3 | 204 | 24,8 | 47,6 | 6 | 28,6 | 1,4 | 418 | 25,2 | 97,4 | 310 | 25,1 | 72,3 |
| davon | | | | | | | | | | | | | | |
| kreisfreie Städte | 327 | 19,3 | 157 | 19,1 | 48,0 | 4 | 19,0 | 1,2 | 319 | 19,2 | 97,6 | 243 | 19,7 | 74,3 |
| Kreise | 102 | 6,0 | 47 | 5,7 | 46,1 | 2 | 9,5 | 2,0 | 99 | 6,0 | 97,1 | 67 | 5,4 | 65,7 |
| Kreisfreie Städte | | | | | | | | | | | | | | |
| Aachen | 41 | 2,4 | 19 | 2,3 | 46,3 | 1 | 4,8 | 2,4 | 41 | 2,5 | 100,0 | 35 | 2,8 | 85,4 |
| Bonn | 99 | 5,8 | 61 | 7,4 | 61,6 | 2 | 9,5 | 2,0 | 99 | 6,0 | 100,0 | 64 | 5,2 | 64,6 |
| Köln | 195 | 11,5 | 116 | 14,1 | 59,5 | 4 | 19,0 | 2,1 | 193 | 11,6 | 99,0 | 128 | 10,4 | 65,6 |
| Leverkusen | - | - | - | - | - | - | - | - | - | - | - | - | - | - |
| Kreise | | | | | | | | | | | | | | |
| Aachen | 41 | 2,4 | 23 | 2,8 | 56,1 | 1 | 4,8 | 2,4 | 39 | 2,4 | 95,1 | 20 | 1,6 | 48,8 |
| Düren | - | - | - | - | - | - | - | - | - | - | - | - | - | - |
| Rhein-Erft-Kreis | - | - | - | - | - | - | - | - | - | - | - | - | - | - |
| Euskirchen | - | - | - | - | - | - | - | - | - | - | - | - | - | - |
| Heinsberg | 37 | 2,2 | 15 | 1,8 | 40,5 | 1 | 4,8 | 2,7 | 37 | 2,2 | 100,0 | 34 | 2,8 | 91,9 |
| Oberbergischer Kreis | - | - | - | - | - | - | - | - | - | - | - | - | - | - |
| Rheinisch-Bergischer Kreis | - | - | - | - | - | - | - | - | - | - | - | - | - | - |
| Rhein-Sieg-Kreis | 30 | 1,8 | 13 | 1,6 | 43,3 | - | - | - | 30 | 1,8 | 100,0 | 21 | 1,7 | 70,0 |
| Regierungsbezirk Köln | 443 | 26,2 | 247 | 30,1 | 55,8 | 9 | 42,9 | 2,0 | 439 | 26,5 | 99,1 | 302 | 24,5 | 68,2 |
| davon | | | | | | | | | | | | | | |
| kreisfreie Städte | 335 | 19,8 | 196 | 23,9 | 58,5 | 7 | 33,3 | 2,1 | 333 | 20,1 | 99,4 | 227 | 18,4 | 67,8 |
| Kreise | 108 | 6,4 | 51 | 6,2 | 47,2 | 2 | 9,5 | 1,9 | 106 | 6,4 | 98,1 | 75 | 6,1 | 69,4 |
| Kreisfreie Städte | | | | | | | | | | | | | | |
| Bottrop | - | - | - | - | - | - | - | - | - | - | - | - | - | - |
| Gelsenkirchen | 64 | 3,8 | 36 | 4,4 | 56,3 | - | - | - | 62 | 3,7 | 96,9 | 52 | 4,2 | 81,3 |
| Münster | 85 | 5,0 | 45 | 5,5 | 52,9 | - | - | - | 78 | 4,7 | 91,8 | 53 | 4,3 | 62,4 |
| Kreise | | | | | | | | | | | | | | |
| Borken | 43 | 2,5 | 16 | 1,9 | 37,2 | - | - | - | 43 | 2,6 | 100,0 | 39 | 3,2 | 90,7 |
| Coesfeld | - | - | - | - | - | - | - | - | - | - | - | - | - | - |
| Recklinghausen | - | - | - | - | - | - | - | - | - | - | - | - | - | - |
| Steinfurt | 45 | 2,7 | 21 | 2,6 | 46,7 | - | - | - | 39 | 2,4 | 86,7 | 27 | 2,2 | 60,0 |
| Warendorf | - | - | - | - | - | - | - | - | - | - | - | - | - | - |

1) abgeordnete, beurlaubte und langfristig erkrankte Lehrkräfte

Noch: 4. Lehrergrunddaten 2005/2006

| Verwaltungsbezirk | Lehrer/-innen | | | | | | | | | | | | | |
|--|----------------|------------------------------------|------------|----------------------------------|-------------------------|-------------|------------------------------------|-------------------------|------------------|------------------------------------|-------------------------|---------------------|------------------------------------|-------------------------|
| | ins- gesamt | in % aller Lehrer/ -innen | weiblich | | | ausländisch | | | darunter | | | | | |
| | | | Anzahl | in % aller Lehr- rinnen | in % von Spalte 1 | Anzahl | in % aller Lehrer/ -innen | in % von Spalte 1 | hauptamtlich/BAT | | | vollzeitbeschäftigt | | |
| | | | | | | | | | Anzahl | in % aller Lehrer/ -innen | in % von Spalte 1 | Anzahl | in % aller Lehrer/ -innen | in % von Spalte 1 |
| 1 | 2 | 3 | 4 | 5 | 6 | 7 | 8 | 9 | 10 | 11 | 12 | 13 | 14 | |
| Regierungsbezirk Münster | 237 | 14,0 | 118 | 14,4 | 49,8 | - | - | - | 222 | 13,4 | 93,7 | 171 | 13,9 | 72,2 |
| davon | | | | | | | | | | | | | | |
| kreisfreie Städte | 149 | 8,8 | 81 | 9,9 | 54,4 | - | - | - | 140 | 8,4 | 94,0 | 105 | 8,5 | 70,5 |
| Kreise | 88 | 5,2 | 37 | 4,5 | 42,0 | - | - | - | 82 | 4,9 | 93,2 | 66 | 5,3 | 75,0 |
| Kreisfreie Stadt | | | | | | | | | | | | | | |
| Bielefeld | 88 | 5,2 | 39 | 4,8 | 44,3 | - | - | - | 88 | 5,3 | 100,0 | 63 | 5,1 | 71,6 |
| Kreise | | | | | | | | | | | | | | |
| Gütersloh | - | - | - | - | - | - | - | - | - | - | - | - | - | - |
| Herford | - | - | - | - | - | - | - | - | - | - | - | - | - | - |
| Höxter | - | - | - | - | - | - | - | - | - | - | - | - | - | - |
| Lippe | - | - | - | - | - | - | - | - | - | - | - | - | - | - |
| Minden-Lübbecke | 31 | 1,8 | 6 | 0,7 | 19,4 | - | - | - | 31 | 1,9 | 100,0 | 25 | 2,0 | 80,6 |
| Paderborn | 59 | 3,5 | 25 | 3,0 | 42,4 | 1 | 4,8 | 1,7 | 59 | 3,6 | 100,0 | 49 | 4,0 | 83,1 |
| Regierungsbezirk Detmold | 178 | 10,5 | 70 | 8,5 | 39,3 | 1 | 4,8 | 0,6 | 178 | 10,7 | 100,0 | 137 | 11,1 | 77,0 |
| davon | | | | | | | | | | | | | | |
| kreisfreie Stadt | 88 | 5,2 | 39 | 4,8 | 44,3 | - | - | - | 88 | 5,3 | 100,0 | 63 | 5,1 | 71,6 |
| Kreise | 90 | 5,3 | 31 | 3,8 | 34,4 | 1 | 4,8 | 1,1 | 90 | 5,4 | 100,0 | 74 | 6,0 | 82,2 |
| Kreisfreie Städte | | | | | | | | | | | | | | |
| Bochum | 55 | 3,2 | 29 | 3,5 | 52,7 | 1 | 4,8 | 1,8 | 55 | 3,3 | 100,0 | 42 | 3,4 | 76,4 |
| Dortmund | 119 | 7,0 | 49 | 6,0 | 41,2 | 1 | 4,8 | 0,8 | 117 | 7,1 | 98,3 | 87 | 7,1 | 73,1 |
| Hagen | 91 | 5,4 | 43 | 5,2 | 47,3 | 3 | 14,3 | 3,3 | 91 | 5,5 | 100,0 | 68 | 5,5 | 74,7 |
| Hamm | - | - | - | - | - | - | - | - | - | - | - | - | - | - |
| Herne | - | - | - | - | - | - | - | - | - | - | - | - | - | - |
| Kreise | | | | | | | | | | | | | | |
| Ennepe-Ruhr-Kreis | - | - | - | - | - | - | - | - | - | - | - | - | - | - |
| Hochsauerlandkreis | 18 | 1,1 | 11 | 1,3 | 61,1 | - | - | - | 18 | 1,1 | 100,0 | 15 | 1,2 | 83,3 |
| Märkischer Kreis | - | - | - | - | - | - | - | - | - | - | - | - | - | - |
| Olpe | - | - | - | - | - | - | - | - | - | - | - | - | - | - |
| Siegen-Wittgenstein | 54 | 3,2 | 19 | 2,3 | 35,2 | - | - | - | 52 | 3,1 | 96,3 | 47 | 3,8 | 87,0 |
| Soest | 40 | 2,4 | 17 | 2,1 | 42,5 | - | - | - | 40 | 2,4 | 100,0 | 31 | 2,5 | 77,5 |
| Unna | 29 | 1,7 | 14 | 1,7 | 48,3 | - | - | - | 29 | 1,7 | 100,0 | 24 | 1,9 | 82,8 |
| Regierungsbezirk Arnsberg | 406 | 24,0 | 182 | 22,2 | 44,8 | 5 | 23,8 | 1,2 | 402 | 24,2 | 99,0 | 314 | 25,4 | 77,3 |
| davon | | | | | | | | | | | | | | |
| kreisfreie Städte | 265 | 15,7 | 121 | 14,7 | 45,7 | 5 | 23,8 | 1,9 | 263 | 15,9 | 99,2 | 197 | 16,0 | 74,3 |
| Kreise | 141 | 8,3 | 61 | 7,4 | 43,3 | - | - | - | 139 | 8,4 | 98,6 | 117 | 9,5 | 83,0 |
| Nordrhein-Westfalen | 1 693 | 100 | 821 | 100 | 48,5 | 21 | 100 | 1,2 | 1 659 | 100 | 98,0 | 1 234 | 100 | 72,9 |
| davon | | | | | | | | | | | | | | |
| kreisfreie Städte | 1 164 | 68,8 | 594 | 72,4 | 51,0 | 16 | 76,2 | 1,4 | 1 143 | 68,9 | 98,2 | 835 | 67,7 | 71,7 |
| Kreise | 529 | 31,2 | 227 | 27,6 | 42,9 | 5 | 23,8 | 0,9 | 516 | 31,1 | 97,5 | 399 | 32,3 | 75,4 |
| darunter langfristig abwesende Lehrer/-innen ¹⁾ | 26 | 1,5 | 19 | 2,3 | 73,1 | - | - | - | 26 | 1,6 | 100,0 | 22 | 1,8 | 84,6 |

5. Erteilte wöchentliche Unterrichtsstunden 2005/2006

| Verwaltungsbezirk | Erteilte wöchentliche Unterrichtsstunden | | | | | | | | | | | | | je 100 Schüler/ -innen |
|------------------------------------|--|-------------------------------|----------------|----------------------|------------------|----------------------|---------------------------------|-----------------|----------------------|--|---------------------|----------------------|---|---------------------------------|
| | der Lehrer/-innen | | | | | | | | | | darunter Mehrarbeit | | | |
| | ins- gesamt | in % aller Stun- den | weiblich | | davon | | | | | | | | | |
| | | | Anzahl | in % von Sp. 1 | hauptamtlich/BAT | | | na/nb/Nicht-BAT | | | | | | |
| | | | | | Anzahl | in % von Sp. 1 | je ha/BAT- Lehrer/ -in | Anzahl | in % von Sp. 1 | je na/nb/ Nicht- BAT- Lehrer/ -in | Anzahl | in % von Sp. 1 | je Lehrer/ -in mit Mehr- arbeit | |
| 1 | 2 | 3 | 4 | 5 | 6 | 7 | 8 | 9 | 10 | 11 | 12 | 13 | 14 | |
| Kreisfreie Städte | | | | | | | | | | | | | | |
| Düsseldorf | 1 284,0 | 4,3 | 440,0 | 34,3 | 1 271,0 | 99,0 | 18,2 | 13,0 | 1,0 | 6,5 | 8,0 | 0,6 | 4,0 | 107,3 |
| Duisburg | 346,0 | 1,1 | 169,0 | 48,8 | 346,0 | 100,0 | 18,2 | - | - | - | - | - | - | 89,6 |
| Essen | 1 395,0 | 4,6 | 769,0 | 55,1 | 1 379,0 | 98,9 | 18,4 | 16,0 | 1,1 | 8,0 | 18,0 | 1,3 | 2,6 | 108,6 |
| Krefeld | 287,0 | 1,0 | 87,0 | 30,3 | 279,0 | 97,2 | 19,9 | 8,0 | 2,8 | 8,0 | - | - | - | 72,7 |
| Mönchengladbach | 594,0 | 2,0 | 339,0 | 57,1 | 586,0 | 98,7 | 18,9 | 8,0 | 1,3 | 8,0 | - | - | - | 91,8 |
| Mülheim an der Ruhr | - | - | - | - | - | - | - | - | - | - | - | - | - | - |
| Oberhausen | 521,0 | 1,7 | 282,0 | 54,1 | 510,0 | 97,9 | 16,5 | 11,0 | 2,1 | 5,5 | - | - | - | 140,8 |
| Remscheid | 157,0 | 0,5 | 90,0 | 57,3 | 157,0 | 100,0 | 15,7 | - | - | - | - | - | - | 70,7 |
| Solingen | - | - | - | - | - | - | - | - | - | - | - | - | - | - |
| Wuppertal | 1 263,0 | 4,2 | 604,0 | 47,8 | 1 263,0 | 100,0 | 18,3 | - | - | - | - | - | - | 111,1 |
| Kreise | | | | | | | | | | | | | | |
| Kleve | - | - | - | - | - | - | - | - | - | - | - | - | - | - |
| Mettmann | 184,0 | 0,6 | 146,0 | 79,3 | 182,0 | 98,9 | 13,0 | 2,0 | 1,1 | 2,0 | - | - | - | 86,8 |
| Rhein-Kreis Neuss | 958,0 | 3,2 | 360,0 | 37,6 | 936,0 | 97,7 | 18,0 | 22,0 | 2,3 | 11,0 | - | - | - | 119,9 |
| Viersen | 622,0 | 2,1 | 285,0 | 45,8 | 622,0 | 100,0 | 18,8 | - | - | - | - | - | - | 116,9 |
| Wesel | - | - | - | - | - | - | - | - | - | - | - | - | - | - |
| Regierungsbezirk Düsseldorf | 7 611,0 | 25,3 | 3 571,0 | 46,9 | 7 531,0 | 98,9 | 18,0 | 80,0 | 1,1 | 7,3 | 26,0 | 0,3 | 2,9 | 106,0 |
| davon | | | | | | | | | | | | | | |
| kreisfreie Städte | 5 847,0 | 19,4 | 2 780,0 | 47,5 | 5 791,0 | 99,0 | 18,2 | 56,0 | 1,0 | 7,0 | 26,0 | 0,4 | 2,9 | 103,7 |
| Kreise | 1 764,0 | 5,9 | 791,0 | 44,8 | 1 740,0 | 98,6 | 17,6 | 24,0 | 1,4 | 8,0 | - | - | - | 114,3 |
| Kreisfreie Städte | | | | | | | | | | | | | | |
| Aachen | 807,0 | 2,7 | 369,0 | 45,7 | 807,0 | 100,0 | 19,7 | - | - | - | - | - | - | 87,6 |
| Bonn | 1 703,0 | 5,7 | 1 057,0 | 62,1 | 1 703,0 | 100,0 | 17,2 | - | - | - | - | - | - | 105,1 |
| Köln | 3 467,0 | 11,5 | 2 017,0 | 58,2 | 3 451,0 | 99,5 | 17,9 | 16,0 | 0,5 | 8,0 | - | - | - | 104,6 |
| Leverkusen | - | - | - | - | - | - | - | - | - | - | - | - | - | - |
| Kreise | | | | | | | | | | | | | | |
| Aachen | 624,0 | 2,1 | 317,0 | 50,8 | 612,0 | 98,1 | 15,7 | 12,0 | 1,9 | 6,0 | - | - | - | 141,5 |
| Düren | - | - | - | - | - | - | - | - | - | - | - | - | - | - |
| Rhein-Erft-Kreis | - | - | - | - | - | - | - | - | - | - | - | - | - | - |
| Euskirchen | - | - | - | - | - | - | - | - | - | - | - | - | - | - |
| Heinsberg | 684,0 | 2,3 | 284,0 | 41,5 | 684,0 | 100,0 | 18,5 | - | - | - | - | - | - | 164,4 |
| Oberbergischer Kreis | - | - | - | - | - | - | - | - | - | - | - | - | - | - |
| Rheinisch-Bergischer Kreis | - | - | - | - | - | - | - | - | - | - | - | - | - | - |
| Rhein-Sieg-Kreis | 548,0 | 1,8 | 231,0 | 42,2 | 548,0 | 100,0 | 18,3 | - | - | - | - | - | - | 121,0 |
| Regierungsbezirk Köln | 7 833,0 | 26,0 | 4 275,0 | 54,6 | 7 805,0 | 99,6 | 17,8 | 28,0 | 0,4 | 7,0 | - | - | - | 109,3 |
| davon | | | | | | | | | | | | | | |
| kreisfreie Städte | 5 977,0 | 19,8 | 3 443,0 | 57,6 | 5 961,0 | 99,7 | 17,9 | 16,0 | 0,3 | 8,0 | - | - | - | 102,1 |
| Kreise | 1 856,0 | 6,2 | 832,0 | 44,8 | 1 844,0 | 99,4 | 17,4 | 12,0 | 0,6 | 6,0 | - | - | - | 141,7 |
| Kreisfreie Städte | | | | | | | | | | | | | | |
| Bottrop | - | - | - | - | - | - | - | - | - | - | - | - | - | - |
| Gelsenkirchen | 1 222,0 | 4,1 | 684,0 | 56,0 | 1 210,0 | 99,0 | 19,5 | 12,0 | 1,0 | 6,0 | - | - | - | 88,0 |
| Münster | 1 371,0 | 4,5 | 675,0 | 49,2 | 1 319,0 | 96,2 | 16,9 | 52,0 | 3,8 | 7,4 | 8,0 | 0,6 | - | 116,2 |

Noch: 5. Erteilte wöchentliche Unterrichtsstunden 2005/2006

| Verwaltungsbezirk | Erteilte wöchentliche Unterrichtsstunden | | | | | | | | | | | | | je 100 Schüler/ -innen |
|----------------------------------|--|-------------------------------|-----------------|----------------------|------------------|----------------------|---------------------------------|-----------------|----------------------|--|---------------------|----------------------|---|---------------------------------|
| | der Lehrer/-innen | | | | | | | | | | darunter Mehrarbeit | | | |
| | ins- gesamt | in % aller Stun- den | weiblich | | davon | | | | | | | | | |
| | | | Anzahl | in % von Sp. 1 | hauptamtlich/BAT | | | na/nb/Nicht-BAT | | | | | | |
| | | | | | Anzahl | in % von Sp. 1 | je ha/BAT- Lehrer/ -in | Anzahl | in % von Sp. 1 | je na/nb/ Nicht- BAT- Lehrer/ -in | Anzahl | in % von Sp. 1 | je Lehrer/ -in mit Mehr- arbeit | |
| 1 | 2 | 3 | 4 | 5 | 6 | 7 | 8 | 9 | 10 | 11 | 12 | 13 | 14 | |
| Kreise | | | | | | | | | | | | | | |
| Borken | 868,0 | 2,9 | 323,0 | 37,2 | 868,0 | 100,0 | 20,2 | - | - | - | 1,0 | 0,1 | 1,0 | 89,6 |
| Coesfeld | - | - | - | - | - | - | - | - | - | - | - | - | - | - |
| Recklinghausen | - | - | - | - | - | - | - | - | - | - | - | - | - | - |
| Steinfurt | 734,0 | 2,4 | 314,0 | 42,8 | 702,0 | 95,6 | 18,0 | 32,0 | 4,4 | 5,3 | - | - | - | 115,6 |
| Warendorf | - | - | - | - | - | - | - | - | - | - | - | - | - | - |
| Regierungsbezirk Münster | 4 195,0 | 13,9 | 1 996,0 | 47,6 | 4 099,0 | 97,7 | 18,5 | 96,0 | 2,3 | 6,4 | 9,0 | 0,2 | 1,5 | 100,5 |
| davon | | | | | | | | | | | | | | |
| kreisfreie Städte | 2 593,0 | 8,6 | 1 359,0 | 52,4 | 2 529,0 | 97,5 | 18,1 | 64,0 | 2,5 | 7,1 | 8,0 | 0,3 | 1,6 | 100,9 |
| Kreise | 1 602,0 | 5,3 | 637,0 | 39,8 | 1 570,0 | 98,0 | 19,1 | 32,0 | 2,0 | 5,3 | 1,0 | 0,1 | 1,0 | 99,9 |
| Kreisfreie Stadt | | | | | | | | | | | | | | |
| Bielefeld | 1 600,0 | 5,3 | 695,0 | 43,4 | 1 600,0 | 100,0 | 18,2 | - | - | - | - | - | - | 106,5 |
| Kreise | | | | | | | | | | | | | | |
| Gütersloh | - | - | - | - | - | - | - | - | - | - | - | - | - | - |
| Herford | - | - | - | - | - | - | - | - | - | - | - | - | - | - |
| Höxter | - | - | - | - | - | - | - | - | - | - | - | - | - | - |
| Lippe | - | - | - | - | - | - | - | - | - | - | - | - | - | - |
| Minden-Lübbecke | 570,0 | 1,9 | 112,0 | 19,6 | 570,0 | 100,0 | 18,4 | - | - | - | 6,0 | 1,1 | 6,0 | 104,2 |
| Paderborn | 1 093,0 | 3,6 | 453,0 | 41,4 | 1 093,0 | 100,0 | 18,5 | - | - | - | - | - | - | 119,8 |
| Regierungsbezirk Detmold | 3 263,0 | 10,8 | 1 260,0 | 38,6 | 3 263,0 | 100,0 | 18,3 | - | - | - | 6,0 | 0,2 | 6,0 | 110,2 |
| davon | | | | | | | | | | | | | | |
| kreisfreie Stadt | 1 600,0 | 5,3 | 695,0 | 43,4 | 1 600,0 | 100,0 | 18,2 | - | - | - | - | - | - | 106,5 |
| Kreise | 1 663,0 | 5,5 | 565,0 | 34,0 | 1 663,0 | 100,0 | 18,5 | - | - | - | 6,0 | 0,4 | 6,0 | 114,0 |
| Kreisfreie Städte | | | | | | | | | | | | | | |
| Bochum | 922,0 | 3,1 | 502,0 | 54,4 | 922,0 | 100,0 | 16,8 | - | - | - | - | - | - | 83,2 |
| Dortmund | 2 042,0 | 6,8 | 816,0 | 40,0 | 2 024,0 | 99,1 | 17,3 | 18,0 | 0,9 | 9,0 | - | - | - | 111,1 |
| Hagen | 1 656,0 | 5,5 | 734,0 | 44,3 | 1 656,0 | 100,0 | 18,2 | - | - | - | - | - | - | 100,7 |
| Hamm | - | - | - | - | - | - | - | - | - | - | - | - | - | - |
| Herne | - | - | - | - | - | - | - | - | - | - | - | - | - | - |
| Kreise | | | | | | | | | | | | | | |
| Ennepe-Ruhr-Kreis | - | - | - | - | - | - | - | - | - | - | - | - | - | - |
| Hochsauerlandkreis | 334,0 | 1,1 | 201,0 | 60,2 | 334,0 | 100,0 | 18,6 | - | - | - | - | - | - | 122,8 |
| Märkischer Kreis | - | - | - | - | - | - | - | - | - | - | - | - | - | - |
| Olpe | - | - | - | - | - | - | - | - | - | - | - | - | - | - |
| Siegen-Wittgenstein | 934,0 | 3,1 | 303,0 | 32,4 | 922,0 | 98,7 | 17,7 | 12,0 | 1,3 | 6,0 | - | - | - | 117,9 |
| Soest | 784,0 | 2,6 | 342,0 | 43,6 | 784,0 | 100,0 | 19,6 | - | - | - | - | - | - | 109,5 |
| Unna | 560,0 | 1,9 | 281,0 | 50,2 | 560,0 | 100,0 | 19,3 | - | - | - | - | - | - | 104,5 |
| Regierungsbezirk Arnsberg | 7 232,0 | 24,0 | 3 179,0 | 44,0 | 7 202,0 | 99,6 | 17,9 | 30,0 | 0,4 | 7,5 | - | - | - | 104,7 |
| davon | | | | | | | | | | | | | | |
| kreisfreie Städte | 4 620,0 | 15,3 | 2 052,0 | 44,4 | 4 602,0 | 99,6 | 17,5 | 18,0 | 0,4 | 9,0 | - | - | - | 100,6 |
| Kreise | 2 612,0 | 8,7 | 1 127,0 | 43,1 | 2 600,0 | 99,5 | 18,7 | 12,0 | 0,5 | 6,0 | - | - | - | 112,8 |
| Nordrhein-Westfalen | 30 134,0 | 100 | 14 281,0 | 47,4 | 29 900,0 | 99,2 | 18,0 | 234,0 | 0,8 | 6,9 | 41,0 | 0,1 | 2,6 | 106,1 |
| davon | | | | | | | | | | | | | | |
| kreisfreie Städte | 20 637,0 | 68,5 | 10 329,0 | 50,1 | 20 483,0 | 99,3 | 17,9 | 154,0 | 0,7 | 7,3 | 34,0 | 0,2 | 2,4 | 102,4 |
| Kreise | 9 497,0 | 31,5 | 3 952,0 | 41,6 | 9 417,0 | 99,2 | 18,3 | 80,0 | 0,8 | 6,2 | 7,0 | 0,1 | 3,5 | 115,4 |

Gesamtübersichten

1. Schülerinnen und Schüler 2005/2006 nach Schuljahrgang und schulischer Herkunft

| Schuljahrgang Bildungsstufe | Schüler/-innen | | | | | | | | | | | |
|---|----------------------------------|------------------------------------|-------------------------|-------------------------|------------------------|-----------------------|--------------------------|-------------------------------------|--|------------|--|----------------|
| | mit der schulischen Herkunft aus | | | | | | | | | | mit sonstiger Herkunft ²⁾ | ins- gesamt |
| | Ein- schu- lungen | dem Schul- kinder- garten | der Grund- schule | der Haupt- schule | der Real- schule | dem Gymna- sium | der Gesamt- schule | der freien Waldorf- schule | der Förder- schule ¹⁾ | | | |
| a = Zusammen b = weiblich c = Ausländer/-innen zusammen d = Ausländerinnen | | | | | | | | | | | | |
| Grundschule | | | | | | | | | | | | |
| 00 ³⁾ | a | - | - | - | - | - | - | - | - | - | - | - |
| | b | - | - | - | - | - | - | - | - | - | - | - |
| | c | - | - | - | - | - | - | - | - | - | - | - |
| | d | - | - | - | - | - | - | - | - | - | - | - |
| Schuleingangsphase (EP) | a | 178 010 | 4 659 | 193 073 | - | - | - | - | 6 | 153 | 154 | 376 055 |
| | b | 87 128 | 1 642 | 94 482 | - | - | - | - | 1 | 55 | 73 | 183 381 |
| | c | 26 335 | 1 329 | 31 101 | - | - | - | - | - | 16 | 126 | 58 907 |
| | d | 12 875 | 516 | 15 157 | - | - | - | - | - | 3 | 60 | 28 611 |
| 01 | a | - | - | - | - | - | - | - | - | - | - | - |
| | b | - | - | - | - | - | - | - | - | - | - | - |
| | c | - | - | - | - | - | - | - | - | - | - | - |
| | d | - | - | - | - | - | - | - | - | - | - | - |
| 02 | a | - | - | - | - | - | - | - | - | - | - | - |
| | b | - | - | - | - | - | - | - | - | - | - | - |
| | c | - | - | - | - | - | - | - | - | - | - | - |
| | d | - | - | - | - | - | - | - | - | - | - | - |
| 03 | a | - | - | 195 974 | - | - | - | - | 4 | 103 | 319 | 196 400 |
| | b | - | - | 96 565 | - | - | - | - | 1 | 34 | 149 | 96 749 |
| | c | - | - | 29 681 | - | - | - | - | - | 12 | 289 | 29 982 |
| | d | - | - | 14 677 | - | - | - | - | - | 4 | 142 | 14 823 |
| 04 | a | - | - | 184 860 | - | - | - | - | 7 | 35 | 263 | 185 165 |
| | b | - | - | 91 071 | - | - | - | - | 7 | 3 | 128 | 91 209 |
| | c | - | - | 27 215 | - | - | - | - | 2 | 7 | 241 | 27 465 |
| | d | - | - | 13 568 | - | - | - | - | 2 | 1 | 116 | 13 687 |
| ohne Jahrgang ⁴⁾ | a | 60 | 15 | 235 | - | - | - | - | - | 5 | - | 315 |
| | b | 30 | 8 | 111 | - | - | - | - | - | 2 | - | 151 |
| | c | 4 | 1 | 28 | - | - | - | - | - | 2 | - | 35 |
| | d | 2 | - | 9 | - | - | - | - | - | 1 | - | 12 |
| Insgesamt | a | 178 070 | 4 674 | 574 142 | - | - | - | - | 17 | 296 | 736 | 757 935 |
| | b | 87 158 | 1 650 | 282 229 | - | - | - | - | 9 | 94 | 350 | 371 490 |
| | c | 26 339 | 1 330 | 88 025 | - | - | - | - | 2 | 37 | 656 | 116 389 |
| | d | 12 877 | 516 | 43 411 | - | - | - | - | 2 | 9 | 318 | 57 133 |
| Hauptschule | | | | | | | | | | | | |
| 05 | a | - | - | 29 355 | 458 | 55 | 7 | 14 | 3 | 666 | 395 | 30 953 |
| | b | - | - | 12 675 | 154 | 22 | 1 | 4 | 1 | 195 | 181 | 13 233 |
| | c | - | - | 6 719 | 188 | 9 | 1 | 1 | - | 82 | 297 | 7 297 |
| | d | - | - | 3 065 | 70 | 4 | - | - | - | 30 | 134 | 3 303 |
| 06 | a | - | - | - | 36 205 | 808 | 34 | 121 | 11 | 62 | 388 | 37 629 |
| | b | - | - | - | 15 191 | 257 | 8 | 51 | 5 | 24 | 189 | 15 725 |
| | c | - | - | - | 8 431 | 182 | 11 | 17 | 1 | 11 | 298 | 8 951 |
| | d | - | - | - | 3 760 | 63 | 2 | 5 | - | 4 | 150 | 3 984 |
| 07 | a | - | - | - | 41 846 | 3 434 | 116 | 152 | 8 | 69 | 485 | 46 110 |
| | b | - | - | - | 18 045 | 1 229 | 41 | 57 | 3 | 19 | 228 | 19 622 |
| | c | - | - | - | 9 306 | 682 | 31 | 21 | - | 7 | 383 | 10 430 |
| | d | - | - | - | 4 180 | 261 | 9 | 8 | - | 2 | 180 | 4 640 |
| 08 | a | - | - | - | 48 193 | 1 465 | 100 | 162 | 9 | 47 | 474 | 50 450 |
| | b | - | - | - | 20 516 | 670 | 49 | 79 | 1 | 11 | 222 | 21 548 |
| | c | - | - | - | 10 342 | 193 | 14 | 21 | - | 7 | 385 | 10 962 |
| | d | - | - | - | 4 592 | 93 | 8 | 15 | - | 3 | 182 | 4 893 |
| 09 | a | - | - | - | 53 253 | 1 728 | 195 | 200 | 22 | 68 | 485 | 55 951 |
| | b | - | - | - | 22 652 | 854 | 77 | 91 | 12 | 26 | 199 | 23 911 |
| | c | - | - | - | 11 447 | 190 | 21 | 19 | - | 11 | 359 | 12 047 |
| | d | - | - | - | 5 243 | 92 | 10 | 8 | - | 4 | 149 | 5 506 |
| 10 | a | - | - | - | 45 453 | 216 | 113 | 45 | 2 | 63 | 92 | 45 984 |
| | b | - | - | - | 19 961 | 103 | 50 | 17 | 1 | 26 | 43 | 20 201 |
| | c | - | - | - | 9 190 | 34 | 9 | 5 | - | 24 | 48 | 9 310 |
| | d | - | - | - | 4 374 | 19 | 2 | 2 | - | 8 | 23 | 4 428 |

1) Förderschule im Bereich G/H und Förderschule im Bereich R/Gy – 2) Berufsbildende Schulen, Kollegschule, Aussiedlerinnen und Aussiedler, Ausland, keine Schule – 3) Schulkindergarten – 4) Förderung geistige Entwicklung in Integrationsklassen – 5) einschließlich ausgesiedelter Abiturienten, die an Sonderlehrgängen teilnehmen – 6) einschließlich des Studienkollegs – 7) Klassen für geistige Entwicklung und Schule für Kranke sowie Klassen des angegliederten berufsbildenden Bereiches

Noch: 1. Schülerinnen und Schüler 2005/2006 nach Schuljahrgang und schulischer Herkunft

| Schuljahrgang Bildungsstufe a = Zusammen b = weiblich c = Ausländer/-innen zusammen d = Ausländerinnen | | Schüler/-innen | | | | | | | | | | |
|---|----------|----------------------------------|------------------------------------|-------------------------|-------------------------|------------------------|-----------------------|--------------------------|-------------------------------------|--|----------------|--|
| | | mit der schulischen Herkunft aus | | | | | | | | mit sonstiger Herkunft ²⁾ | ins- gesamt | |
| | | Ein- schu- lungen | dem Schul- kinder- garten | der Grund- schule | der Haupt- schule | der Real- schule | dem Gymna- sium | der Gesamt- schule | der freien Waldorf- schule | | | der Förder- schule ¹⁾ |
| noch: Hauptschule | | | | | | | | | | | | |
| ohne Jahrgang ⁴⁾ | a | - | - | 6 | 71 | - | - | - | - | 2 | - | 79 |
| | b | - | - | 5 | 29 | - | - | - | - | 1 | - | 35 |
| | c | - | - | - | 4 | - | - | - | - | 1 | - | 5 |
| | d | - | - | - | 2 | - | - | - | - | - | - | 2 |
| Insgesamt | a | - | - | 29 361 | 225 479 | 7 706 | 565 | 694 | 55 | 977 | 2 319 | 267 156 |
| | b | - | - | 12 680 | 96 548 | 3 135 | 226 | 299 | 23 | 302 | 1 062 | 114 275 |
| | c | - | - | 6 719 | 48 908 | 1 290 | 87 | 84 | 1 | 143 | 1 770 | 59 002 |
| | d | - | - | 3 065 | 22 221 | 532 | 31 | 38 | - | 51 | 818 | 26 756 |
| Volksschule | | | | | | | | | | | | |
| Schuleingangsphase (EP) | a | 27 | - | 24 | - | - | - | - | - | - | 45 | 96 |
| | b | 10 | - | 8 | - | - | - | - | - | - | 23 | 41 |
| | c | 1 | - | - | - | - | - | - | - | - | - | 1 |
| | d | - | - | - | - | - | - | - | - | - | - | - |
| 01 | a | - | - | - | - | - | - | - | - | - | - | - |
| | b | - | - | - | - | - | - | - | - | - | - | - |
| | c | - | - | - | - | - | - | - | - | - | - | - |
| | d | - | - | - | - | - | - | - | - | - | - | - |
| 02 | a | - | - | - | - | - | - | - | - | - | - | - |
| | b | - | - | - | - | - | - | - | - | - | - | - |
| | c | - | - | - | - | - | - | - | - | - | - | - |
| | d | - | - | - | - | - | - | - | - | - | - | - |
| 03 | a | - | - | 30 | - | - | - | - | - | - | 30 | 60 |
| | b | - | - | 15 | - | - | - | - | - | - | 14 | 29 |
| | c | - | - | 1 | - | - | - | - | - | - | - | 1 |
| | d | - | - | 1 | - | - | - | - | - | - | - | 1 |
| 04 | a | - | - | 24 | - | - | - | - | - | - | 15 | 39 |
| | b | - | - | 11 | - | - | - | - | - | - | 8 | 19 |
| | c | - | - | 1 | - | - | - | - | - | - | - | 1 |
| | d | - | - | - | - | - | - | - | - | - | - | - |
| Primarstufe | a | 27 | - | 78 | - | - | - | - | - | - | 90 | 195 |
| | b | 10 | - | 34 | - | - | - | - | - | - | 45 | 89 |
| | c | 1 | - | 2 | - | - | - | - | - | - | - | 3 |
| | d | - | - | 1 | - | - | - | - | - | - | - | 1 |
| 05 | a | - | - | 60 | - | - | - | - | - | - | 46 | 106 |
| | b | - | - | 22 | - | - | - | - | - | - | 23 | 45 |
| | c | - | - | 4 | - | - | - | - | - | - | - | 4 |
| | d | - | - | 1 | - | - | - | - | - | - | - | 1 |
| 06 | a | - | - | - | 60 | - | - | - | - | - | 20 | 80 |
| | b | - | - | - | 29 | - | - | - | - | - | 9 | 38 |
| | c | - | - | - | 10 | - | - | - | - | - | - | 10 |
| | d | - | - | - | 5 | - | - | - | - | - | - | 5 |
| 07 | a | - | - | - | 62 | - | 1 | - | - | - | 47 | 110 |
| | b | - | - | - | 25 | - | 1 | - | - | - | 25 | 51 |
| | c | - | - | - | 6 | - | - | - | - | - | 2 | 8 |
| | d | - | - | - | 2 | - | - | - | - | - | 1 | 3 |
| 08 | a | - | - | - | 56 | 1 | - | - | - | - | 20 | 77 |
| | b | - | - | - | 25 | 1 | - | - | - | - | 10 | 36 |
| | c | - | - | - | 6 | - | - | - | - | - | - | 6 |
| | d | - | - | - | 2 | - | - | - | - | - | - | 2 |
| 09 | a | - | - | - | 56 | - | - | - | - | - | 47 | 103 |
| | b | - | - | - | 27 | - | - | - | - | - | 23 | 50 |
| | c | - | - | - | 9 | - | - | - | - | - | 1 | 10 |
| | d | - | - | - | 2 | - | - | - | - | - | - | 2 |
| 10 | a | - | - | - | 60 | - | - | - | - | - | 20 | 80 |
| | b | - | - | - | 26 | - | - | - | - | - | 7 | 33 |
| | c | - | - | - | 4 | - | - | - | - | - | - | 4 |
| | d | - | - | - | 3 | - | - | - | - | - | - | 3 |
| Sekundarstufe I | a | - | - | 60 | 294 | 1 | 1 | - | - | - | 200 | 556 |
| | b | - | - | 22 | 132 | 1 | 1 | - | - | - | 97 | 253 |
| | c | - | - | 4 | 35 | - | - | - | - | - | 3 | 42 |
| | d | - | - | 1 | 14 | - | - | - | - | - | 1 | 16 |
| Insgesamt | a | 27 | - | 138 | 294 | 1 | 1 | - | - | - | 290 | 751 |
| | b | 10 | - | 56 | 132 | 1 | 1 | - | - | - | 142 | 342 |
| | c | 1 | - | 6 | 35 | - | - | - | - | - | 3 | 45 |
| | d | - | - | 2 | 14 | - | - | - | - | - | 1 | 17 |

Noch: 1. Schülerinnen und Schüler 2005/2006 nach Schuljahrgang und schulischer Herkunft

| Schuljahrgang Bildungsstufe a = Zusammen b = weiblich c = Ausländer/-innen zusammen d = Ausländerinnen | | Schüler/-innen | | | | | | | | | | |
|---|----------|----------------------------------|------------------------------------|-------------------------|-------------------------|------------------------|-----------------------|--------------------------|-------------------------------------|--|--|----------------|
| | | mit der schulischen Herkunft aus | | | | | | | | | mit sonstiger Herkunft ²⁾ | ins- gesamt |
| | | Ein- schu- lungen | dem Schul- kinder- garten | der Grund- schule | der Haupt- schule | der Real- schule | dem Gymna- sium | der Gesamt- schule | der freien Waldorf- schule | der Förder- schule ¹⁾ | | |
| Realschule | | | | | | | | | | | | |
| 05 | a | - | - | 49 773 | 21 | 433 | 78 | 17 | 10 | 77 | 74 | 50 483 |
| | b | - | - | 24 400 | 9 | 185 | 31 | 7 | 6 | 12 | 36 | 24 686 |
| | c | - | - | 5 702 | 6 | 64 | 7 | 1 | - | 6 | 39 | 5 825 |
| | d | - | - | 2 902 | 2 | 30 | 3 | 1 | - | 1 | 14 | 2 953 |
| 06 | a | - | - | - | 151 | 54 184 | 562 | 62 | 6 | 3 | 42 | 55 010 |
| | b | - | - | - | 65 | 26 415 | 235 | 36 | 3 | - | 20 | 26 774 |
| | c | - | - | - | 30 | 5 614 | 55 | 5 | - | - | 19 | 5 723 |
| | d | - | - | - | 15 | 2 766 | 22 | 3 | - | - | 9 | 2 815 |
| 07 | a | - | - | - | 532 | 53 670 | 2 327 | 79 | 11 | 1 | 87 | 56 707 |
| | b | - | - | - | 264 | 27 031 | 1 026 | 54 | 4 | - | 42 | 28 421 |
| | c | - | - | - | 136 | 4 884 | 229 | 7 | - | - | 51 | 5 307 |
| | d | - | - | - | 66 | 2 546 | 90 | 6 | - | - | 31 | 2 739 |
| 08 | a | - | - | - | 71 | 58 182 | 1 320 | 54 | 5 | 3 | 84 | 59 719 |
| | b | - | - | - | 30 | 29 407 | 611 | 32 | 2 | - | 39 | 30 121 |
| | c | - | - | - | 19 | 4 915 | 62 | 3 | - | - | 43 | 5 042 |
| | d | - | - | - | 10 | 2 576 | 31 | 3 | - | - | 22 | 2 642 |
| 09 | a | - | - | - | 22 | 58 584 | 1 540 | 26 | 4 | - | 45 | 60 221 |
| | b | - | - | - | 11 | 29 620 | 755 | 13 | 3 | - | 27 | 30 429 |
| | c | - | - | - | 7 | 4 639 | 72 | 5 | - | - | 27 | 4 750 |
| | d | - | - | - | 2 | 2 431 | 30 | 4 | - | - | 15 | 2 482 |
| 10 | a | - | - | - | 8 | 55 294 | 220 | 17 | - | - | 18 | 55 557 |
| | b | - | - | - | 4 | 28 555 | 110 | 10 | - | - | 12 | 28 691 |
| | c | - | - | - | - | 4 382 | 20 | 1 | - | - | 8 | 4 411 |
| | d | - | - | - | - | 2 315 | 8 | 1 | - | - | 7 | 2 331 |
| ohne Jahrgang ⁴⁾ | a | - | - | - | - | - | - | - | - | - | - | - |
| | b | - | - | - | - | - | - | - | - | - | - | - |
| | c | - | - | - | - | - | - | - | - | - | - | - |
| | d | - | - | - | - | - | - | - | - | - | - | - |
| Insgesamt | a | - | - | 49 773 | 805 | 280 347 | 6 047 | 255 | 36 | 84 | 350 | 337 697 |
| | b | - | - | 24 400 | 383 | 141 213 | 2 768 | 152 | 18 | 12 | 176 | 169 122 |
| | c | - | - | 5 702 | 198 | 24 498 | 445 | 22 | - | 6 | 187 | 31 058 |
| | d | - | - | 2 902 | 95 | 12 664 | 184 | 18 | - | 1 | 98 | 15 962 |
| Gymnasium | | | | | | | | | | | | |
| 05 | a | - | - | 68 813 | 10 | 5 | 181 | 9 | 45 | 1 | 41 | 69 105 |
| | b | - | - | 35 993 | 3 | 4 | 73 | 1 | 22 | - | 22 | 36 118 |
| | c | - | - | 3 186 | 7 | - | 10 | - | 1 | - | 30 | 3 234 |
| | d | - | - | 1 682 | 3 | - | 5 | - | 1 | - | 15 | 1 706 |
| 06 | a | - | - | - | 19 | 117 | 68 949 | 38 | 4 | - | 20 | 69 147 |
| | b | - | - | - | 8 | 54 | 36 141 | 19 | 2 | - | 11 | 36 235 |
| | c | - | - | - | 9 | 10 | 3 341 | 3 | - | - | 14 | 3 377 |
| | d | - | - | - | 3 | 8 | 1 697 | 2 | - | - | 7 | 1 717 |
| 07 | a | - | - | - | 42 | 396 | 66 052 | 76 | 19 | - | 50 | 66 635 |
| | b | - | - | - | 20 | 216 | 34 805 | 36 | 7 | - | 21 | 35 105 |
| | c | - | - | - | 14 | 30 | 3 009 | 10 | - | - | 34 | 3 097 |
| | d | - | - | - | 6 | 18 | 1 592 | 5 | - | - | 14 | 1 635 |
| 08 | a | - | - | - | 12 | 61 | 66 388 | 30 | 12 | - | 54 | 66 557 |
| | b | - | - | - | 4 | 39 | 35 196 | 16 | 9 | - | 28 | 35 292 |
| | c | - | - | - | 6 | 9 | 2 835 | 6 | 1 | - | 38 | 2 895 |
| | d | - | - | - | 1 | 5 | 1 516 | 1 | 1 | - | 17 | 1 541 |
| 09 | a | - | - | - | 15 | 41 | 64 096 | 17 | 21 | - | 63 | 64 253 |
| | b | - | - | - | 8 | 29 | 34 701 | 4 | 15 | - | 31 | 34 788 |
| | c | - | - | - | 7 | 6 | 2 858 | 4 | 1 | - | 46 | 2 922 |
| | d | - | - | - | 4 | 3 | 1 570 | - | - | - | 21 | 1 598 |
| 10 | a | - | - | - | 15 | 12 | 59 535 | 11 | 11 | - | 120 | 59 704 |
| | b | - | - | - | 10 | 9 | 32 102 | 3 | 9 | - | 64 | 32 197 |
| | c | - | - | - | 2 | - | 2 780 | 1 | 2 | - | 37 | 2 822 |
| | d | - | - | - | 1 | - | 1 518 | - | 1 | - | 15 | 1 535 |

Noch: 1. Schülerinnen und Schüler 2005/2006 nach Schuljahrgang und schulischer Herkunft

| Schuljahrgang Bildungsstufe a = Zusammen b = weiblich c = Ausländer/-innen zusammen d = Ausländerinnen | | Schüler/-innen | | | | | | | | | | |
|---|----------|----------------------------------|------------------------------------|-------------------------|-------------------------|------------------------|-----------------------|--------------------------|-------------------------------------|--|----------------|--|
| | | mit der schulischen Herkunft aus | | | | | | | | mit sonstiger Herkunft ²⁾ | ins- gesamt | |
| | | Ein- schu- lungen | dem Schul- kinder- garten | der Grund- schule | der Haupt- schule | der Real- schule | dem Gymna- sium | der Gesamt- schule | der freien Waldorf- schule | | | der Förder- schule ¹⁾ |
| noch: Gymnasium | | | | | | | | | | | | |
| Sekundarstufe I | a | - | - | 68 813 | 113 | 632 | 325 201 | 181 | 112 | 1 | 348 | 395 401 |
| | b | - | - | 35 993 | 53 | 351 | 173 018 | 79 | 64 | - | 177 | 209 735 |
| | c | - | - | 3 186 | 45 | 55 | 14 833 | 24 | 5 | - | 199 | 18 347 |
| | d | - | - | 1 682 | 18 | 34 | 7 898 | 8 | 3 | - | 89 | 9 732 |
| 11 | a | - | - | - | 583 | 7 380 | 55 472 | 177 | 6 | 2 | 208 | 63 828 |
| | b | - | - | - | 286 | 4 503 | 30 151 | 100 | 4 | 1 | 127 | 35 172 |
| | c | - | - | - | 132 | 724 | 2 674 | 17 | - | - | 87 | 3 634 |
| | d | - | - | - | 67 | 440 | 1 489 | 4 | - | - | 56 | 2 056 |
| 12 | a | - | - | - | - | - | 58 232 | 28 | - | - | 31 | 58 291 |
| | b | - | - | - | - | - | 32 072 | 16 | - | - | 17 | 32 105 |
| | c | - | - | - | - | - | 2 891 | 3 | - | - | 19 | 2 913 |
| | d | - | - | - | - | - | 1 583 | 2 | - | - | 12 | 1 597 |
| 13 ⁵⁾ | a | - | - | - | - | - | 51 547 | 3 | - | - | 1 | 51 551 |
| | b | - | - | - | - | - | 28 664 | 1 | - | - | - | 28 665 |
| | c | - | - | - | - | - | 2 386 | 1 | - | - | - | 2 387 |
| | d | - | - | - | - | - | 1 349 | 1 | - | - | - | 1 350 |
| Sekundarstufe II | a | - | - | - | 583 | 7 380 | 165 251 | 208 | 6 | 2 | 240 | 173 670 |
| | b | - | - | - | 286 | 4 503 | 90 887 | 117 | 4 | 1 | 144 | 95 942 |
| | c | - | - | - | 132 | 724 | 7 951 | 21 | - | - | 106 | 8 934 |
| | d | - | - | - | 67 | 440 | 4 421 | 7 | - | - | 68 | 5 003 |
| ohne Jahrgang ⁴⁾ | a | - | - | 1 | - | - | 5 | - | - | - | - | 6 |
| | b | - | - | 1 | - | - | 4 | - | - | - | - | 5 |
| | c | - | - | - | - | - | - | - | - | - | - | - |
| | d | - | - | - | - | - | - | - | - | - | - | - |
| Insgesamt | a | - | - | 68 814 | 696 | 8 012 | 490 457 | 389 | 118 | 3 | 588 | 569 077 |
| | b | - | - | 35 994 | 339 | 4 854 | 263 909 | 196 | 68 | 1 | 321 | 305 682 |
| | c | - | - | 3 186 | 177 | 779 | 22 784 | 45 | 5 | - | 305 | 27 281 |
| | d | - | - | 1 682 | 85 | 474 | 12 319 | 15 | 3 | - | 157 | 14 735 |
| Gesamtschule | | | | | | | | | | | | |
| 05 | a | - | - | 31 809 | 7 | 14 | 8 | 131 | 8 | 131 | 32 | 32 140 |
| | b | - | - | 15 629 | 3 | 6 | 1 | 55 | 5 | 31 | 17 | 15 747 |
| | c | - | - | 5 446 | 3 | 1 | 2 | 36 | - | 12 | 16 | 5 516 |
| | d | - | - | 2 738 | 2 | - | - | 19 | - | - | 9 | 2 768 |
| 06 | a | - | - | - | 43 | 105 | 110 | 31 742 | 1 | 1 | 20 | 32 022 |
| | b | - | - | - | 17 | 46 | 51 | 15 540 | - | - | 6 | 15 660 |
| | c | - | - | - | 14 | 14 | 7 | 5 558 | - | - | 14 | 5 607 |
| | d | - | - | - | 7 | 5 | 2 | 2 885 | - | - | 5 | 2 904 |
| 07 | a | - | - | - | 95 | 246 | 232 | 31 622 | 4 | 2 | 39 | 32 240 |
| | b | - | - | - | 58 | 112 | 94 | 15 640 | 3 | 1 | 19 | 15 927 |
| | c | - | - | - | 32 | 29 | 17 | 5 337 | - | - | 33 | 5 448 |
| | d | - | - | - | 23 | 12 | 9 | 2 803 | - | - | 16 | 2 863 |
| 08 | a | - | - | - | 57 | 128 | 183 | 31 998 | 5 | 2 | 18 | 32 391 |
| | b | - | - | - | 25 | 55 | 86 | 15 610 | 5 | 1 | 7 | 15 789 |
| | c | - | - | - | 15 | 8 | 6 | 5 324 | 1 | - | 14 | 5 368 |
| | d | - | - | - | 5 | 4 | 1 | 2 718 | 1 | - | 6 | 2 735 |
| 09 | a | - | - | - | 45 | 97 | 202 | 33 276 | 5 | 2 | 99 | 33 726 |
| | b | - | - | - | 18 | 47 | 117 | 16 157 | 4 | - | 57 | 16 400 |
| | c | - | - | - | 15 | 13 | 20 | 5 540 | - | - | 86 | 5 674 |
| | d | - | - | - | 5 | 8 | 13 | 2 870 | - | - | 53 | 2 949 |

Noch: 1. Schülerinnen und Schüler 2005/2006 nach Schuljahrgang und schulischer Herkunft

| Schuljahrgang Bildungsstufe | Schüler/-innen | | | | | | | | | | | |
|--------------------------------|----------------------------------|------------------------------------|-------------------------|-------------------------|------------------------|-----------------------|--------------------------|-------------------------------------|--|--|----------------|----------------|
| | mit der schulischen Herkunft aus | | | | | | | | | mit sonstiger Herkunft ²⁾ | ins- gesamt | |
| | Ein- schu- lungen | dem Schul- kinder- garten | der Grund- schule | der Haupt- schule | der Real- schule | dem Gymna- sium | der Gesamt- schule | der freien Waldorf- schule | der Förder- schule ¹⁾ | | | |
| noch: Gesamtschule | | | | | | | | | | | | |
| 10 | a | - | - | - | 20 | 37 | 146 | 30 939 | 6 | 1 | 60 | 31 209 |
| | b | - | - | - | 10 | 23 | 83 | 15 027 | 2 | - | 29 | 15 174 |
| | c | - | - | - | 5 | 8 | 12 | 5 343 | - | - | 42 | 5 410 |
| | d | - | - | - | 3 | 6 | 10 | 2 752 | - | - | 20 | 2 791 |
| Sekundarstufe I | a | - | - | 31 809 | 267 | 627 | 881 | 159 708 | 29 | 139 | 268 | 193 728 |
| | b | - | - | 15 629 | 131 | 289 | 432 | 78 029 | 19 | 33 | 135 | 94 697 |
| | c | - | - | 5 446 | 84 | 73 | 64 | 27 138 | 1 | 12 | 205 | 33 023 |
| | d | - | - | 2 738 | 45 | 35 | 35 | 14 047 | 1 | - | 109 | 17 010 |
| 11 | a | - | - | - | 1 047 | 2 758 | 650 | 10 999 | 5 | 1 | 185 | 15 645 |
| | b | - | - | - | 581 | 1 628 | 399 | 5 757 | 2 | - | 117 | 8 484 |
| | c | - | - | - | 324 | 351 | 53 | 1 697 | - | - | 51 | 2 476 |
| | d | - | - | - | 178 | 194 | 33 | 960 | - | - | 26 | 1 391 |
| 12 | a | - | - | - | - | - | 289 | 12 824 | 4 | - | 14 | 13 131 |
| | b | - | - | - | - | - | 181 | 7 083 | 2 | - | 10 | 7 276 |
| | c | - | - | - | - | - | 33 | 1 820 | - | - | 1 | 1 854 |
| | d | - | - | - | - | - | 15 | 988 | - | - | 1 | 1 004 |
| 13 ⁵⁾ | a | - | - | - | - | - | 21 | 10 715 | - | - | 1 | 10 737 |
| | b | - | - | - | - | - | 14 | 5 759 | - | - | 1 | 5 774 |
| | c | - | - | - | - | - | 3 | 1 351 | - | - | - | 1 354 |
| | d | - | - | - | - | - | 3 | 745 | - | - | - | 748 |
| Sekundarstufe II | a | - | - | - | 1 047 | 2 758 | 960 | 34 538 | 9 | 1 | 200 | 39 513 |
| | b | - | - | - | 581 | 1 628 | 594 | 18 599 | 4 | - | 128 | 21 534 |
| | c | - | - | - | 324 | 351 | 89 | 4 868 | - | - | 52 | 5 684 |
| | d | - | - | - | 178 | 194 | 51 | 2 693 | - | - | 27 | 3 143 |
| ohne Jahrgang ⁴⁾ | a | - | - | 15 | - | - | - | 90 | - | 2 | - | 107 |
| | b | - | - | 5 | - | - | - | 51 | - | 1 | - | 57 |
| | c | - | - | 1 | - | - | - | 7 | - | - | - | 8 |
| | d | - | - | 1 | - | - | - | 1 | - | - | - | 2 |
| Insgesamt | a | - | - | 31 824 | 1 314 | 3 385 | 1 841 | 194 336 | 38 | 142 | 468 | 233 348 |
| | b | - | - | 15 634 | 712 | 1 917 | 1 026 | 96 679 | 23 | 34 | 263 | 116 288 |
| | c | - | - | 5 447 | 408 | 424 | 153 | 32 013 | 1 | 12 | 257 | 38 715 |
| | d | - | - | 2 739 | 223 | 229 | 86 | 16 741 | 1 | - | 136 | 20 155 |
| freie Waldorfschule | | | | | | | | | | | | |
| Schuleingangsphase (EP) | a | 1 302 | 2 | 45 | - | - | - | - | 1 343 | 3 | - | 2 695 |
| | b | 612 | 1 | 19 | - | - | - | - | 673 | 1 | - | 1 306 |
| | c | 14 | - | 1 | - | - | - | - | 22 | - | - | 37 |
| | d | 6 | - | 1 | - | - | - | - | 11 | - | - | 18 |
| 01 | a | 11 | - | - | - | - | - | - | - | - | - | 11 |
| | b | 4 | - | - | - | - | - | - | - | - | - | 4 |
| | c | - | - | - | - | - | - | - | - | - | - | - |
| | d | - | - | - | - | - | - | - | - | - | - | - |
| 02 | a | - | 1 | 2 | - | - | - | - | 25 | - | - | 28 |
| | b | - | 1 | - | - | - | - | - | 9 | - | - | 10 |
| | c | - | - | - | - | - | - | - | - | - | - | - |
| | d | - | - | - | - | - | - | - | - | - | - | - |
| 03 | a | - | - | 57 | - | - | - | - | 1 353 | 3 | 1 | 1 414 |
| | b | - | - | 32 | - | - | - | - | 658 | 1 | - | 691 |
| | c | - | - | 1 | - | - | - | - | 19 | - | 1 | 21 |
| | d | - | - | 1 | - | - | - | - | 7 | - | - | 8 |
| 04 | a | - | - | 73 | - | - | - | - | 1 346 | 11 | - | 1 430 |
| | b | - | - | 41 | - | - | - | - | 690 | 5 | - | 736 |
| | c | - | - | 2 | - | - | - | - | 19 | - | - | 21 |
| | d | - | - | 1 | - | - | - | - | 11 | - | - | 12 |

Noch: 1. Schülerinnen und Schüler 2005/2006 nach Schuljahrgang und schulischer Herkunft

| Schuljahrgang Bildungsstufe | Schüler/-innen | | | | | | | | | | | |
|--------------------------------|----------------------------------|------------------------------------|-------------------------|-------------------------|------------------------|-----------------------|--------------------------|-------------------------------------|--|-----------|--|----------------|
| | mit der schulischen Herkunft aus | | | | | | | | | | mit sonstiger Herkunft ²⁾ | ins- gesamt |
| | Ein- schu- lungen | dem Schul- kinder- garten | der Grund- schule | der Haupt- schule | der Real- schule | dem Gymna- sium | der Gesamt- schule | der freien Waldorf- schule | der Förder- schule ¹⁾ | | | |
| noch: freie Waldorfschule | | | | | | | | | | | | |
| Primarstufe | a | 1 313 | 3 | 177 | - | - | - | - | 4 067 | 17 | 1 | 5 578 |
| | b | 616 | 2 | 92 | - | - | - | - | 2 030 | 7 | - | 2 747 |
| | c | 14 | - | 4 | - | - | - | - | 60 | - | 1 | 79 |
| | d | 6 | - | 3 | - | - | - | - | 29 | - | - | 38 |
| 05 | a | - | - | 93 | 2 | 1 | - | - | 1 365 | 2 | - | 1 463 |
| | b | - | - | 47 | - | 1 | - | - | 683 | 2 | - | 733 |
| | c | - | - | 2 | - | - | - | - | 18 | - | - | 20 |
| | d | - | - | 1 | - | - | - | - | 11 | - | - | 12 |
| 06 | a | - | - | 5 | 7 | 8 | 21 | 5 | 1 505 | 6 | 1 | 1 558 |
| | b | - | - | 2 | 2 | 4 | 14 | 4 | 793 | 4 | 1 | 824 |
| | c | - | - | - | - | - | - | - | 19 | - | 1 | 20 |
| | d | - | - | - | - | - | - | - | 10 | - | 1 | 11 |
| 07 | a | - | - | - | 3 | 18 | 14 | 4 | 1 365 | 1 | - | 1 405 |
| | b | - | - | - | 1 | 8 | 7 | 4 | 707 | - | - | 727 |
| | c | - | - | - | - | - | - | - | 16 | - | - | 16 |
| | d | - | - | - | - | - | - | - | 7 | - | - | 7 |
| 08 | a | - | - | - | 2 | 11 | 10 | 3 | 1 439 | 1 | 1 | 1 467 |
| | b | - | - | - | 1 | 3 | 6 | 2 | 745 | - | 1 | 758 |
| | c | - | - | - | 1 | - | - | - | 28 | - | - | 29 |
| | d | - | - | - | 1 | - | - | - | 15 | - | - | 16 |
| 09 | a | - | - | - | 2 | 6 | 13 | 3 | 1 294 | 3 | 4 | 1 325 |
| | b | - | - | - | 1 | 3 | 6 | - | 642 | 1 | 1 | 654 |
| | c | - | - | - | - | - | - | - | 27 | - | 3 | 30 |
| | d | - | - | - | - | - | - | - | 13 | - | 1 | 14 |
| 10 | a | - | - | - | 1 | 7 | 4 | 2 | 1 431 | 1 | 1 | 1 447 |
| | b | - | - | - | - | 4 | 3 | 1 | 736 | 1 | 1 | 746 |
| | c | - | - | - | - | - | 1 | - | 19 | - | - | 20 |
| | d | - | - | - | - | - | 1 | - | 14 | - | - | 15 |
| Sekundarstufe I | a | - | - | 98 | 17 | 51 | 62 | 17 | 8 399 | 14 | 7 | 8 665 |
| | b | - | - | 49 | 5 | 23 | 36 | 11 | 4 306 | 8 | 4 | 4 442 |
| | c | - | - | 2 | 1 | - | 1 | - | 127 | - | 4 | 135 |
| | d | - | - | 1 | 1 | - | 1 | - | 70 | - | 2 | 75 |
| 11 | a | - | - | - | 1 | 1 | 3 | 1 | 1 120 | 2 | 2 | 1 130 |
| | b | - | - | - | - | - | 2 | 1 | 563 | - | 2 | 568 |
| | c | - | - | - | - | - | - | - | 30 | - | 2 | 32 |
| | d | - | - | - | - | - | - | - | 15 | - | 2 | 17 |
| 12 | a | - | - | - | - | - | 2 | 1 | 1 028 | - | 2 | 1 033 |
| | b | - | - | - | - | - | 2 | - | 533 | - | 2 | 537 |
| | c | - | - | - | - | - | 1 | - | 19 | - | 2 | 22 |
| | d | - | - | - | - | - | 1 | - | 8 | - | 2 | 11 |
| 13 ⁶⁾ | a | - | - | - | - | - | 1 | - | 676 | - | 2 | 679 |
| | b | - | - | - | - | - | 1 | - | 397 | - | 2 | 400 |
| | c | - | - | - | - | - | - | - | 11 | - | - | 11 |
| | d | - | - | - | - | - | - | - | 5 | - | - | 5 |
| Sekundarstufe II | a | - | - | - | 1 | 1 | 6 | 2 | 2 824 | 2 | 6 | 2 842 |
| | b | - | - | - | - | - | 5 | 1 | 1 493 | - | 6 | 1 505 |
| | c | - | - | - | - | - | 1 | - | 60 | - | 4 | 65 |
| | d | - | - | - | - | - | 1 | - | 28 | - | 4 | 33 |
| ohne Jahrgang ⁷⁾ | a | 62 | - | 4 | 10 | 7 | 10 | 13 | 946 | 9 | 1 | 1 062 |
| | b | 24 | - | 1 | 1 | 1 | 2 | 5 | 465 | 4 | 1 | 504 |
| | c | 9 | - | - | - | - | - | - | 41 | 1 | - | 51 |
| | d | 4 | - | - | - | - | - | - | 25 | 1 | - | 30 |
| Insgesamt | a | 1 375 | 3 | 279 | 28 | 59 | 78 | 32 | 16 236 | 42 | 15 | 18 147 |
| | b | 640 | 2 | 142 | 6 | 24 | 43 | 17 | 8 294 | 19 | 11 | 9 198 |
| | c | 23 | - | 6 | 1 | - | 2 | - | 288 | 1 | 9 | 330 |
| | d | 10 | - | 4 | 1 | - | 2 | - | 152 | 1 | 6 | 176 |

2. Schülerinnen und Schüler 2005/2006 nach Schuljahrgang und Klassenarten

| Schuljahrgang Bildungsstufe | Klassenart | Klassen | Schüler/-innen | | | | | |
|--------------------------------|---|---------------|----------------|----------------|----------------|---------------|-------------------|---------------|
| | | | insgesamt | weiblich | ausländisch | | Aussiedler/-innen | |
| | | | | | zusammen | weiblich | zusammen | weiblich |
| Grundschule | | | | | | | | |
| Schuleingangsphase (EP) | Jahrgangsbezogene Unterrichtsorganisation | 13 297 | 316 092 | 154 351 | 49 524 | 24 055 | 10 565 | 5 065 |
| | Jahrgangsübergreifende Unterrichtsorganisation | 2 754 | 59 963 | 29 030 | 9 383 | 4 556 | 1 347 | 667 |
| | Regelklasse | – | – | – | – | – | – | – |
| | Vorbereitungsklasse | – | – | – | – | – | – | – |
| | Auffangklasse | – | – | – | – | – | – | – |
| | Zusammen | 16 051 | 376 055 | 183 381 | 58 907 | 28 611 | 11 912 | 5 732 |
| 03 | Jahrgangsbezogene Unterrichtsorganisation | – | 26 | 12 | 5 | 2 | 5 | 3 |
| | Jahrgangsübergreifende Unterrichtsorganisation | – | 2 636 | 1 306 | 410 | 214 | 34 | 20 |
| | Regelklasse | 8 170 | 193 376 | 95 256 | 29 242 | 14 450 | 6 196 | 3 036 |
| | Vorbereitungsklasse | 26 | 338 | 162 | 325 | 157 | 13 | 5 |
| | Auffangklasse | 2 | 24 | 13 | – | – | 24 | 13 |
| | Zusammen | 8 198 | 196 400 | 96 749 | 29 982 | 14 823 | 6 272 | 3 077 |
| 04 | Jahrgangsbezogene Unterrichtsorganisation | – | 23 | 16 | 3 | 2 | 2 | 1 |
| | Jahrgangsübergreifende Unterrichtsorganisation | – | 1 557 | 752 | 189 | 83 | 31 | 18 |
| | Regelklasse | 7 852 | 183 236 | 90 271 | 26 995 | 13 467 | 6 531 | 3 207 |
| | Vorbereitungsklasse ¹⁾ | 22 | 259 | 128 | 250 | 124 | 9 | 4 |
| | Auffangklasse | 5 | 90 | 42 | 28 | 11 | 62 | 31 |
| | Zusammen | 7 879 | 185 165 | 91 209 | 27 465 | 13 687 | 6 635 | 3 261 |
| ohne Jahrgang ²⁾ | Regelklasse | – | 315 | 151 | 35 | 12 | 6 | 2 |
| Insgesamt | Jahrgangsbezogene Unterrichtsorganisation | 13 297 | 316 141 | 154 379 | 49 532 | 24 059 | 10 572 | 5 069 |
| | Jahrgangsübergreifende Unterrichtsorganisation | 2 754 | 64 156 | 31 088 | 9 982 | 4 853 | 1 412 | 705 |
| | Regelklasse | 16 022 | 376 927 | 185 678 | 56 272 | 27 929 | 12 733 | 6 245 |
| | Vorbereitungsklasse¹⁾ | 48 | 597 | 290 | 575 | 281 | 22 | 9 |
| | Auffangklasse | 7 | 114 | 55 | 28 | 11 | 86 | 44 |
| | Zusammen | 32 128 | 757 935 | 371 490 | 116 389 | 57 133 | 24 825 | 12 072 |
| Hauptschule | | | | | | | | |
| 05 | Regelklasse | 1 458 | 30 576 | 13 052 | 7 015 | 3 168 | 1 629 | 647 |
| | Vorbereitungsklasse | 21 | 286 | 137 | 249 | 119 | 37 | 18 |
| | Auffangklasse | 8 | 91 | 44 | 33 | 16 | 58 | 28 |
| | Zusammen | 1 487 | 30 953 | 13 233 | 7 297 | 3 303 | 1 724 | 693 |
| 06 | Regelklasse | 1 678 | 37 126 | 15 488 | 8 591 | 3 811 | 2 120 | 793 |
| | Vorbereitungsklasse | 32 | 361 | 170 | 317 | 152 | 43 | 18 |
| | Auffangklasse | 7 | 142 | 67 | 43 | 21 | 99 | 46 |
| | Zusammen | 1 717 | 37 629 | 15 725 | 8 951 | 3 984 | 2 262 | 857 |
| 07 | Regelklasse | 1 937 | 45 381 | 19 289 | 9 895 | 4 389 | 2 901 | 1 188 |
| | Vorbereitungsklasse | 43 | 577 | 263 | 490 | 228 | 81 | 32 |
| | Auffangklasse | 12 | 152 | 70 | 45 | 23 | 106 | 47 |
| | Zusammen | 1 992 | 46 110 | 19 622 | 10 430 | 4 640 | 3 088 | 1 267 |
| 08 | Regelklasse | 2 071 | 49 553 | 21 150 | 10 256 | 4 578 | 3 452 | 1 421 |
| | Vorbereitungsklasse | 60 | 736 | 322 | 655 | 287 | 76 | 34 |
| | Auffangklasse | 13 | 161 | 76 | 51 | 28 | 110 | 48 |
| | Zusammen | 2 144 | 50 450 | 21 548 | 10 962 | 4 893 | 3 638 | 1 503 |
| 09 | Regelklasse | 2 351 | 55 106 | 23 560 | 11 452 | 5 251 | 4 639 | 1 906 |
| | Vorbereitungsklasse | 46 | 629 | 265 | 520 | 232 | 90 | 24 |
| | Auffangklasse | 19 | 216 | 86 | 75 | 23 | 141 | 63 |
| | Zusammen | 2 416 | 55 951 | 23 911 | 12 047 | 5 506 | 4 870 | 1 993 |
| 10 | Regelklasse | 2 144 | 45 791 | 20 118 | 9 220 | 4 388 | 4 646 | 2 034 |
| | Vorbereitungsklasse | – | 85 | 45 | 67 | 33 | 11 | 8 |
| | Auffangklasse | 7 | 108 | 38 | 23 | 7 | 85 | 31 |
| | Zusammen | 2 151 | 45 984 | 20 201 | 9 310 | 4 428 | 4 742 | 2 073 |

1) einschließlich Schüler/-innen der „besonderen Lerngruppe“ – 2) Förderschwerpunkt geistige Entwicklung in Integrationsklassen

Noch: **2. Schülerinnen und Schüler 2005/2006 nach Schuljahrgang und Klassenarten**

| Schuljahrgang Bildungsstufe | Klassenart | Klassen | Schüler/-innen | | | | | |
|--------------------------------|---|---------------|----------------|----------------|---------------|---------------|-------------------|--------------|
| | | | insgesamt | weiblich | ausländisch | | Aussiedler/-innen | |
| | | | | | zusammen | weiblich | zusammen | weiblich |
| noch: Hauptschule | | | | | | | | |
| ohne Jahrgang ²⁾ | Regelklasse | – | 79 | 35 | 5 | 2 | 1 | – |
| Insgesamt | Regelklasse | 11 639 | 263 612 | 112 692 | 56 434 | 25 587 | 19 388 | 7 989 |
| | Vorbereitungsklasse | 202 | 2 674 | 1 202 | 2 298 | 1 051 | 338 | 134 |
| | Auffangklasse | 66 | 870 | 381 | 270 | 118 | 599 | 263 |
| | Zusammen | 11 907 | 267 156 | 114 275 | 59 002 | 26 756 | 20 325 | 8 386 |
| Volksschule | | | | | | | | |
| Schuleingangsphase (EP) | Jahrgangsbezogene Unterrichtsorganisation | 5 | 96 | 41 | 1 | – | 46 | 24 |
| | Jahrgangsübergreifende Unterrichtsorganisation | – | – | – | – | – | – | – |
| | Regelklasse | – | – | – | – | – | – | – |
| | Auffangklasse | – | – | – | – | – | – | – |
| | Zusammen | 5 | 96 | 41 | 1 | – | 46 | 24 |
| 03 | Regelklasse | 1 | 30 | 15 | 1 | 1 | 3 | 1 |
| | Auffangklasse | 2 | 30 | 14 | – | – | 30 | 14 |
| | Zusammen | 3 | 60 | 29 | 1 | 1 | 33 | 15 |
| 04 | Regelklasse | 1 | 24 | 11 | 1 | – | – | – |
| | Auffangklasse | 1 | 15 | 8 | – | – | 15 | 8 |
| | Zusammen | 2 | 39 | 19 | 1 | – | 15 | 8 |
| Primarstufe | Jahrgangsbezogene Unterrichtsorganisation | 5 | 96 | 41 | 1 | – | 46 | 24 |
| | Jahrgangsübergreifende Unterrichtsorganisation | – | – | – | – | – | – | – |
| | Regelklasse | 2 | 54 | 26 | 2 | 1 | 3 | 1 |
| | Auffangklasse | 3 | 45 | 22 | – | – | 45 | 22 |
| | Zusammen | 10 | 195 | 89 | 3 | 1 | 94 | 47 |
| 05 | Regelklasse | 2 | 60 | 22 | 4 | 1 | – | – |
| | Auffangklasse | 2 | 46 | 23 | – | – | 46 | 23 |
| | Zusammen | 4 | 106 | 45 | 4 | 1 | 46 | 23 |
| 06 | Regelklasse | 2 | 60 | 29 | 10 | 5 | 4 | 4 |
| | Auffangklasse | 1 | 20 | 9 | – | – | 20 | 9 |
| | Zusammen | 3 | 80 | 38 | 10 | 5 | 24 | 13 |
| 07 | Regelklasse | 2 | 63 | 26 | 6 | 2 | 10 | 3 |
| | Auffangklasse | 2 | 47 | 25 | 2 | 1 | 45 | 24 |
| | Zusammen | 4 | 110 | 51 | 8 | 3 | 55 | 27 |
| 08 | Regelklasse | 2 | 57 | 26 | 6 | 2 | 4 | 1 |
| | Auffangklasse | 1 | 20 | 10 | – | – | 20 | 10 |
| | Zusammen | 3 | 77 | 36 | 6 | 2 | 24 | 11 |
| 09 | Regelklasse | 2 | 56 | 27 | 9 | 2 | 6 | 2 |
| | Auffangklasse | 2 | 47 | 23 | 1 | – | 46 | 23 |
| | Zusammen | 4 | 103 | 50 | 10 | 2 | 52 | 25 |
| 10 | Regelklasse | 3 | 60 | 26 | 4 | 3 | 6 | 2 |
| | Auffangklasse | 1 | 20 | 7 | – | – | 20 | 7 |
| | Zusammen | 4 | 80 | 33 | 4 | 3 | 26 | 9 |
| Sekundarstufe I | Regelklasse | 13 | 356 | 156 | 39 | 15 | 30 | 12 |
| | Auffangklasse | 9 | 200 | 97 | 3 | 1 | 197 | 96 |
| | Zusammen | 22 | 556 | 253 | 42 | 16 | 227 | 108 |
| ohne Jahrgang ²⁾ | Regelklasse | – | – | – | – | – | – | – |
| Insgesamt | Jahrgangsbezogene Unterrichtsorganisation | 5 | 96 | 41 | 1 | – | 46 | 24 |
| | Jahrgangsübergreifende Unterrichtsorganisation | – | – | – | – | – | – | – |
| | Regelklasse | 15 | 410 | 182 | 41 | 16 | 33 | 13 |
| | Auffangklasse | 12 | 245 | 119 | 3 | 1 | 242 | 118 |
| | Zusammen | 32 | 751 | 342 | 45 | 17 | 321 | 155 |

Noch: 2. Schülerinnen und Schüler 2005/2006 nach Schuljahrgang und Klassenarten

| Schuljahrgang Bildungsstufe | Klassenart | Klassen | Schüler/-innen | | | | | |
|--------------------------------|----------------------------|---------------|----------------|----------------|---------------|---------------|-------------------|--------------|
| | | | insgesamt | weiblich | ausländisch | | Aussiedler/-innen | |
| | | | | | zusammen | weiblich | zusammen | weiblich |
| Realschule | | | | | | | | |
| 05 | Regelklasse | 1 829 | 50 407 | 24 650 | 5 780 | 2 938 | 1 227 | 580 |
| | Vorbereitungsklasse | 2 | 30 | 14 | 26 | 10 | 2 | 2 |
| | Auffangklasse | 3 | 46 | 22 | 19 | 5 | 27 | 17 |
| | Zusammen | 1 834 | 50 483 | 24 686 | 5 825 | 2 953 | 1 256 | 599 |
| 06 | Regelklasse | 1 935 | 54 969 | 26 753 | 5 702 | 2 803 | 1 516 | 799 |
| | Vorbereitungsklasse | 1 | 15 | 9 | 13 | 7 | 2 | 2 |
| | Auffangklasse | 3 | 26 | 12 | 8 | 5 | 18 | 7 |
| | Zusammen | 1 939 | 55 010 | 26 774 | 5 723 | 2 815 | 1 536 | 808 |
| 07 | Regelklasse | 2 015 | 56 636 | 28 384 | 5 253 | 2 705 | 1 740 | 930 |
| | Vorbereitungsklasse | 4 | 50 | 26 | 40 | 25 | 10 | 1 |
| | Auffangklasse | 1 | 21 | 11 | 14 | 9 | 7 | 2 |
| | Zusammen | 2 020 | 56 707 | 28 421 | 5 307 | 2 739 | 1 757 | 933 |
| 08 | Regelklasse | 2 100 | 59 640 | 30 085 | 5 005 | 2 625 | 2 156 | 1 157 |
| | Vorbereitungsklasse | 4 | 38 | 13 | 30 | 12 | 8 | 1 |
| | Auffangklasse | 3 | 41 | 23 | 7 | 5 | 34 | 18 |
| | Zusammen | 2 107 | 59 719 | 30 121 | 5 042 | 2 642 | 2 198 | 1 176 |
| 09 | Regelklasse | 2 150 | 60 181 | 30 408 | 4 720 | 2 466 | 2 474 | 1 341 |
| | Vorbereitungsklasse | 2 | 25 | 15 | 24 | 14 | 1 | 1 |
| | Auffangklasse | 1 | 15 | 6 | 6 | 2 | 9 | 4 |
| | Zusammen | 2 153 | 60 221 | 30 429 | 4 750 | 2 482 | 2 484 | 1 346 |
| 10 | Regelklasse | 2 079 | 55 547 | 28 685 | 4 406 | 2 327 | 2 764 | 1 539 |
| | Vorbereitungsklasse | - | 6 | 4 | 5 | 4 | 1 | - |
| | Auffangklasse | - | 4 | 2 | - | - | 4 | 2 |
| | Zusammen | 2 079 | 55 557 | 28 691 | 4 411 | 2 331 | 2 769 | 1 541 |
| ohne Jahrgang ²⁾ | Regelklasse | - | - | - | - | - | - | - |
| Insgesamt | Regelklasse | 12 108 | 337 380 | 168 965 | 30 866 | 15 864 | 11 877 | 6 346 |
| | Vorbereitungsklasse | 13 | 164 | 81 | 138 | 72 | 24 | 7 |
| | Auffangklasse | 11 | 153 | 76 | 54 | 26 | 99 | 50 |
| | Zusammen | 12 132 | 337 697 | 169 122 | 31 058 | 15 962 | 12 000 | 6 403 |
| Gymnasium | | | | | | | | |
| 05 | Regelklasse | 2 369 | 69 090 | 36 110 | 3 219 | 1 698 | 435 | 223 |
| | Vorbereitungsklasse | 2 | 15 | 8 | 15 | 8 | - | - |
| | Auffangklasse | - | - | - | - | - | - | - |
| | Zusammen | 2 371 | 69 105 | 36 118 | 3 234 | 1 706 | 435 | 223 |
| 06 | Regelklasse | 2 372 | 69 119 | 36 218 | 3 351 | 1 701 | 480 | 277 |
| | Vorbereitungsklasse | 2 | 28 | 17 | 26 | 16 | 2 | 1 |
| | Auffangklasse | - | - | - | - | - | - | - |
| | Zusammen | 2 374 | 69 147 | 36 235 | 3 377 | 1 717 | 482 | 278 |
| 07 | Regelklasse | 2 321 | 66 604 | 35 089 | 3 073 | 1 623 | 548 | 303 |
| | Vorbereitungsklasse | 1 | 15 | 8 | 13 | 7 | 2 | 1 |
| | Auffangklasse | 1 | 16 | 8 | 11 | 5 | 5 | 3 |
| | Zusammen | 2 323 | 66 635 | 35 105 | 3 097 | 1 635 | 555 | 307 |
| 08 | Regelklasse | 2 355 | 66 510 | 35 268 | 2 860 | 1 527 | 626 | 373 |
| | Vorbereitungsklasse | 1 | 20 | 10 | 20 | 10 | - | - |
| | Auffangklasse | 3 | 27 | 14 | 15 | 4 | 12 | 10 |
| | Zusammen | 2 359 | 66 557 | 35 292 | 2 895 | 1 541 | 638 | 383 |
| 09 | Regelklasse | 2 319 | 64 170 | 34 741 | 2 866 | 1 569 | 796 | 485 |
| | Vorbereitungsklasse | 2 | 12 | 4 | 12 | 4 | - | - |
| | Auffangklasse | 6 | 71 | 43 | 44 | 25 | 27 | 18 |
| | Zusammen | 2 327 | 64 253 | 34 788 | 2 922 | 1 598 | 823 | 503 |
| 10 | Regelklasse | 2 236 | 59 566 | 32 117 | 2 805 | 1 528 | 884 | 550 |
| | Vorbereitungsklasse | - | - | - | - | - | - | - |
| | Auffangklasse | 7 | 138 | 80 | 17 | 7 | 121 | 73 |
| | Zusammen | 2 243 | 59 704 | 32 197 | 2 822 | 1 535 | 1 005 | 623 |

Noch: 2. Schülerinnen und Schüler 2005/2006 nach Schuljahrgang und Klassenarten

| Schuljahrgang Bildungsstufe | Klassenart | Klassen | Schüler/-innen | | | | | |
|--------------------------------|------------------------------|---------------|----------------|----------------|---------------|---------------|-------------------|--------------|
| | | | insgesamt | weiblich | ausländisch | | Aussiedler/-innen | |
| | | | | | zusammen | weiblich | zusammen | weiblich |
| noch: Gymnasium | | | | | | | | |
| Sekundarstufe I | Regelklasse | 13 972 | 395 059 | 209 543 | 18 174 | 9 646 | 3 769 | 2 211 |
| | Vorbereitungsklasse | 8 | 90 | 47 | 86 | 45 | 4 | 2 |
| | Auffangklasse | 17 | 252 | 145 | 87 | 41 | 165 | 104 |
| | Zusammen | 13 997 | 395 401 | 209 735 | 18 347 | 9 732 | 3 938 | 2 317 |
| 11 | Regeljahrgang | – | 63 828 | 35 172 | 3 634 | 2 056 | 1 255 | 735 |
| 12 | Regeljahrgang | – | 58 291 | 32 105 | 2 913 | 1 597 | 1 279 | 769 |
| 13 | Regeljahrgang | – | 51 551 | 28 665 | 2 387 | 1 350 | 1 124 | 679 |
| Sekundarstufe II | Regeljahrgang | – | 173 670 | 95 942 | 8 934 | 5 003 | 3 658 | 2 183 |
| ohne Jahrgang ²⁾ | Regelklasse | – | 6 | 5 | – | – | – | – |
| Insgesamt | Regelklasse/-jahrgang | 13 972 | 568 735 | 305 490 | 27 108 | 14 649 | 7 427 | 4 394 |
| | Vorbereitungsklasse | 8 | 90 | 47 | 86 | 45 | 4 | 2 |
| | Auffangklasse | 17 | 252 | 145 | 87 | 41 | 165 | 104 |
| | Zusammen | 13 997 | 569 077 | 305 682 | 27 281 | 14 735 | 7 596 | 4 500 |
| Gesamtschule | | | | | | | | |
| 05 | Regelklasse | 1 133 | 32 128 | 15 741 | 5 505 | 2 762 | 747 | 367 |
| | Vorbereitungsklasse | – | – | – | – | – | – | – |
| | Auffangklasse | 2 | 12 | 6 | 11 | 6 | 1 | – |
| | Zusammen | 1 135 | 32 140 | 15 747 | 5 516 | 2 768 | 748 | 367 |
| 06 | Regelklasse | 1 129 | 32 012 | 15 655 | 5 599 | 2 900 | 825 | 400 |
| | Vorbereitungsklasse | 2 | 7 | 4 | 7 | 4 | – | – |
| | Auffangklasse | 1 | 3 | 1 | 1 | – | 2 | 1 |
| | Zusammen | 1 132 | 32 022 | 15 660 | 5 607 | 2 904 | 827 | 401 |
| 07 | Regelklasse | 1 129 | 32 187 | 15 897 | 5 401 | 2 836 | 822 | 388 |
| | Vorbereitungsklasse | 1 | 23 | 13 | 23 | 13 | – | – |
| | Auffangklasse | 3 | 30 | 17 | 24 | 14 | 6 | 3 |
| | Zusammen | 1 133 | 32 240 | 15 927 | 5 448 | 2 863 | 828 | 391 |
| 08 | Regelklasse | 1 132 | 32 374 | 15 778 | 5 357 | 2 727 | 1 069 | 518 |
| | Vorbereitungsklasse | 2 | 14 | 8 | 11 | 8 | 3 | – |
| | Auffangklasse | – | 3 | 3 | – | – | 3 | 3 |
| | Zusammen | 1 134 | 32 391 | 15 789 | 5 368 | 2 735 | 1 075 | 521 |
| 09 | Regelklasse | 1 199 | 33 636 | 16 348 | 5 602 | 2 906 | 1 324 | 624 |
| | Vorbereitungsklasse | 3 | 56 | 37 | 54 | 36 | 2 | 1 |
| | Auffangklasse | 2 | 34 | 15 | 18 | 7 | 16 | 8 |
| | Zusammen | 1 204 | 33 726 | 16 400 | 5 674 | 2 949 | 1 342 | 633 |
| 10 | Regelklasse | 1 149 | 31 162 | 15 150 | 5 375 | 2 773 | 1 526 | 745 |
| | Vorbereitungsklasse | 2 | 21 | 10 | 12 | 5 | 9 | 5 |
| | Auffangklasse | 2 | 26 | 14 | 23 | 13 | 3 | 1 |
| | Zusammen | 1 153 | 31 209 | 15 174 | 5 410 | 2 791 | 1 538 | 751 |
| Sekundarstufe I | Regelklasse | 6 871 | 193 499 | 94 569 | 32 839 | 16 904 | 6 313 | 3 042 |
| | Vorbereitungsklasse | 10 | 121 | 72 | 107 | 66 | 14 | 6 |
| | Auffangklasse | 10 | 108 | 56 | 77 | 40 | 31 | 16 |
| | Zusammen | 6 891 | 193 728 | 94 697 | 33 023 | 17 010 | 6 358 | 3 064 |
| 11 | Regeljahrgang | – | 15 645 | 8 484 | 2 476 | 1 391 | 731 | 419 |
| 12 | Regeljahrgang | – | 13 131 | 7 276 | 1 854 | 1 004 | 691 | 383 |
| 13 | Regeljahrgang | – | 10 737 | 5 774 | 1 354 | 748 | 532 | 286 |
| Sekundarstufe II | Regeljahrgang | – | 39 513 | 21 534 | 5 684 | 3 143 | 1 954 | 1 088 |
| ohne Jahrgang ²⁾ | Regelklasse | – | 107 | 57 | 8 | 2 | – | – |
| Insgesamt | Regelklasse/-jahrgang | 6 871 | 233 119 | 116 160 | 38 531 | 20 049 | 8 267 | 4 130 |
| | Vorbereitungsklasse | 10 | 121 | 72 | 107 | 66 | 14 | 6 |
| | Auffangklasse | 10 | 108 | 56 | 77 | 40 | 31 | 16 |
| | Zusammen | 6 891 | 233 348 | 116 288 | 38 715 | 20 155 | 8 312 | 4 152 |

3. Regelschülerinnen und -schüler, Wiederholerinnen und Wiederholer sowie Seiteneinsteigerinnen und -einsteiger 2005/2006 nach Schuljahrgang

| Schuljahrgang Bildungsstufe a = Zusammen b = weiblich | Schüler/-innen | | | | | | | | | | |
|--|---------------------|------------------|--------------------|------------------|---------------------------------------|------------------|----------------------|-----------------------|---------------|------------------|----------------|
| | davon | | | | | | | | insgesamt | | |
| | Regelschüler/-innen | | Wiederholer/-innen | | Seiteneinsteiger/-innen ¹⁾ | | | | zu- sammen | aus- ländisch | |
| | zu- sammen | aus- ländisch | zu- sammen | aus- ländisch | zu- sammen | aus- ländisch | darunter Zugezogene | | | | |
| | | | | | | | Ausländer/ -innen | Aussiedler/ -innen | | | |
| Grundschule | | | | | | | | | | | |
| Schuleingangsphase (EP) | a | 373 711 | 58 021 | 2 187 | 758 | 157 | 128 | 125 | 22 | 376 055 | 58 907 |
| | b | 182 385 | 28 209 | 922 | 342 | 74 | 60 | 60 | 10 | 183 381 | 28 611 |
| 03 | a | 193 520 | 28 791 | 2 561 | 902 | 319 | 289 | 284 | 26 | 196 400 | 29 982 |
| | b | 95 467 | 14 256 | 1 133 | 425 | 149 | 142 | 137 | 7 | 96 749 | 14 823 |
| 04 | a | 183 767 | 26 887 | 1 135 | 337 | 263 | 241 | 233 | 15 | 185 165 | 27 465 |
| | b | 90 612 | 13 416 | 469 | 155 | 128 | 116 | 111 | 9 | 91 209 | 13 687 |
| ohne Jahrgang ²⁾ | a | 239 | 26 | 76 | 9 | - | - | - | - | 315 | 35 |
| | b | 117 | 9 | 34 | 3 | - | - | - | - | 151 | 12 |
| Insgesamt | a | 751 237 | 113 725 | 5 959 | 2 006 | 739 | 658 | 642 | 63 | 757 935 | 116 389 |
| | b | 368 581 | 55 890 | 2 558 | 925 | 351 | 318 | 308 | 26 | 371 490 | 57 133 |
| Hauptschule | | | | | | | | | | | |
| 05 | a | 29 981 | 6 794 | 577 | 206 | 395 | 297 | 277 | 83 | 30 953 | 7 297 |
| | b | 12 858 | 3 092 | 194 | 77 | 181 | 134 | 126 | 40 | 13 233 | 3 303 |
| 06 | a | 35 307 | 8 088 | 1 934 | 565 | 388 | 298 | 274 | 87 | 37 629 | 8 951 |
| | b | 14 893 | 3 618 | 643 | 216 | 189 | 150 | 136 | 39 | 15 725 | 3 984 |
| 07 | a | 43 123 | 9 354 | 2 502 | 693 | 485 | 383 | 370 | 89 | 46 110 | 10 430 |
| | b | 18 431 | 4 193 | 963 | 267 | 228 | 180 | 171 | 40 | 19 622 | 4 640 |
| 08 | a | 47 301 | 9 854 | 2 675 | 723 | 474 | 385 | 372 | 79 | 50 450 | 10 962 |
| | b | 20 251 | 4 415 | 1 075 | 296 | 222 | 182 | 177 | 37 | 21 548 | 4 893 |
| 09 | a | 50 682 | 10 481 | 4 784 | 1 207 | 485 | 359 | 347 | 114 | 55 951 | 12 047 |
| | b | 21 926 | 4 912 | 1 786 | 445 | 199 | 149 | 144 | 45 | 23 911 | 5 506 |
| 10 | a | 45 392 | 9 109 | 500 | 153 | 92 | 48 | 40 | 32 | 45 984 | 9 310 |
| | b | 19 945 | 4 334 | 213 | 71 | 43 | 23 | 20 | 14 | 20 201 | 4 428 |
| ohne Jahrgang ²⁾ | a | 79 | 5 | - | - | - | - | - | - | 79 | 5 |
| | b | 35 | 2 | - | - | - | - | - | - | 35 | 2 |
| Insgesamt | a | 251 865 | 53 685 | 12 972 | 3 547 | 2 319 | 1 770 | 1 680 | 484 | 267 156 | 59 002 |
| | b | 108 339 | 24 566 | 4 874 | 1 372 | 1 062 | 818 | 774 | 215 | 114 275 | 26 756 |
| Volksschule | | | | | | | | | | | |
| Schuleingangsphase (EP) | a | 51 | 1 | - | - | 45 | - | - | 45 | 96 | 1 |
| | b | 18 | - | - | - | 23 | - | - | 23 | 41 | - |
| 03 | a | 30 | 1 | - | - | 30 | - | - | 30 | 60 | 1 |
| | b | 15 | 1 | - | - | 14 | - | - | 14 | 29 | 1 |
| 04 | a | 24 | 1 | - | - | 15 | - | - | 15 | 39 | 1 |
| | b | 11 | - | - | - | 8 | - | - | 8 | 19 | - |
| Primarstufe | a | 105 | 3 | - | - | 90 | - | - | 90 | 195 | 3 |
| | b | 44 | 1 | - | - | 45 | - | - | 45 | 89 | 1 |

1) sonstige Schule bzw. keine Schule sowie ausgesiedelte und ausländische Schülerinnen und Schüler, die seit den letzten amtlichen Schuldaten zugezogen sind und hier erstmals eine deutsche Schule besuchen – 2) Förderschwerpunkt geistige Entwicklung in Integrationsklassen – 3) einschl. ausgesiedelter Abiturienten, die an Sonderlehrgängen teilnehmen – 4) einschl. des Studienkollegs – 5) Klassen für geistige Entwicklung und Schule für Kranke sowie Klassen des angegliederten berufsbildenden Bereiches

Noch: **3. Regelschülerinnen und -schüler, Wiederholerinnen und Wiederholer sowie Seiteneinsteigerinnen und -einsteiger 2005/2006 nach Schuljahrgang**

| Schuljahrgang Bildungsstufe a = Zusammen b = weiblich | Schüler/-innen | | | | | | | | | | |
|--|---------------------|------------------|--------------------|------------------|---------------------------------------|------------------|----------------------|-----------------------|---------------|------------------|---------------|
| | davon | | | | | | | | insgesamt | | |
| | Regelschüler/-innen | | Wiederholer/-innen | | Seiteneinsteiger/-innen ¹⁾ | | | | zu- sammen | aus- ländisch | |
| | zu- sammen | aus- ländisch | zu- sammen | aus- ländisch | zu- sammen | aus- ländisch | darunter Zugezogene | | | | |
| | | | | | | | Ausländer/ -innen | Aussiedler/ -innen | | | |
| noch: Volksschule | | | | | | | | | | | |
| 05 | a | 60 | 4 | - | - | 46 | - | - | 46 | 106 | 4 |
| | b | 22 | 1 | - | - | 23 | - | - | 23 | 45 | 1 |
| 06 | a | 60 | 10 | - | - | 20 | - | - | 20 | 80 | 10 |
| | b | 29 | 5 | - | - | 9 | - | - | 9 | 38 | 5 |
| 07 | a | 61 | 5 | 2 | 1 | 47 | 2 | 2 | 45 | 110 | 8 |
| | b | 26 | 2 | - | - | 25 | 1 | 1 | 24 | 51 | 3 |
| 08 | a | 56 | 6 | 1 | - | 20 | - | - | 20 | 77 | 6 |
| | b | 25 | 2 | 1 | - | 10 | - | - | 10 | 36 | 2 |
| 09 | a | 56 | 9 | - | - | 47 | 1 | 1 | 46 | 103 | 10 |
| | b | 27 | 2 | - | - | 23 | - | - | 23 | 50 | 2 |
| 10 | a | 60 | 4 | - | - | 20 | - | - | 20 | 80 | 4 |
| | b | 26 | 3 | - | - | 7 | - | - | 7 | 33 | 3 |
| Sekundarstufe I | a | 353 | 38 | 3 | 1 | 200 | 3 | 3 | 197 | 556 | 42 |
| | b | 155 | 15 | 1 | - | 97 | 1 | 1 | 96 | 253 | 16 |
| Insgesamt | a | 458 | 41 | 3 | 1 | 290 | 3 | 3 | 287 | 751 | 45 |
| | b | 199 | 16 | 1 | - | 142 | 1 | 1 | 141 | 342 | 17 |
| Realschule | | | | | | | | | | | |
| 05 | a | 49 859 | 5 708 | 550 | 78 | 74 | 39 | 34 | 30 | 50 483 | 5 825 |
| | b | 24 418 | 2 903 | 232 | 36 | 36 | 14 | 9 | 20 | 24 686 | 2 953 |
| 06 | a | 52 997 | 5 440 | 1 971 | 264 | 42 | 19 | 16 | 18 | 55 010 | 5 723 |
| | b | 25 989 | 2 693 | 765 | 113 | 20 | 9 | 8 | 9 | 26 774 | 2 815 |
| 07 | a | 53 514 | 4 908 | 3 106 | 348 | 87 | 51 | 50 | 21 | 56 707 | 5 307 |
| | b | 27 116 | 2 560 | 1 263 | 148 | 42 | 31 | 30 | 8 | 28 421 | 2 739 |
| 08 | a | 55 835 | 4 605 | 3 800 | 394 | 84 | 43 | 42 | 34 | 59 719 | 5 042 |
| | b | 28 334 | 2 437 | 1 748 | 183 | 39 | 22 | 21 | 14 | 30 121 | 2 642 |
| 09 | a | 56 835 | 4 432 | 3 341 | 291 | 45 | 27 | 22 | 11 | 60 221 | 4 750 |
| | b | 28 947 | 2 343 | 1 455 | 124 | 27 | 15 | 12 | 8 | 30 429 | 2 482 |
| 10 | a | 54 261 | 4 220 | 1 278 | 183 | 18 | 8 | 7 | 6 | 55 557 | 4 411 |
| | b | 28 120 | 2 235 | 559 | 89 | 12 | 7 | 6 | 2 | 28 691 | 2 331 |
| ohne Jahrgang ²⁾ | a | - | - | - | - | - | - | - | - | - | - |
| | b | - | - | - | - | - | - | - | - | - | - |
| Insgesamt | a | 323 301 | 29 313 | 14 046 | 1 558 | 350 | 187 | 171 | 120 | 337 697 | 31 058 |
| | b | 162 924 | 15 171 | 6 022 | 693 | 176 | 98 | 86 | 61 | 169 122 | 15 962 |

Noch: **3. Regelschülerinnen und -schüler, Wiederholerinnen und Wiederholer sowie Seiteneinsteigerinnen und -einsteiger 2005/2006 nach Schuljahrgang**

| Schuljahrgang Bildungsstufe a = Zusammen b = weiblich | Schüler/-innen | | | | | | | | | | |
|--|---------------------|------------------|--------------------|------------------|---------------------------------------|------------------|----------------------|-----------------------|---------------|------------------|---------------|
| | davon | | | | | | | | insgesamt | | |
| | Regelschüler/-innen | | Wiederholer/-innen | | Seiteneinsteiger/-innen ¹⁾ | | | | zu- sammen | aus- ländisch | |
| | zu- sammen | aus- ländisch | zu- sammen | aus- ländisch | zu- sammen | aus- ländisch | darunter Zugezogene | | | | |
| | | | | | | | Ausländer/ -innen | Aussiedler/ -innen | | | |
| Gymnasium | | | | | | | | | | | |
| 05 | a | 68 856 | 3 187 | 208 | 17 | 41 | 30 | 24 | – | 69 105 | 3 234 |
| | b | 36 015 | 1 683 | 81 | 8 | 22 | 15 | 14 | – | 36 118 | 1 706 |
| 06 | a | 68 454 | 3 287 | 673 | 76 | 20 | 14 | 11 | 2 | 69 147 | 3 377 |
| | b | 35 980 | 1 681 | 244 | 29 | 11 | 7 | 7 | 1 | 36 235 | 1 717 |
| 07 | a | 64 871 | 2 930 | 1 714 | 133 | 50 | 34 | 30 | 6 | 66 635 | 3 097 |
| | b | 34 428 | 1 568 | 656 | 53 | 21 | 14 | 14 | 4 | 35 105 | 1 635 |
| 08 | a | 64 224 | 2 694 | 2 279 | 163 | 54 | 38 | 37 | 10 | 66 557 | 2 895 |
| | b | 34 321 | 1 449 | 943 | 75 | 28 | 17 | 17 | 9 | 35 292 | 1 541 |
| 09 | a | 61 685 | 2 703 | 2 505 | 173 | 63 | 46 | 43 | 12 | 64 253 | 2 922 |
| | b | 33 711 | 1 492 | 1 046 | 85 | 31 | 21 | 20 | 6 | 34 788 | 1 598 |
| 10 | a | 57 892 | 2 640 | 1 692 | 145 | 120 | 37 | 30 | 76 | 59 704 | 2 822 |
| | b | 31 416 | 1 456 | 717 | 64 | 64 | 15 | 13 | 45 | 32 197 | 1 535 |
| Sekundarstufe I | a | 385 982 | 17 441 | 9 071 | 707 | 348 | 199 | 175 | 106 | 395 401 | 18 347 |
| | b | 205 871 | 9 329 | 3 687 | 314 | 177 | 89 | 85 | 65 | 209 735 | 9 732 |
| 11 | a | 61 605 | 3 333 | 2 120 | 223 | 103 | 78 | 63 | 15 | 63 828 | 3 634 |
| | b | 34 160 | 1 895 | 944 | 111 | 68 | 50 | 41 | 12 | 35 172 | 2 056 |
| 12 | a | 56 350 | 2 741 | 1 920 | 155 | 21 | 17 | 15 | – | 58 291 | 2 913 |
| | b | 31 243 | 1 510 | 848 | 75 | 14 | 12 | 11 | – | 32 105 | 1 597 |
| 13 ³⁾ | a | 50 728 | 2 301 | 822 | 86 | 1 | – | – | – | 51 551 | 2 387 |
| | b | 28 319 | 1 304 | 346 | 46 | – | – | – | – | 28 665 | 1 350 |
| Sekundarstufe II | a | 168 683 | 8 375 | 4 862 | 464 | 125 | 95 | 78 | 15 | 173 670 | 8 934 |
| | b | 93 722 | 4 709 | 2 138 | 232 | 82 | 62 | 52 | 12 | 95 942 | 5 003 |
| ohne Jahrgang ²⁾ | a | 6 | – | – | – | – | – | – | – | 6 | – |
| | b | 5 | – | – | – | – | – | – | – | 5 | – |
| Insgesamt | a | 554 671 | 25 816 | 13 933 | 1 171 | 473 | 294 | 253 | 121 | 569 077 | 27 281 |
| | b | 299 598 | 14 038 | 5 825 | 546 | 259 | 151 | 137 | 77 | 305 682 | 14 735 |
| Gesamtschule | | | | | | | | | | | |
| 05 | a | 31 946 | 5 458 | 162 | 42 | 32 | 16 | 8 | 2 | 32 140 | 5 516 |
| | b | 15 665 | 2 738 | 65 | 21 | 17 | 9 | 4 | – | 15 747 | 2 768 |
| 06 | a | 31 793 | 5 549 | 209 | 44 | 20 | 14 | 7 | – | 32 022 | 5 607 |
| | b | 15 583 | 2 887 | 71 | 12 | 6 | 5 | 2 | – | 15 660 | 2 904 |
| 07 | a | 32 039 | 5 374 | 162 | 41 | 39 | 33 | 23 | – | 32 240 | 5 448 |
| | b | 15 849 | 2 834 | 59 | 13 | 19 | 16 | 12 | – | 15 927 | 2 863 |
| 08 | a | 32 159 | 5 324 | 214 | 30 | 18 | 14 | 6 | – | 32 391 | 5 368 |
| | b | 15 690 | 2 719 | 92 | 10 | 7 | 6 | 5 | – | 15 789 | 2 735 |
| 09 | a | 32 210 | 5 328 | 1 417 | 260 | 99 | 86 | 74 | 7 | 33 726 | 5 674 |
| | b | 15 763 | 2 793 | 580 | 103 | 57 | 53 | 44 | 1 | 16 400 | 2 949 |
| 10 | a | 30 391 | 5 211 | 758 | 157 | 60 | 42 | 32 | 12 | 31 209 | 5 410 |
| | b | 14 805 | 2 702 | 340 | 69 | 29 | 20 | 16 | 6 | 15 174 | 2 791 |
| Sekundarstufe I | a | 190 538 | 32 244 | 2 922 | 574 | 268 | 205 | 150 | 21 | 193 728 | 33 023 |
| | b | 93 355 | 16 673 | 1 207 | 228 | 135 | 109 | 83 | 7 | 94 697 | 17 010 |
| 11 | a | 14 462 | 2 198 | 1 165 | 272 | 18 | 6 | 4 | – | 15 645 | 2 476 |
| | b | 7 932 | 1 255 | 544 | 133 | 8 | 3 | 2 | – | 8 484 | 1 391 |

Noch: **3. Regelschülerinnen und -schüler, Wiederholerinnen und Wiederholer sowie Seiteneinsteigerinnen und -einsteiger 2005/2006 nach Schuljahrgang**

| Schuljahrgang Bildungsstufe a = Zusammen b = weiblich | Schüler/-innen | | | | | | | | | | |
|--|---------------------|------------------|--------------------|------------------|---------------------------------------|------------------|----------------------|-----------------------|---------------|------------------|---------------|
| | davon | | | | | | | | insgesamt | | |
| | Regelschüler/-innen | | Wiederholer/-innen | | Seiteneinsteiger/-innen ¹⁾ | | | | zu- sammen | aus- ländisch | |
| | zu- sammen | aus- ländisch | zu- sammen | aus- ländisch | zu- sammen | aus- ländisch | darunter Zugezogene | | | | |
| | | | | | | | Ausländer/ -innen | Aussiedler/ -innen | | | |
| noch: Gesamtschule | | | | | | | | | | | |
| 12 | a | 12 455 | 1 732 | 672 | 121 | 4 | 1 | 1 | – | 13 131 | 1 854 |
| | b | 6 965 | 958 | 307 | 45 | 4 | 1 | 1 | – | 7 276 | 1 004 |
| 13 ⁴⁾ | a | 10 426 | 1 285 | 310 | 69 | 1 | – | – | – | 10 737 | 1 354 |
| | b | 5 635 | 716 | 138 | 32 | 1 | – | – | – | 5 774 | 748 |
| Sekundarstufe II | a | 37 343 | 5 215 | 2 147 | 462 | 23 | 7 | 5 | – | 39 513 | 5 684 |
| | b | 20 532 | 2 929 | 989 | 210 | 13 | 4 | 3 | – | 21 534 | 3 143 |
| ohne Jahrgang ²⁾ | a | 103 | 8 | 4 | – | – | – | – | – | 107 | 8 |
| | b | 54 | 2 | 3 | – | – | – | – | – | 57 | 2 |
| Insgesamt | a | 227 984 | 37 467 | 5 073 | 1 036 | 291 | 212 | 155 | 21 | 233 348 | 38 715 |
| | b | 113 941 | 19 604 | 2 199 | 438 | 148 | 113 | 86 | 7 | 116 288 | 20 155 |
| freie Waldorfschule | | | | | | | | | | | |
| Schuleingangsphase (EP) | a | 2 695 | 37 | – | – | – | – | – | – | 2 695 | 37 |
| | b | 1 306 | 18 | – | – | – | – | – | – | 1 306 | 18 |
| 01 | a | 11 | – | – | – | – | – | – | – | 11 | – |
| | b | 4 | – | – | – | – | – | – | – | 4 | – |
| 02 | a | 27 | – | – | – | 1 | – | – | – | 28 | – |
| | b | 9 | – | – | – | 1 | – | – | – | 10 | – |
| 03 | a | 1 408 | 20 | 5 | – | 1 | 1 | 1 | – | 1 414 | 21 |
| | b | 689 | 8 | 2 | – | – | – | – | – | 691 | 8 |
| 04 | a | 1 423 | 21 | 7 | – | – | – | – | – | 1 430 | 21 |
| | b | 734 | 12 | 2 | – | – | – | – | – | 736 | 12 |
| Primarstufe | a | 5 564 | 78 | 12 | – | 2 | 1 | 1 | – | 5 578 | 79 |
| | b | 2 742 | 38 | 4 | – | 1 | – | – | – | 2 747 | 38 |
| 05 | a | 1 458 | 20 | 5 | – | – | – | – | – | 1 463 | 20 |
| | b | 732 | 12 | 1 | – | – | – | – | – | 733 | 12 |
| 06 | a | 1 553 | 19 | 4 | – | 1 | 1 | 1 | – | 1 558 | 20 |
| | b | 821 | 10 | 2 | – | 1 | 1 | 1 | – | 824 | 11 |
| 07 | a | 1 404 | 16 | 1 | – | – | – | – | – | 1 405 | 16 |
| | b | 726 | 7 | 1 | – | – | – | – | – | 727 | 7 |
| 08 | a | 1 466 | 29 | – | – | 1 | – | – | – | 1 467 | 29 |
| | b | 757 | 16 | – | – | 1 | – | – | – | 758 | 16 |
| 09 | a | 1 318 | 27 | 3 | – | 4 | 3 | 3 | – | 1 325 | 30 |
| | b | 652 | 13 | 1 | – | 1 | 1 | 1 | – | 654 | 14 |
| 10 | a | 1 390 | 16 | 56 | 4 | 1 | – | – | – | 1 447 | 20 |
| | b | 721 | 12 | 24 | 3 | 1 | – | – | – | 746 | 15 |
| Sekundarstufe I | a | 8 589 | 127 | 69 | 4 | 7 | 4 | 4 | – | 8 665 | 135 |
| | b | 4 409 | 70 | 29 | 3 | 4 | 2 | 2 | – | 4 442 | 75 |
| 11 | a | 1 128 | 30 | – | – | 2 | 2 | 2 | – | 1 130 | 32 |
| | b | 566 | 15 | – | – | 2 | 2 | 2 | – | 568 | 17 |
| 12 | a | 1 027 | 20 | 4 | – | 2 | 2 | 2 | – | 1 033 | 22 |
| | b | 534 | 9 | 1 | – | 2 | 2 | 2 | – | 537 | 11 |
| 13 ⁴⁾ | a | 648 | 9 | 29 | 2 | 2 | – | – | – | 679 | 11 |
| | b | 382 | 4 | 16 | 1 | 2 | – | – | – | 400 | 5 |
| Sekundarstufe II | a | 2 803 | 59 | 33 | 2 | 6 | 4 | 4 | – | 2 842 | 65 |
| | b | 1 482 | 28 | 17 | 1 | 6 | 4 | 4 | – | 1 505 | 33 |
| ohne Jahrgang ⁵⁾ | a | 824 | 35 | 238 | 16 | – | – | – | – | 1 062 | 51 |
| | b | 395 | 21 | 109 | 9 | – | – | – | – | 504 | 30 |
| Insgesamt | a | 17 780 | 299 | 352 | 22 | 15 | 9 | 9 | – | 18 147 | 330 |
| | b | 9 028 | 157 | 159 | 13 | 11 | 6 | 6 | – | 9 198 | 176 |

4. Nichtversetzte am Ende des Schuljahres 2004/2005 nach Schuljahrgang

| Schuljahrgang Bildungsstufe | Schüler/-innen im Schuljahr 2004/05 | | | Nichtversetzte am Ende des Schuljahres 2004/05 | | | | | | | |
|--------------------------------|--|----------------|------------------|--|-------------------------|--------------|-------------------------|-------------------------|--------------|-------------------------|-------------------------|
| | ins- gesamt | weib- lich | aus- ländisch | zusammen | | weiblich | | | ausländisch | | |
| | | | | Anzahl | in % von Spalte 1 | Anzahl | in % von Spalte 2 | in % von Spalte 4 | Anzahl | in % von Spalte 3 | in % von Spalte 4 |
| | 1 | 2 | 3 | 4 | 5 | 6 | 7 | 8 | 9 | 10 | 11 |
| Grundschule | | | | | | | | | | | |
| Schuleingangsphase (EP) | - | - | - | 2 189 | - | 922 | - | 42,1 | 759 | - | 34,7 |
| 01 | 189 054 | 92 100 | 29 567 | - | - | - | - | - | - | - | - |
| 02 | 199 750 | 98 177 | 31 172 | - | - | - | - | - | - | - | - |
| 03 | 188 561 | 92 919 | 28 750 | 2 562 | 1,4 | 1 134 | 1,2 | 44,3 | 903 | 3,1 | 35,2 |
| 04 | 184 046 | 90 544 | 28 125 | 1 139 | 0,6 | 470 | 0,5 | 41,3 | 340 | 1,2 | 29,9 |
| ohne Jahrgang ¹⁾ | 347 | 170 | 52 | 76 | 21,9 | 34 | 20,0 | 44,7 | 9 | 17,3 | 11,8 |
| Insgesamt | 761 758 | 373 910 | 117 666 | 3 777 | 0,5 | 1 638 | 0,4 | 43,4 | 1 252 | 1,1 | 33,1 |
| Hauptschule | | | | | | | | | | | |
| 05 | 35 023 | 14 820 | 8 352 | 596 | 1,7 | 204 | 1,4 | 34,2 | 216 | 2,6 | 36,2 |
| 06 | 42 027 | 17 918 | 9 671 | 1 938 | 4,6 | 644 | 3,6 | 33,2 | 568 | 5,9 | 29,3 |
| 07 | 49 388 | 20 840 | 10 979 | 2 509 | 5,1 | 967 | 4,6 | 38,5 | 699 | 6,4 | 27,9 |
| 08 | 53 821 | 22 851 | 11 961 | 2 681 | 5,0 | 1 077 | 4,7 | 40,2 | 726 | 6,1 | 27,1 |
| 09 | 55 956 | 23 882 | 12 118 | 4 791 | 8,6 | 1 789 | 7,5 | 37,3 | 1 209 | 10,0 | 25,2 |
| 10 | 46 689 | 20 650 | 9 364 | 510 | 1,1 | 219 | 1,1 | 42,9 | 155 | 1,7 | 30,4 |
| ohne Jahrgang ¹⁾ | 86 | 41 | 6 | - | - | - | - | - | - | - | - |
| Insgesamt | 282 990 | 121 002 | 62 451 | 13 025 | 4,6 | 4 900 | 4,0 | 37,6 | 3 573 | 5,7 | 27,4 |
| Volksschule | | | | | | | | | | | |
| Schuleingangsphase (EP) | - | - | - | - | - | - | - | - | - | - | - |
| 01 | 95 | 43 | 1 | - | - | - | - | - | - | - | - |
| 02 | 53 | 26 | 1 | - | - | - | - | - | - | - | - |
| 03 | 66 | 34 | 1 | - | - | - | - | - | - | - | - |
| 04 | 58 | 30 | 1 | - | - | - | - | - | - | - | - |
| Primarstufe | 272 | 133 | 4 | - | - | - | - | - | - | - | - |
| 05 | 113 | 59 | 10 | - | - | - | - | - | - | - | - |
| 06 | 86 | 37 | 5 | - | - | - | - | - | - | - | - |
| 07 | 111 | 52 | 9 | 2 | 1,8 | - | - | - | 1 | 11,1 | 50,0 |
| 08 | 83 | 43 | 9 | 1 | 1,2 | 1 | 2,3 | 100,0 | - | - | - |
| 09 | 115 | 52 | 9 | - | - | - | - | - | - | - | - |
| 10 | 86 | 37 | 6 | - | - | - | - | - | - | - | - |
| Sekundarstufe I | 594 | 280 | 48 | 3 | 0,5 | 1 | 0,4 | 33,3 | 1 | 2,1 | 33,3 |
| Insgesamt | 866 | 413 | 52 | 3 | 0,3 | 1 | 0,2 | 33,3 | 1 | 1,9 | 33,3 |
| Realschule | | | | | | | | | | | |
| 05 | 53 983 | 26 322 | 5 740 | 553 | 1,0 | 234 | 0,9 | 42,3 | 79 | 1,4 | 14,3 |
| 06 | 57 165 | 28 161 | 5 696 | 1 973 | 3,5 | 766 | 2,7 | 38,8 | 265 | 4,7 | 13,4 |
| 07 | 59 325 | 29 782 | 5 146 | 3 108 | 5,2 | 1 264 | 4,2 | 40,7 | 348 | 6,8 | 11,2 |
| 08 | 61 160 | 30 950 | 5 044 | 3 802 | 6,2 | 1 749 | 5,7 | 46,0 | 394 | 7,8 | 10,4 |
| 09 | 58 755 | 30 105 | 4 767 | 3 343 | 5,7 | 1 457 | 4,8 | 43,6 | 292 | 6,1 | 8,7 |
| 10 | 53 999 | 28 042 | 4 458 | 1 279 | 2,4 | 559 | 2,0 | 43,7 | 183 | 4,1 | 14,3 |
| ohne Jahrgang ¹⁾ | - | - | - | - | - | - | - | - | - | - | - |
| Insgesamt | 344 387 | 173 362 | 30 851 | 14 058 | 4,1 | 6 029 | 3,5 | 42,9 | 1 561 | 5,1 | 11,1 |

1) Förderschwerpunkt geistige Entwicklung in Integrationsklassen

Noch: 4. Nichtversetzte am Ende des Schuljahres 2004/2005 nach Schuljahrgang

| Schuljahrgang Bildungsstufe | Schüler/-innen im Schuljahr 2004/05 | | | Nichtversetzte am Ende des Schuljahres 2004/05 | | | | | | | |
|--------------------------------|--|----------------|------------------|--|-------------------------|--------------|-------------------------|-------------------------|--------------|-------------------------|-------------------------|
| | ins- gesamt | weib- lich | aus- ländisch | zusammen | | weiblich | | | ausländisch | | |
| | | | | Anzahl | in % von Spalte 1 | Anzahl | in % von Spalte 2 | in % von Spalte 4 | Anzahl | in % von Spalte 3 | in % von Spalte 4 |
| | 1 | 2 | 3 | 4 | 5 | 6 | 7 | 8 | 9 | 10 | 11 |
| Gymnasium | | | | | | | | | | | |
| 05 | 69 146 | 36 283 | 3 312 | 211 | 0,3 | 81 | 0,2 | 38,4 | 18 | 0,5 | 8,5 |
| 06 | 68 235 | 35 777 | 3 289 | 674 | 1,0 | 244 | 0,7 | 36,2 | 77 | 2,3 | 11,4 |
| 07 | 67 818 | 35 821 | 2 932 | 1 715 | 2,5 | 657 | 1,8 | 38,3 | 133 | 4,5 | 7,8 |
| 08 | 66 357 | 35 732 | 3 048 | 2 280 | 3,4 | 943 | 2,6 | 41,4 | 163 | 5,3 | 7,1 |
| 09 | 61 937 | 33 174 | 3 001 | 2 506 | 4,0 | 1 047 | 3,2 | 41,8 | 174 | 5,8 | 6,9 |
| 10 | 59 016 | 32 102 | 2 769 | 1 697 | 2,9 | 719 | 2,2 | 42,4 | 148 | 5,3 | 8,7 |
| ohne Jahrgang ¹⁾ | 7 | 5 | - | - | - | - | - | - | - | - | - |
| Sekundarstufe I | 392 516 | 208 894 | 18 351 | 9 083 | 2,3 | 3 691 | 1,8 | 40,6 | 713 | 3,9 | 7,8 |
| 11 | 60 817 | 33 501 | 3 391 | 2 120 | 3,5 | 944 | 2,8 | 44,5 | 223 | 6,6 | 10,5 |
| 12 | 55 206 | 30 628 | 2 742 | 1 920 | 3,5 | 848 | 2,8 | 44,2 | 155 | 5,7 | 8,1 |
| 13 | 48 499 | 27 321 | 2 247 | 823 | 1,7 | 346 | 1,3 | 42,0 | 86 | 3,8 | 10,4 |
| Sekundarstufe II | 164 522 | 91 450 | 8 380 | 4 863 | 3,0 | 2 138 | 2,3 | 44,0 | 464 | 5,5 | 9,5 |
| Insgesamt | 557 038 | 300 344 | 26 731 | 13 946 | 2,5 | 5 829 | 1,9 | 41,8 | 1 177 | 4,4 | 8,4 |
| Gesamtschule | | | | | | | | | | | |
| 05 | 32 132 | 15 717 | 5 558 | 162 | 0,5 | 65 | 0,4 | 40,1 | 42 | 0,8 | 25,9 |
| 06 | 32 141 | 15 805 | 5 494 | 209 | 0,7 | 71 | 0,4 | 34,0 | 44 | 0,8 | 21,1 |
| 07 | 32 379 | 15 760 | 5 455 | 162 | 0,5 | 59 | 0,4 | 36,4 | 41 | 0,8 | 25,3 |
| 08 | 32 543 | 15 848 | 5 436 | 214 | 0,7 | 92 | 0,6 | 43,0 | 30 | 0,6 | 14,0 |
| 09 | 33 410 | 16 034 | 5 807 | 1 418 | 4,2 | 580 | 3,6 | 40,9 | 260 | 4,5 | 18,3 |
| 10 | 31 276 | 15 191 | 5 289 | 758 | 2,4 | 340 | 2,2 | 44,9 | 157 | 3,0 | 20,7 |
| ohne Jahrgang ¹⁾ | 112 | 61 | 9 | 4 | 3,6 | 3 | 4,9 | 75,0 | - | - | - |
| Sekundarstufe I | 193 993 | 94 416 | 33 048 | 2 927 | 1,5 | 1 210 | 1,3 | 41,3 | 574 | 1,7 | 19,6 |
| 11 | 14 709 | 7 962 | 2 269 | 1 166 | 7,9 | 545 | 6,8 | 46,7 | 272 | 12,0 | 23,3 |
| 12 | 12 219 | 6 593 | 1 624 | 672 | 5,5 | 307 | 4,7 | 45,7 | 121 | 7,5 | 18,0 |
| 13 | 9 405 | 5 038 | 1 290 | 310 | 3,3 | 138 | 2,7 | 44,5 | 69 | 5,3 | 22,3 |
| Sekundarstufe II | 36 333 | 19 593 | 5 183 | 2 148 | 5,9 | 990 | 5,1 | 46,1 | 462 | 8,9 | 21,5 |
| Insgesamt | 230 326 | 114 009 | 38 231 | 5 075 | 2,2 | 2 200 | 1,9 | 43,3 | 1 036 | 2,7 | 20,4 |

5. Neuaufnahmen in den 5. Schuljahrgang 2005/2006 nach schulischer Herkunft

| Schulform a = Zusammen b = weiblich c = Ausländer/-innen zusammen d = Ausländerinnen | | Schüler/-innen | | | | | | | | ins- gesamt |
|--|---|----------------------------------|-------------------------|------------------------|-----------------------|--------------------------|-------------------------------------|--|--|----------------|
| | | mit der schulischer Herkunft aus | | | | | | mit sonstiger Herkunft ²⁾ | | |
| | | der Grund- schule | der Haupt- schule | der Real- schule | dem Gymna- sium | der Gesamt- schule | der freien Waldorf- schule | | der Förder- schule ¹⁾ | |
| Hauptschule | a | 29 355 | x | 55 | 7 | 14 | 3 | 666 | 395 | 30 495 |
| | b | 12 675 | x | 22 | 1 | 4 | 1 | 195 | 181 | 13 079 |
| | c | 6 719 | x | 9 | 1 | 1 | - | 82 | 297 | 7 109 |
| | d | 3 065 | x | 4 | - | - | - | 30 | 134 | 3 233 |
| Volksschule | a | 60 | - | - | - | - | - | - | 46 | 106 |
| | b | 22 | - | - | - | - | - | - | 23 | 45 |
| | c | 4 | - | - | - | - | - | - | - | 4 |
| | d | 1 | - | - | - | - | - | - | - | 1 |
| Realschule | a | 49 773 | 21 | x | 78 | 17 | 10 | 77 | 74 | 50 050 |
| | b | 24 400 | 9 | x | 31 | 7 | 6 | 12 | 36 | 24 501 |
| | c | 5 702 | 6 | x | 7 | 1 | - | 6 | 39 | 5 761 |
| | d | 2 902 | 2 | x | 3 | 1 | - | 1 | 14 | 2 923 |
| Gymnasium | a | 68 813 | 10 | 5 | x | 9 | 45 | 1 | 41 | 68 924 |
| | b | 35 993 | 3 | 4 | x | 1 | 22 | - | 22 | 36 045 |
| | c | 3 186 | 7 | - | x | - | 1 | - | 30 | 3 224 |
| | d | 1 682 | 3 | - | x | - | 1 | - | 15 | 1 701 |
| Gesamtschule | a | 31 809 | 7 | 14 | 8 | x | 8 | 131 | 32 | 32 009 |
| | b | 15 629 | 3 | 6 | 1 | x | 5 | 31 | 17 | 15 692 |
| | c | 5 446 | 3 | 1 | 2 | x | - | 12 | 16 | 5 480 |
| | d | 2 738 | 2 | - | - | x | - | - | 9 | 2 749 |
| Freie Waldorfschule | a | 93 | 2 | 1 | - | - | x | 2 | - | 98 |
| | b | 47 | - | 1 | - | - | x | 2 | - | 50 |
| | c | 2 | - | - | - | - | x | - | - | 2 |
| | d | 1 | - | - | - | - | x | - | - | 1 |

1) Förderschule im Bereich G/H und Förderschule im Bereich R/Gy – 2) Berufsbildende Schulen, Kollegschule, Aussiedlerinnen und Aussiedler, Ausland, keine Schule

6. Ausländische Schülerinnen und Schüler 2005/2006 nach Herkunftsland und Schuljahrgang bzw. Bildungsbereich

| Herkunftsland | Ausländische Schülerinnen und Schüler | | | | |
|-------------------------|---------------------------------------|---------------|---------------|-----------------------------------|---------------|
| | davon im Schuljahrgang | | | davon ohne Jahrgang ²⁾ | insgesamt |
| | EP ¹⁾ | 03 | 04 | | |
| Grundschule | | | | | |
| Albanien | 1 543 | 748 | 659 | 2 | 2 952 |
| Andorra | 9 | 3 | 5 | – | 17 |
| Belgien | 89 | 35 | 45 | – | 169 |
| Bosnien und Herzegowina | 1 748 | 936 | 838 | 1 | 3 523 |
| Bulgarien | 33 | 22 | 23 | – | 78 |
| Dänemark | 42 | 24 | 14 | – | 80 |
| Estland | 13 | 2 | 2 | – | 17 |
| Finnland | 25 | 20 | 10 | – | 55 |
| Frankreich | 213 | 108 | 90 | – | 411 |
| Griechenland | 1 756 | 951 | 845 | 1 | 3 553 |
| Irland | 12 | 13 | 13 | – | 38 |
| Island | 10 | 6 | – | – | 16 |
| Italien | 2 811 | 1 421 | 1 326 | – | 5 558 |
| Kroatien | 1 023 | 557 | 473 | – | 2 053 |
| Lettland | 40 | 21 | 15 | – | 76 |
| Liechtenstein | 2 | 2 | 2 | – | 6 |
| Litauen | 64 | 30 | 33 | – | 127 |
| Luxemburg | 9 | 6 | 5 | – | 20 |
| Malta | 1 | 1 | 3 | – | 5 |
| Mazedonien | 880 | 367 | 361 | – | 1 608 |
| Moldau, Republik | 25 | 21 | 14 | – | 60 |
| Monaco | 2 | – | 1 | – | 3 |
| Niederlande | 451 | 236 | 202 | – | 889 |
| Norwegen | 12 | 9 | 5 | – | 26 |
| Österreich | 129 | 62 | 69 | – | 260 |
| Polen | 1 027 | 513 | 521 | 1 | 2 062 |
| Portugal | 834 | 405 | 363 | – | 1 602 |
| Rumänien | 136 | 64 | 57 | – | 257 |
| Russische Föderation | 1 169 | 670 | 679 | – | 2 518 |
| San Marino | 1 | 1 | 1 | – | 3 |
| Schweden | 36 | 15 | 18 | – | 69 |
| Schweiz | 42 | 18 | 19 | 1 | 80 |
| Serbien und Montenegro | 1 900 | 755 | 668 | 3 | 3 326 |
| Slowakei | 50 | 16 | 23 | – | 89 |
| Slowenien | 84 | 32 | 31 | – | 147 |
| Spanien | 494 | 229 | 241 | – | 964 |
| Tschechische Republik | 54 | 29 | 19 | – | 102 |
| Türkei | 31 032 | 15 913 | 14 276 | 19 | 61 240 |
| Ukraine | 382 | 293 | 274 | – | 949 |
| Ungarn | 46 | 31 | 27 | – | 104 |
| Vereinigtes Königreich | 210 | 114 | 134 | 1 | 459 |
| Weißrussland (Belarus) | 86 | 38 | 55 | – | 179 |
| Zypern | 1 | – | 1 | – | 2 |
| übriges Europa | 539 | 285 | 203 | – | 1 027 |
| Europa zusammen | 49 065 | 25 022 | 22 663 | 29 | 96 779 |
| Algerien | 51 | 25 | 19 | – | 95 |
| Äthiopien | 30 | 14 | 11 | – | 55 |
| Ghana | 142 | 81 | 72 | 1 | 296 |
| Marokko | 1 489 | 737 | 713 | – | 2 939 |
| Tunesien | 148 | 79 | 90 | – | 317 |
| übriges Afrika | 1 267 | 600 | 526 | 2 | 2 395 |
| Afrika zusammen | 3 127 | 1 536 | 1 431 | 3 | 6 097 |
| Brasilien | 84 | 50 | 46 | – | 180 |
| Chile | 11 | 4 | 6 | – | 21 |
| Kanada | 31 | 6 | 15 | – | 52 |
| Vereinigte Staaten | 134 | 79 | 79 | – | 292 |
| übriges Amerika | 153 | 103 | 98 | – | 354 |
| Amerika zusammen | 413 | 242 | 244 | – | 899 |

1) Schuleingangsphase – 2) Förderschwerpunkt geistige Entwicklung in Integrationsklassen

Noch: **6. Ausländische Schülerinnen und Schüler 2005/2006 nach Herkunftsland und Schuljahrgang bzw. Bildungsbereich**

| Herkunftsland | Ausländische Schülerinnen und Schüler | | | | |
|---------------------------------------|---------------------------------------|---------------|---------------|-----------------------------------|----------------|
| | davon im Schuljahrgang | | | davon ohne Jahrgang ²⁾ | insgesamt |
| | EP ¹⁾ | 03 | 04 | | |
| noch: Grundschule | | | | | |
| Afghanistan | 383 | 228 | 235 | – | 846 |
| Indien | 130 | 90 | 58 | – | 278 |
| Indonesien | 22 | 13 | 16 | – | 51 |
| Iran, Islam. Republik | 636 | 335 | 369 | – | 1 340 |
| Israel | 38 | 18 | 19 | – | 75 |
| Japan | 53 | 22 | 25 | – | 100 |
| Jordanien | 81 | 35 | 33 | – | 149 |
| Korea, Dem.Volksrepublik | 26 | 8 | 25 | – | 59 |
| Korea, Republik | 55 | 32 | 32 | – | 119 |
| Libanon | 1 171 | 577 | 566 | 1 | 2 315 |
| Pakistan | 194 | 106 | 93 | – | 393 |
| Philippinen | 56 | 31 | 29 | – | 116 |
| Sri Lanka | 818 | 410 | 409 | 1 | 1 638 |
| Syrien, Arab. Republik | 556 | 248 | 237 | – | 1 041 |
| Thailand | 200 | 95 | 103 | – | 398 |
| Vietnam | 194 | 121 | 113 | 1 | 429 |
| übriges Asien | 1 207 | 588 | 572 | – | 2 367 |
| Asien zusammen | 5 820 | 2 957 | 2 934 | 3 | 11 714 |
| Australien | 16 | 7 | 7 | – | 30 |
| Neuseeland | 5 | 2 | 1 | – | 8 |
| übriges Ozeanien | 8 | 1 | 5 | – | 14 |
| Ozeanische Staaten | 29 | 10 | 13 | – | 52 |
| Staatenlos | 90 | 46 | 49 | – | 185 |
| Ungeklärt | 287 | 125 | 97 | – | 509 |
| Ohne Angabe | 76 | 44 | 34 | – | 154 |
| Ausländische Schüler insgesamt | 58 907 | 29 982 | 27 465 | 35 | 116 389 |

Noch: 6. Ausländische Schülerinnen und Schüler 2005/2006 nach Herkunftsland und Schuljahrgang bzw. Bildungsbereich

| Herkunftsland | Ausländische Schülerinnen und Schüler | | | | | | | davon ohne Jahrgang ²⁾ | insgesamt |
|-------------------------|---------------------------------------|--------------|--------------|--------------|--------------|--------------|----------|-----------------------------------|-----------|
| | davon im Schuljahrgang | | | | | | | | |
| | 05 | 06 | 07 | 08 | 09 | 10 | | | |
| Hauptschule | | | | | | | | | |
| Albanien | 257 | 338 | 374 | 403 | 363 | 257 | – | 1 992 | |
| Andorra | – | 2 | 15 | 2 | 2 | 9 | – | 30 | |
| Belgien | 6 | 12 | 19 | 19 | 17 | 15 | – | 88 | |
| Bosnien und Herzegowina | 205 | 213 | 239 | 293 | 301 | 259 | – | 1 510 | |
| Bulgarien | 7 | 8 | 4 | 7 | 6 | 7 | – | 39 | |
| Dänemark | – | 1 | 4 | 4 | 1 | 3 | – | 13 | |
| Estland | 1 | – | 2 | 1 | 3 | 2 | – | 9 | |
| Finnland | – | – | – | 1 | 1 | 1 | – | 3 | |
| Frankreich | 9 | 15 | 10 | 13 | 7 | 16 | – | 70 | |
| Griechenland | 188 | 247 | 301 | 299 | 298 | 231 | – | 1 564 | |
| Irland | – | 1 | 4 | 2 | 3 | 1 | – | 11 | |
| Island | 1 | – | 1 | 1 | 2 | 2 | – | 7 | |
| Italien | 404 | 510 | 627 | 625 | 731 | 577 | 1 | 3 475 | |
| Kroatien | 98 | 134 | 139 | 154 | 162 | 124 | – | 811 | |
| Lettland | 4 | 3 | 10 | 9 | 5 | 5 | – | 36 | |
| Liechtenstein | – | 1 | 2 | – | – | – | – | 3 | |
| Litauen | 12 | 13 | 17 | 17 | 14 | 8 | – | 81 | |
| Luxemburg | – | 1 | – | 1 | 1 | 1 | – | 4 | |
| Malta | – | – | – | – | 1 | – | – | 1 | |
| Mazedonien | 111 | 139 | 125 | 146 | 132 | 99 | – | 752 | |
| Moldau, Republik | 4 | 2 | 4 | 3 | 7 | 4 | – | 24 | |
| Monaco | – | – | 1 | – | – | 1 | – | 2 | |
| Niederlande | 35 | 39 | 40 | 39 | 53 | 26 | – | 232 | |
| Norwegen | 1 | 1 | – | – | 1 | – | – | 3 | |
| Österreich | 6 | 16 | 4 | 16 | 8 | 12 | – | 62 | |
| Polen | 154 | 150 | 169 | 235 | 259 | 164 | – | 1 131 | |
| Portugal | 104 | 107 | 139 | 158 | 165 | 129 | – | 802 | |
| Rumänien | 7 | 25 | 27 | 24 | 34 | 26 | – | 143 | |
| Russische Föderation | 124 | 150 | 192 | 242 | 298 | 220 | – | 1 226 | |
| Schweden | 1 | 2 | 5 | – | 4 | 2 | – | 14 | |
| Schweiz | 3 | 3 | 4 | 2 | 4 | 5 | – | 21 | |
| Serbien und Montenegro | 429 | 465 | 469 | 428 | 428 | 329 | – | 2 548 | |
| Slowakei | 5 | 5 | 8 | 9 | 19 | 2 | – | 48 | |
| Slowenien | 7 | 13 | 11 | 11 | 11 | 8 | – | 61 | |
| Spanien | 53 | 45 | 58 | 82 | 65 | 68 | – | 371 | |
| Tschechische Republik | 1 | 6 | 5 | 9 | 13 | 3 | – | 37 | |
| Türkei | 3 637 | 4 596 | 5 348 | 5 469 | 6 150 | 4 741 | 4 | 29 945 | |
| Ukraine | 21 | 33 | 45 | 51 | 72 | 62 | – | 284 | |
| Ungarn | 7 | 4 | 5 | 7 | 9 | 8 | – | 40 | |
| Vereinigtes Königreich | 25 | 29 | 36 | 32 | 40 | 26 | – | 188 | |
| Weißrussland (Belarus) | 3 | 4 | 6 | 13 | 12 | 11 | – | 49 | |
| Zypern | – | 1 | – | – | 1 | – | – | 2 | |
| übriges Europa | 64 | 62 | 70 | 82 | 70 | 64 | – | 412 | |
| Europa zusammen | 5 994 | 7 396 | 8 539 | 8 909 | 9 773 | 7 528 | 5 | 48 144 | |
| Algerien | 7 | 4 | 4 | 7 | 15 | 5 | – | 42 | |
| Äthiopien | 3 | 1 | 6 | 11 | 16 | 19 | – | 56 | |
| Ghana | 7 | 9 | 23 | 29 | 35 | 17 | – | 120 | |
| Marokko | 193 | 240 | 304 | 352 | 369 | 355 | – | 1 813 | |
| Tunesien | 17 | 32 | 34 | 38 | 51 | 49 | – | 221 | |
| übriges Afrika | 155 | 185 | 207 | 240 | 298 | 218 | – | 1 303 | |
| Afrika zusammen | 382 | 471 | 578 | 677 | 784 | 663 | – | 3 555 | |
| Brasilien | 20 | 12 | 14 | 27 | 22 | 18 | – | 113 | |
| Chile | – | – | 2 | – | – | – | – | 2 | |
| Kanada | 2 | 2 | 4 | 2 | 1 | – | – | 11 | |
| Vereinigte Staaten | 6 | 5 | 6 | 5 | 8 | 5 | – | 35 | |
| übriges Amerika | 31 | 32 | 52 | 55 | 54 | 41 | – | 265 | |
| Amerika zusammen | 59 | 51 | 78 | 89 | 85 | 64 | – | 426 | |

Noch: **6. Ausländische Schülerinnen und Schüler 2005/2006 nach Herkunftsland und Schuljahrgang bzw. Bildungsbereich**

| Herkunftsland | Ausländische Schülerinnen und Schüler | | | | | | | davon ohne Jahrgang ²⁾ | insgesamt |
|---------------------------------------|---------------------------------------|--------------|---------------|---------------|---------------|--------------|----------|-----------------------------------|-----------|
| | davon im Schuljahrgang | | | | | | | | |
| | 05 | 06 | 07 | 08 | 09 | 10 | | | |
| noch: Hauptschule | | | | | | | | | |
| Afghanistan | 46 | 59 | 84 | 88 | 93 | 98 | – | 468 | |
| Indien | 12 | 15 | 13 | 19 | 16 | 15 | – | 90 | |
| Indonesien | 1 | – | 2 | 3 | – | 3 | – | 9 | |
| Iran, Islam. Republik | 51 | 59 | 77 | 109 | 137 | 115 | – | 548 | |
| Israel | 2 | 1 | 3 | 6 | 2 | 3 | – | 17 | |
| Japan | 1 | 1 | 1 | 2 | – | – | – | 5 | |
| Jordanien | 6 | 12 | 12 | 8 | 12 | 5 | – | 55 | |
| Korea, Dem.Volksrepublik | 1 | – | – | – | 1 | – | – | 2 | |
| Korea, Republik | – | – | 2 | – | 4 | 3 | – | 9 | |
| Libanon | 270 | 343 | 378 | 360 | 320 | 232 | – | 1 903 | |
| Pakistan | 24 | 32 | 28 | 32 | 45 | 32 | – | 193 | |
| Philippinen | 4 | 12 | 13 | 11 | 17 | 14 | – | 71 | |
| Sri Lanka | 42 | 51 | 60 | 98 | 86 | 92 | – | 429 | |
| Syrien, Arab. Republik | 81 | 97 | 123 | 100 | 118 | 79 | – | 598 | |
| Thailand | 36 | 42 | 49 | 59 | 73 | 49 | – | 308 | |
| Vietnam | 9 | 7 | 25 | 19 | 30 | 26 | – | 116 | |
| übriges Asien | 192 | 228 | 279 | 286 | 332 | 249 | – | 1 566 | |
| Asien zusammen | 778 | 959 | 1 149 | 1 200 | 1 286 | 1 015 | – | 6 387 | |
| Australien | 2 | 1 | 2 | 2 | – | 1 | – | 8 | |
| Neuseeland | 1 | 1 | – | 1 | – | – | – | 3 | |
| übriges Ozeanien | 1 | – | 2 | 4 | 7 | – | – | 14 | |
| Ozeanische Staaten | 4 | 2 | 4 | 7 | 7 | 1 | – | 25 | |
| Staatenlos | 22 | 23 | 12 | 18 | 14 | 8 | – | 97 | |
| Ungeklärt | 43 | 38 | 45 | 50 | 59 | 19 | – | 254 | |
| Ohne Angabe | 15 | 11 | 25 | 12 | 39 | 12 | – | 114 | |
| Ausländische Schüler insgesamt | 7 297 | 8 951 | 10 430 | 10 962 | 12 047 | 9 310 | 5 | 59 002 | |

Noch: **6. Ausländische Schülerinnen und Schüler 2005/2006 nach Herkunftsland und Schuljahrgang bzw. Bildungsbereich**

| Herkunftsland | Ausländische Schülerinnen und Schüler | | | | | | | | | | | | |
|---------------------------------------|--|----------|----------|-------------|----------|-----------|----------|----------|-----------|----------|-----------------|-----------------------------------|-----------|
| | davon im Schuljahrgang bzw. in der Bildungsstufe | | | | | | | | | | | davon ohne Jahrgang ²⁾ | insgesamt |
| | EP ¹⁾ | 03 | 04 | Primarstufe | 05 | 06 | 07 | 08 | 09 | 10 | Sekundarstufe I | | |
| Volksschule | | | | | | | | | | | | | |
| Griechenland | 1 | 1 | – | 2 | – | 3 | 4 | 1 | 2 | 1 | 11 | – | 13 |
| Italien | – | – | 1 | 1 | 2 | 6 | 1 | 3 | 4 | 2 | 18 | – | 19 |
| Polen | – | – | – | – | – | 1 | 2 | – | 1 | – | 4 | – | 4 |
| Portugal | – | – | – | – | – | – | 1 | 1 | 2 | – | 4 | – | 4 |
| Serbien und Montenegro | – | – | – | – | 1 | – | – | – | – | – | 1 | – | 1 |
| Spanien | – | – | – | – | 1 | – | – | 1 | – | 1 | 3 | – | 3 |
| übriges Europa | – | – | – | – | – | – | – | – | 1 | – | 1 | – | 1 |
| Europa zusammen | 1 | 1 | 1 | 3 | 4 | 10 | 8 | 6 | 10 | 4 | 42 | – | 45 |
| Ausländische Schüler insgesamt | 1 | 1 | 1 | 3 | 4 | 10 | 8 | 6 | 10 | 4 | 42 | – | 45 |

Noch: 6. Ausländische Schülerinnen und Schüler 2005/2006 nach Herkunftsland und Schuljahrgang bzw. Bildungsbereich

| Herkunftsland | Ausländische Schülerinnen und Schüler | | | | | | | insgesamt |
|-------------------------|---------------------------------------|--------------|--------------|--------------|--------------|--------------|-----------------------------------|---------------|
| | davon im Schuljahrgang | | | | | | davon ohne Jahrgang ²⁾ | |
| | 05 | 06 | 07 | 08 | 09 | 10 | | |
| Realschule | | | | | | | | |
| Albanien | 106 | 99 | 67 | 50 | 72 | 50 | - | 444 |
| Andorra | 3 | - | 1 | - | - | - | - | 4 |
| Belgien | 14 | 11 | 8 | 9 | 6 | 10 | - | 58 |
| Bosnien und Herzegowina | 140 | 151 | 115 | 154 | 139 | 175 | - | 874 |
| Bulgarien | 4 | 4 | 1 | 5 | - | 6 | - | 20 |
| Dänemark | 10 | 7 | 8 | 3 | 3 | 2 | - | 33 |
| Estland | 2 | 1 | 2 | 1 | 3 | 2 | - | 11 |
| Finnland | - | 5 | 1 | - | 1 | 3 | - | 10 |
| Frankreich | 10 | 17 | 11 | 15 | 21 | 7 | - | 81 |
| Griechenland | 259 | 255 | 241 | 231 | 230 | 170 | - | 1 386 |
| Irland | 4 | 3 | 1 | - | - | - | - | 8 |
| Island | 1 | - | - | 2 | - | - | - | 3 |
| Italien | 276 | 334 | 307 | 311 | 298 | 316 | - | 1 842 |
| Kroatien | 98 | 103 | 107 | 120 | 101 | 109 | - | 638 |
| Lettland | 5 | 4 | 7 | 8 | 5 | 8 | - | 37 |
| Liechtenstein | - | - | - | - | - | 1 | - | 1 |
| Litauen | 10 | 10 | 7 | 7 | 3 | 3 | - | 40 |
| Luxemburg | 5 | 4 | 1 | 2 | - | 1 | - | 13 |
| Malta | - | - | - | - | - | 1 | - | 1 |
| Mazedonien | 70 | 66 | 53 | 33 | 38 | 27 | - | 287 |
| Moldau, Republik | 2 | 2 | 5 | 2 | 5 | 4 | - | 20 |
| Monaco | - | 4 | 1 | - | 1 | - | - | 6 |
| Niederlande | 47 | 42 | 43 | 32 | 35 | 28 | - | 227 |
| Norwegen | 2 | 2 | 6 | 1 | 2 | - | - | 13 |
| Österreich | 7 | 13 | 17 | 13 | 6 | 16 | - | 72 |
| Polen | 116 | 111 | 124 | 125 | 140 | 126 | - | 742 |
| Portugal | 93 | 114 | 126 | 105 | 91 | 87 | - | 616 |
| Rumänien | 10 | 11 | 11 | 10 | 11 | 9 | - | 62 |
| Russische Föderation | 102 | 106 | 80 | 113 | 99 | 93 | - | 593 |
| San Marino | 1 | 1 | 1 | - | - | - | - | 3 |
| Schweden | 3 | 2 | 1 | 3 | 5 | 1 | - | 15 |
| Schweiz | 4 | 6 | 3 | 9 | 3 | 8 | - | 33 |
| Serbien und Montenegro | 133 | 105 | 110 | 96 | 80 | 77 | - | 601 |
| Slowakei | 1 | 5 | 3 | 4 | 2 | - | - | 15 |
| Slowenien | 7 | 6 | 4 | 6 | 3 | 8 | - | 34 |
| Spanien | 46 | 55 | 57 | 65 | 58 | 58 | - | 339 |
| Tschechische Republik | 2 | 8 | 7 | 4 | 1 | 3 | - | 25 |
| Türkei | 3 201 | 3 085 | 2 788 | 2 639 | 2 424 | 2 208 | - | 16 345 |
| Ukraine | 60 | 60 | 63 | 58 | 58 | 63 | - | 362 |
| Ungarn | 1 | 6 | 4 | 4 | 2 | 4 | - | 21 |
| Vereinigtes Königreich | 22 | 23 | 26 | 23 | 37 | 38 | - | 169 |
| Weißrussland (Belarus) | 17 | 11 | 8 | 6 | 9 | 4 | - | 55 |
| Zypern | - | 1 | - | - | - | - | - | 1 |
| übriges Europa | 54 | 42 | 41 | 22 | 27 | 26 | - | 212 |
| Europa zusammen | 4 948 | 4 895 | 4 467 | 4 291 | 4 019 | 3 752 | - | 26 372 |
| Algerien | 4 | 2 | 3 | 3 | 1 | 5 | - | 18 |
| Äthiopien | 4 | 5 | 4 | 1 | 4 | 4 | - | 22 |
| Ghana | 13 | 11 | 8 | 15 | 3 | 4 | - | 54 |
| Marokko | 136 | 137 | 145 | 102 | 130 | 111 | - | 761 |
| Tunesien | 15 | 18 | 23 | 22 | 14 | 18 | - | 110 |
| übriges Afrika | 80 | 71 | 79 | 65 | 60 | 46 | - | 401 |
| Afrika zusammen | 252 | 244 | 262 | 208 | 212 | 188 | - | 1 366 |
| Brasilien | 5 | 9 | 6 | 6 | 5 | 1 | - | 32 |
| Chile | - | 2 | - | - | - | - | - | 2 |
| Kanada | 2 | 2 | 3 | 1 | 2 | 1 | - | 11 |
| Vereinigte Staaten | 8 | 1 | 5 | 7 | 7 | 5 | - | 33 |
| übriges Amerika | 21 | 19 | 31 | 15 | 18 | 16 | - | 120 |
| Amerika zusammen | 36 | 33 | 45 | 29 | 32 | 23 | - | 198 |

Noch: **6. Ausländische Schülerinnen und Schüler 2005/2006 nach Herkunftsland und Schuljahrgang bzw. Bildungsbereich**

| Herkunftsland | Ausländische Schülerinnen und Schüler | | | | | | | insgesamt |
|---------------------------------------|---------------------------------------|--------------|--------------|--------------|--------------|--------------|-----------------------------------|---------------|
| | davon im Schuljahrgang | | | | | | davon ohne Jahrgang ²⁾ | |
| | 05 | 06 | 07 | 08 | 09 | 10 | | |
| noch: Realschule | | | | | | | | |
| Afghanistan | 53 | 52 | 62 | 74 | 73 | 60 | – | 374 |
| Indien | 15 | 12 | 9 | 11 | 11 | 7 | – | 65 |
| Indonesien | – | – | 3 | – | – | 1 | – | 4 |
| Iran, Islam. Republik | 60 | 53 | 60 | 67 | 76 | 87 | – | 403 |
| Israel | 4 | 1 | – | – | – | – | – | 5 |
| Japan | 1 | 2 | 3 | 2 | 6 | 2 | – | 16 |
| Jordanien | 5 | 5 | 6 | 5 | – | 3 | – | 24 |
| Korea, Dem.Volksrepublik | 1 | 1 | 1 | 1 | – | – | – | 4 |
| Korea, Republik | – | 3 | – | 2 | – | 1 | – | 6 |
| Libanon | 65 | 51 | 60 | 46 | 48 | 40 | – | 310 |
| Pakistan | 19 | 16 | 17 | 13 | 13 | 14 | – | 92 |
| Philippinen | 3 | 9 | 4 | 9 | 4 | 5 | – | 34 |
| Sri Lanka | 72 | 75 | 66 | 64 | 62 | 68 | – | 407 |
| Syrien, Arab. Republik | 37 | 33 | 22 | 17 | 19 | 19 | – | 147 |
| Thailand | 23 | 21 | 16 | 15 | 18 | 8 | – | 101 |
| Vietnam | 26 | 28 | 19 | 27 | 16 | 17 | – | 133 |
| übriges Asien | 117 | 111 | 111 | 89 | 77 | 68 | – | 573 |
| Asien zusammen | 501 | 473 | 459 | 442 | 423 | 400 | – | 2 698 |
| Australien | 1 | 3 | 2 | 1 | 1 | – | – | 8 |
| Neuseeland | 2 | – | – | – | – | – | – | 2 |
| übriges Ozeanien | 1 | 1 | 1 | 1 | – | 1 | – | 5 |
| Ozeanische Staaten | 4 | 4 | 3 | 2 | 1 | 1 | – | 15 |
| Staatenlos | 19 | 8 | 3 | 8 | 11 | 6 | – | 55 |
| Ungeklärt | 14 | 15 | 8 | 12 | 8 | 11 | – | 68 |
| Ohne Angabe | 51 | 51 | 60 | 50 | 44 | 30 | – | 286 |
| Ausländische Schüler insgesamt | 5 825 | 5 723 | 5 307 | 5 042 | 4 750 | 4 411 | – | 31 058 |

Noch: 6. Ausländische Schülerinnen und Schüler 2005/2006 nach Herkunftsland und Schuljahrgang bzw. Bildungsbereich

| Herkunftsland | Ausländische Schülerinnen und Schüler | | | | | | | | | | | | ohne Jahr- gang ²⁾ | ins- gesamt |
|-------------------------|--|--------------|--------------|--------------|--------------|--------------|---------------------------|--------------|--------------|--------------|----------------------------|---|-------------------------------------|----------------|
| | davon im Schuljahrgang bzw. in der Bildungsstufe | | | | | | | | | | | | | |
| | 05 | 06 | 07 | 08 | 09 | 10 | Sekun- dar- stufe I | 11 | 12 | 13 | Sekun- dar- stufe II | | | |
| Gymnasium | | | | | | | | | | | | | | |
| Albanien | 54 | 49 | 29 | 26 | 22 | 12 | 192 | 28 | 19 | 11 | 58 | - | 250 | |
| Andorra | - | - | - | - | - | - | - | - | 1 | - | 1 | - | 1 | |
| Belgien | 14 | 9 | 17 | 22 | 16 | 18 | 96 | 16 | 16 | 17 | 49 | - | 145 | |
| Bosnien und Herzegowina | 90 | 93 | 88 | 93 | 90 | 77 | 531 | 93 | 79 | 62 | 234 | - | 765 | |
| Bulgarien | 8 | 2 | 6 | 5 | 10 | 13 | 44 | 11 | 10 | 11 | 32 | - | 76 | |
| Dänemark | 7 | 6 | 6 | 6 | 7 | 3 | 35 | 3 | 7 | 2 | 12 | - | 47 | |
| Estland | 3 | 2 | 2 | 3 | 2 | 3 | 15 | 5 | 5 | 4 | 14 | - | 29 | |
| Finnland | 8 | 4 | 5 | 7 | 7 | 10 | 41 | 3 | 6 | 3 | 12 | - | 53 | |
| Frankreich | 36 | 21 | 23 | 29 | 23 | 26 | 158 | 27 | 20 | 24 | 71 | - | 229 | |
| Griechenland | 183 | 166 | 170 | 137 | 125 | 125 | 906 | 195 | 128 | 115 | 438 | - | 1 344 | |
| Irland | 3 | 2 | 1 | 1 | 5 | 3 | 15 | - | 3 | 1 | 4 | - | 19 | |
| Island | 1 | - | - | 2 | - | 1 | 4 | - | - | 1 | 1 | - | 5 | |
| Italien | 137 | 128 | 144 | 112 | 121 | 116 | 758 | 150 | 146 | 123 | 419 | - | 1 177 | |
| Kroatien | 66 | 78 | 61 | 72 | 59 | 80 | 416 | 99 | 97 | 98 | 294 | - | 710 | |
| Lettland | 5 | 8 | 15 | 11 | 15 | 7 | 61 | 20 | 6 | 8 | 34 | - | 95 | |
| Liechtenstein | - | - | - | - | - | 1 | 1 | - | - | - | - | - | 1 | |
| Litauen | 8 | 11 | 7 | 17 | 5 | 6 | 54 | 9 | 6 | 7 | 22 | - | 76 | |
| Luxemburg | 3 | 5 | 2 | 6 | 5 | 4 | 25 | 4 | - | 1 | 5 | - | 30 | |
| Mazedonien | 33 | 29 | 27 | 20 | 24 | 13 | 146 | 20 | 16 | 15 | 51 | - | 197 | |
| Moldau, Republik | 8 | 15 | 12 | 6 | 21 | 7 | 69 | 17 | 13 | 8 | 38 | - | 107 | |
| Niederlande | 49 | 59 | 54 | 50 | 59 | 55 | 326 | 53 | 40 | 47 | 140 | - | 466 | |
| Norwegen | - | 5 | 4 | 1 | 1 | - | 11 | 5 | 3 | 3 | 11 | - | 22 | |
| Österreich | 30 | 31 | 32 | 41 | 29 | 22 | 185 | 28 | 29 | 26 | 83 | - | 268 | |
| Polen | 85 | 115 | 120 | 128 | 114 | 120 | 682 | 133 | 135 | 83 | 351 | - | 1 033 | |
| Portugal | 56 | 59 | 57 | 50 | 56 | 45 | 323 | 60 | 58 | 57 | 175 | - | 498 | |
| Rumänien | 11 | 14 | 17 | 16 | 17 | 15 | 90 | 24 | 15 | 11 | 50 | - | 140 | |
| Russische Föderation | 166 | 190 | 185 | 170 | 218 | 207 | 1 136 | 232 | 186 | 164 | 582 | - | 1 718 | |
| Schweden | 5 | 1 | 4 | 4 | 6 | 4 | 24 | 4 | 5 | 3 | 12 | - | 36 | |
| Schweiz | 12 | 19 | 17 | 15 | 18 | 10 | 91 | 10 | 16 | 9 | 35 | - | 126 | |
| Serbien und Montenegro | 73 | 67 | 48 | 45 | 37 | 40 | 310 | 55 | 51 | 35 | 141 | - | 451 | |
| Slowakei | 7 | 2 | 5 | 5 | 5 | 1 | 25 | 11 | 5 | 2 | 18 | - | 43 | |
| Slowenien | 3 | 4 | 8 | 1 | 6 | 5 | 27 | 5 | 4 | 4 | 13 | - | 40 | |
| Spanien | 41 | 46 | 41 | 34 | 31 | 38 | 231 | 56 | 34 | 30 | 120 | - | 351 | |
| Tschechische Republik | 5 | 9 | 2 | 10 | 6 | 7 | 39 | 9 | 6 | 4 | 19 | - | 58 | |
| Türkei | 1 220 | 1 256 | 1 009 | 905 | 935 | 848 | 6 173 | 1 217 | 858 | 657 | 2 732 | - | 8 905 | |
| Ukraine | 137 | 142 | 170 | 136 | 125 | 162 | 872 | 163 | 120 | 113 | 396 | - | 1 268 | |
| Ungarn | 6 | 5 | 11 | 5 | 14 | 4 | 45 | 15 | 10 | 6 | 31 | - | 76 | |
| Vereinigtes Königreich | 28 | 38 | 49 | 40 | 27 | 32 | 214 | 28 | 42 | 39 | 109 | - | 323 | |
| Weißrussland (Belarus) | 17 | 13 | 13 | 11 | 20 | 16 | 90 | 18 | 11 | 7 | 36 | - | 126 | |
| Zypern | - | - | - | - | 1 | - | 1 | - | - | - | - | - | 1 | |
| übriges Europa | 28 | 31 | 32 | 30 | 29 | 27 | 177 | 36 | 26 | 13 | 75 | - | 252 | |
| Europa zusammen | 2 646 | 2 734 | 2 493 | 2 272 | 2 311 | 2 183 | 14 639 | 2 862 | 2 232 | 1 824 | 6 918 | - | 21 557 | |
| Algerien | 5 | 3 | 2 | 1 | 1 | 2 | 14 | 1 | 1 | 2 | 4 | - | 18 | |
| Äthiopien | 1 | 1 | 3 | - | - | - | 5 | 4 | 2 | 1 | 7 | - | 12 | |
| Ghana | 3 | 6 | 4 | 4 | 10 | 9 | 36 | 11 | 4 | 4 | 19 | - | 55 | |
| Marokko | 49 | 39 | 50 | 36 | 37 | 41 | 252 | 55 | 50 | 42 | 147 | - | 399 | |
| Tunesien | 5 | 10 | 6 | 11 | 9 | 9 | 50 | 12 | 17 | 7 | 36 | - | 86 | |
| übriges Afrika | 40 | 48 | 44 | 47 | 47 | 33 | 259 | 35 | 35 | 25 | 95 | - | 354 | |
| Afrika zusammen | 103 | 107 | 109 | 99 | 104 | 94 | 616 | 118 | 109 | 81 | 308 | - | 924 | |
| Brasilien | 11 | 6 | 6 | 8 | 1 | 16 | 48 | 19 | 8 | 6 | 33 | - | 81 | |
| Chile | 1 | 1 | 1 | 2 | 1 | 2 | 8 | 2 | 2 | - | 4 | - | 12 | |
| Kanada | 6 | 5 | 4 | 5 | 6 | 3 | 29 | 8 | - | 3 | 11 | - | 40 | |
| Vereinigte Staaten | 16 | 11 | 12 | 18 | 12 | 13 | 82 | 45 | 26 | 20 | 91 | - | 173 | |
| übriges Amerika | 19 | 18 | 14 | 17 | 15 | 32 | 115 | 44 | 24 | 19 | 87 | - | 202 | |
| Amerika zusammen | 53 | 41 | 37 | 50 | 35 | 66 | 282 | 118 | 60 | 48 | 226 | - | 508 | |

Noch: **6. Ausländische Schülerinnen und Schüler 2005/2006 nach Herkunftsland und Schuljahrgang bzw. Bildungsbereich**

| Herkunftsland | Ausländische Schülerinnen und Schüler | | | | | | | | | | | | ohne Jahr- gang ²⁾ | ins- gesamt |
|---------------------------------------|--|--------------|--------------|--------------|--------------|--------------|---------------------------|--------------|--------------|--------------|----------------------------|---|-------------------------------------|----------------|
| | davon im Schuljahrgang bzw. in der Bildungsstufe | | | | | | | | | | | | | |
| | 05 | 06 | 07 | 08 | 09 | 10 | Sekun- dar- stufe I | 11 | 12 | 13 | Sekun- dar- stufe II | | | |
| noch: Gymnasium | | | | | | | | | | | | | | |
| Afghanistan | 33 | 37 | 47 | 48 | 50 | 63 | 278 | 68 | 76 | 47 | 191 | - | 469 | |
| Indien | 10 | 14 | 10 | 14 | 10 | 23 | 81 | 21 | 32 | 22 | 75 | - | 156 | |
| Indonesien | 5 | 4 | 2 | 2 | 1 | 1 | 15 | 1 | - | 1 | 2 | - | 17 | |
| Iran, Islam. Republik | 76 | 96 | 89 | 129 | 152 | 130 | 672 | 152 | 124 | 144 | 420 | - | 1 092 | |
| Israel | 1 | 3 | 5 | 2 | 4 | 3 | 18 | 3 | - | - | 3 | - | 21 | |
| Japan | 10 | 10 | 9 | 9 | 5 | 10 | 53 | 15 | 9 | 6 | 30 | - | 83 | |
| Jordanien | 3 | 4 | 4 | - | 2 | 1 | 14 | 1 | 5 | 2 | 8 | - | 22 | |
| Korea, Dem. Volksrepublik | 10 | 9 | 6 | 6 | 8 | 9 | 48 | 4 | 7 | 4 | 15 | - | 63 | |
| Korea, Republik | 14 | 16 | 16 | 14 | 16 | 16 | 92 | 13 | 25 | 20 | 58 | - | 150 | |
| Libanon | 17 | 21 | 15 | 13 | 12 | 17 | 95 | 9 | 12 | 9 | 30 | - | 125 | |
| Pakistan | 11 | 7 | 10 | 6 | 4 | 7 | 45 | 6 | 6 | 6 | 18 | - | 63 | |
| Philippinen | 2 | 3 | 4 | 3 | 5 | 6 | 23 | 8 | 6 | 4 | 18 | - | 41 | |
| Sri Lanka | 42 | 46 | 45 | 32 | 44 | 46 | 255 | 45 | 44 | 37 | 126 | - | 381 | |
| Syrien, Arab. Republik | 13 | 13 | 13 | 12 | 9 | 5 | 65 | 6 | 8 | 9 | 23 | - | 88 | |
| Thailand | 12 | 9 | 11 | 10 | 10 | 2 | 54 | 8 | 7 | 1 | 16 | - | 70 | |
| Vietnam | 41 | 46 | 38 | 46 | 23 | 19 | 213 | 23 | 26 | 19 | 68 | - | 281 | |
| übriges Asien | 116 | 138 | 117 | 110 | 103 | 104 | 688 | 132 | 100 | 85 | 317 | - | 1 005 | |
| Asien zusammen | 416 | 476 | 441 | 456 | 458 | 462 | 2 709 | 515 | 487 | 416 | 1 418 | - | 4 127 | |
| Australien | 5 | 4 | 2 | 4 | 3 | 3 | 21 | 5 | 7 | 3 | 15 | - | 36 | |
| Neuseeland | 1 | 1 | - | - | - | - | 2 | 1 | - | - | 1 | - | 3 | |
| übriges Ozeanien | - | 1 | - | - | 2 | 3 | 6 | 1 | - | 1 | 2 | - | 8 | |
| Ozeanische Staaten | 6 | 6 | 2 | 4 | 5 | 6 | 29 | 7 | 7 | 4 | 18 | - | 47 | |
| Staatenlos | 2 | 2 | 1 | 3 | 4 | 3 | 15 | 2 | 8 | 3 | 13 | - | 28 | |
| Ungeklärt | 6 | 9 | 10 | 11 | 4 | 5 | 45 | 8 | 7 | 9 | 24 | - | 69 | |
| Ohne Angabe | 2 | 2 | 4 | - | 1 | 3 | 12 | 4 | 3 | 2 | 9 | - | 21 | |
| Ausländische Schüler insgesamt | 3 234 | 3 377 | 3 097 | 2 895 | 2 922 | 2 822 | 18 347 | 3 634 | 2 913 | 2 387 | 8 934 | - | 27 281 | |

Noch: 6. Ausländische Schülerinnen und Schüler 2005/2006 nach Herkunftsland und Schuljahrgang bzw. Bildungsbereich

| Herkunftsland | Ausländische Schülerinnen und Schüler | | | | | | | | | | | | ins- gesamt |
|-------------------------|--|--------------|--------------|--------------|--------------|--------------|---------------------------|--------------|--------------|--------------|----------------------------|-------------------------------------|----------------|
| | davon im Schuljahrgang bzw. in der Bildungsstufe | | | | | | | | | | | | |
| | 05 | 06 | 07 | 08 | 09 | 10 | Sekun- dar- stufe I | 11 | 12 | 13 | Sekun- dar- stufe II | ohne Jahr- gang ²⁾ | |
| Gesamtschule | | | | | | | | | | | | | |
| Albanien | 116 | 108 | 94 | 87 | 77 | 78 | 560 | 27 | 20 | 17 | 64 | - | 624 |
| Andorra | - | - | - | 1 | - | - | 1 | - | - | - | - | - | 1 |
| Belgien | 9 | 9 | 10 | 11 | 7 | 9 | 55 | 3 | 3 | 1 | 7 | - | 62 |
| Bosnien und Herzegowina | 133 | 116 | 117 | 99 | 131 | 126 | 722 | 57 | 58 | 43 | 158 | - | 880 |
| Bulgarien | 8 | 3 | 3 | 3 | 6 | 3 | 26 | 1 | 2 | - | 3 | - | 29 |
| Dänemark | 3 | 12 | 7 | 4 | 2 | 4 | 32 | 4 | - | 1 | 5 | - | 37 |
| Estland | - | - | - | 2 | 3 | - | 5 | - | - | - | - | - | 5 |
| Finnland | 3 | 2 | 5 | 4 | 3 | 2 | 19 | 2 | - | - | 2 | - | 21 |
| Frankreich | 21 | 13 | 10 | 15 | 15 | 8 | 82 | 5 | 3 | 8 | 16 | - | 98 |
| Griechenland | 141 | 156 | 157 | 128 | 140 | 125 | 847 | 70 | 60 | 40 | 170 | 2 | 1 019 |
| Irland | 1 | - | - | 4 | - | 1 | 6 | 2 | 1 | - | 3 | - | 9 |
| Island | - | 6 | - | 1 | 32 | 4 | 43 | - | - | - | - | - | 43 |
| Italien | 262 | 324 | 280 | 275 | 305 | 291 | 1 737 | 130 | 98 | 64 | 292 | 1 | 2 030 |
| Kroatien | 60 | 61 | 59 | 50 | 47 | 60 | 337 | 30 | 29 | 25 | 84 | - | 421 |
| Lettland | 2 | 5 | 6 | 5 | 4 | 4 | 26 | 2 | 2 | 2 | 6 | - | 32 |
| Liechtenstein | - | 1 | - | - | - | - | 1 | - | - | - | - | - | 1 |
| Litauen | 2 | 9 | 1 | 2 | 6 | 3 | 23 | 3 | 1 | - | 4 | - | 27 |
| Luxemburg | 1 | 1 | 1 | - | - | 1 | 4 | - | - | - | - | - | 4 |
| Malta | - | - | - | 1 | - | - | 1 | - | - | - | - | - | 1 |
| Mazedonien | 68 | 45 | 51 | 36 | 33 | 38 | 271 | 15 | 8 | 10 | 33 | - | 304 |
| Moldau, Republik | 3 | 3 | 4 | 4 | 5 | 1 | 20 | 4 | 5 | 6 | 15 | - | 35 |
| Monaco | 6 | 2 | 3 | - | 3 | 1 | 15 | - | - | - | - | - | 15 |
| Niederlande | 22 | 28 | 26 | 27 | 29 | 24 | 156 | 18 | 10 | 11 | 39 | - | 195 |
| Norwegen | 3 | 4 | 4 | 2 | 1 | 2 | 16 | 1 | - | - | 1 | - | 17 |
| Österreich | 11 | 12 | 10 | 14 | 11 | 4 | 62 | 7 | 6 | 2 | 15 | - | 77 |
| Polen | 75 | 50 | 92 | 89 | 99 | 68 | 473 | 43 | 35 | 23 | 101 | - | 574 |
| Portugal | 52 | 49 | 54 | 54 | 65 | 48 | 322 | 29 | 25 | 12 | 66 | - | 388 |
| Rumänien | 8 | 6 | 12 | 5 | 11 | 9 | 51 | 7 | 5 | 1 | 13 | - | 64 |
| Russische Föderation | 67 | 79 | 85 | 79 | 81 | 107 | 498 | 51 | 54 | 26 | 131 | - | 629 |
| Schweden | 5 | 2 | 4 | 5 | 3 | 2 | 21 | 4 | - | - | 4 | - | 25 |
| Schweiz | 3 | 5 | 5 | 6 | 6 | 1 | 26 | 2 | 2 | 2 | 6 | - | 32 |
| Serbien und Montenegro | 116 | 131 | 141 | 104 | 115 | 103 | 710 | 41 | 37 | 18 | 96 | - | 806 |
| Slowakei | - | 4 | 1 | - | 1 | - | 6 | 1 | - | - | 1 | - | 7 |
| Slowenien | 8 | 4 | 4 | 3 | 2 | 5 | 26 | 1 | 2 | 4 | 7 | - | 33 |
| Spanien | 41 | 50 | 37 | 40 | 45 | 52 | 265 | 27 | 26 | 12 | 65 | - | 330 |
| Tschechische Republik | 3 | 3 | 6 | 2 | 4 | 4 | 22 | 2 | - | 1 | 3 | - | 25 |
| Türkei | 3 253 | 3 261 | 3 188 | 3 241 | 3 321 | 3 230 | 19 494 | 1 355 | 961 | 682 | 2 998 | 3 | 22 495 |
| Ukraine | 37 | 35 | 39 | 32 | 41 | 43 | 227 | 34 | 29 | 21 | 84 | - | 311 |
| Ungarn | - | 1 | 2 | 5 | 5 | - | 13 | 1 | 1 | - | 2 | - | 15 |
| Vereinigtes Königreich | 29 | 38 | 30 | 20 | 29 | 20 | 166 | 7 | 5 | 9 | 21 | 1 | 188 |
| Weißrussland (Belarus) | 6 | 4 | 1 | 2 | 6 | 2 | 21 | 8 | 3 | 3 | 14 | - | 35 |
| übriges Europa | 52 | 35 | 43 | 24 | 34 | 23 | 211 | 19 | 11 | 10 | 40 | - | 251 |
| Europa zusammen | 4 630 | 4 677 | 4 592 | 4 486 | 4 728 | 4 506 | 27 619 | 2 013 | 1 502 | 1 054 | 4 569 | 7 | 32 195 |
| Algerien | 1 | - | 1 | 2 | 3 | 1 | 8 | 2 | 1 | 2 | 5 | - | 13 |
| Äthiopien | 1 | - | - | 1 | 4 | 1 | 7 | 1 | - | 2 | 3 | - | 10 |
| Ghana | 19 | 11 | 11 | 6 | 15 | 13 | 75 | 12 | 3 | 1 | 16 | - | 91 |
| Marokko | 123 | 123 | 133 | 137 | 146 | 167 | 829 | 84 | 83 | 65 | 232 | - | 1 061 |
| Tunesien | 16 | 18 | 12 | 23 | 27 | 31 | 127 | 21 | 16 | 17 | 54 | - | 181 |
| übriges Afrika | 102 | 108 | 81 | 88 | 83 | 66 | 528 | 51 | 27 | 21 | 99 | - | 627 |
| Afrika zusammen | 262 | 260 | 238 | 257 | 278 | 279 | 1 574 | 171 | 130 | 108 | 409 | - | 1 983 |
| Brasilien | 8 | 5 | 1 | 8 | 8 | 5 | 35 | 8 | 4 | 4 | 16 | - | 51 |
| Chile | 1 | 2 | 2 | 1 | - | - | 6 | - | - | - | - | - | 6 |
| Kanada | 3 | 1 | 4 | 3 | 1 | 4 | 16 | 2 | - | 3 | 5 | - | 21 |
| Vereinigte Staaten | 24 | 20 | 28 | 18 | 17 | 24 | 131 | 5 | 4 | 1 | 10 | - | 141 |
| übriges Amerika | 19 | 24 | 30 | 17 | 11 | 12 | 113 | 4 | 8 | 2 | 14 | - | 127 |
| Amerika zusammen | 55 | 52 | 65 | 47 | 37 | 45 | 301 | 19 | 16 | 10 | 45 | - | 346 |

Noch: **6. Ausländische Schülerinnen und Schüler 2005/2006 nach Herkunftsland und Schuljahrgang bzw. Bildungsbereich**

| Herkunftsland | Ausländische Schülerinnen und Schüler | | | | | | | | | | | | insgesamt |
|---------------------------------------|--|--------------|--------------|--------------|--------------|--------------|-----------------|--------------|--------------|--------------|------------------|-----------------------------|---------------|
| | davon im Schuljahrgang bzw. in der Bildungsstufe | | | | | | | | | | | | |
| | 05 | 06 | 07 | 08 | 09 | 10 | Sekundarstufe I | 11 | 12 | 13 | Sekundarstufe II | ohne Jahrgang ²⁾ | |
| noch: Gesamtschule | | | | | | | | | | | | | |
| Afghanistan | 45 | 55 | 66 | 57 | 79 | 76 | 378 | 44 | 24 | 30 | 98 | 1 | 477 |
| Indien | 11 | 9 | 8 | 6 | 13 | 9 | 56 | 7 | 7 | 3 | 17 | - | 73 |
| Indonesien | - | - | 3 | 3 | - | - | 6 | 4 | 1 | - | 5 | - | 11 |
| Iran, Islam. Republik | 38 | 49 | 66 | 48 | 72 | 73 | 346 | 36 | 37 | 48 | 121 | - | 467 |
| Israel | 3 | 3 | 3 | 5 | 1 | 2 | 17 | 1 | 2 | - | 3 | - | 20 |
| Japan | 7 | 10 | 6 | 9 | 9 | 33 | 74 | 1 | - | 1 | 2 | - | 76 |
| Jordanien | 5 | 1 | 4 | 2 | 7 | 7 | 26 | 4 | 2 | 2 | 8 | - | 34 |
| Korea, Dem. Volksrepublik | - | 1 | 1 | - | 3 | - | 5 | - | - | - | - | - | 5 |
| Korea, Republik | 6 | 6 | 3 | 8 | 11 | 5 | 39 | 2 | - | 1 | 3 | - | 42 |
| Libanon | 119 | 137 | 116 | 124 | 126 | 114 | 736 | 32 | 23 | 22 | 77 | - | 813 |
| Pakistan | 9 | 15 | 12 | 12 | 23 | 12 | 83 | 9 | 4 | 3 | 16 | - | 99 |
| Philippinen | 3 | 1 | - | 4 | 5 | 7 | 20 | 5 | 4 | 3 | 12 | - | 32 |
| Sri Lanka | 69 | 65 | 53 | 85 | 63 | 58 | 393 | 28 | 20 | 19 | 67 | - | 460 |
| Syrien, Arab. Republik | 36 | 33 | 21 | 20 | 24 | 23 | 157 | 8 | 7 | 4 | 19 | - | 176 |
| Thailand | 29 | 26 | 24 | 21 | 13 | 17 | 130 | 2 | 3 | 5 | 10 | - | 140 |
| Vietnam | 22 | 19 | 10 | 16 | 22 | 10 | 99 | 7 | 9 | 3 | 19 | - | 118 |
| übriges Asien | 105 | 119 | 95 | 110 | 96 | 83 | 608 | 61 | 41 | 22 | 124 | - | 732 |
| Asien zusammen | 507 | 549 | 491 | 530 | 567 | 529 | 3 173 | 251 | 184 | 166 | 601 | 1 | 3 775 |
| Australien | 1 | 1 | - | - | 1 | - | 3 | 1 | - | - | 1 | - | 4 |
| Neuseeland | 2 | - | - | - | - | - | 2 | - | - | - | - | - | 2 |
| übriges Ozeanien | 4 | 1 | 1 | 1 | - | - | 7 | - | 1 | - | 1 | - | 8 |
| Ozeanische Staaten | 7 | 2 | 1 | 1 | 1 | - | 12 | 1 | 1 | - | 2 | - | 14 |
| Staatenlos | 16 | 8 | 4 | 4 | 7 | 7 | 46 | 1 | 6 | 1 | 8 | - | 54 |
| Ungeklärt | 30 | 52 | 47 | 35 | 41 | 30 | 235 | 10 | 5 | 13 | 28 | - | 263 |
| Ohne Angabe | 9 | 7 | 10 | 8 | 15 | 14 | 63 | 10 | 10 | 2 | 22 | - | 85 |
| Ausländische Schüler insgesamt | 5 516 | 5 607 | 5 448 | 5 368 | 5 674 | 5 410 | 33 023 | 2 476 | 1 854 | 1 354 | 5 684 | 8 | 38 715 |

Noch: 6. Ausländische Schülerinnen und Schüler 2005/2006 nach Herkunftsland und Schuljahrgang bzw. Bildungsbereich

| Herkunftsland | Ausländische Schülerinnen und Schüler | | | | | | | | | |
|---------------|---------------------------------------|-----------------|------------------|----------|--------------------|-----------------|--|-------------------------|-----------------------------|-----------|
| | davon im | | | | | | | | | insgesamt |
| | allgemeinbildenden Bereich | | | | Förderschulbereich | | | berufsbildenden Bereich | ohne Jahrgang ²⁾ | |
| | davon | | | zusammen | davon | | | | | |
| | Primarstufe | Sekundarstufe I | Sekundarstufe II | | Primarstufe | Sekundarstufe I | geistige Entwicklung und Schule für Kranke | | | |

freie Waldorfschule

| | | | | | | | | | | | |
|-------------------------|-----------|-----------|-----------|------------|----------|-----------|----------|-----------|-----------|----------|------------|
| Albanien | – | – | – | – | – | 1 | – | 3 | 4 | – | 4 |
| Belgien | 1 | 3 | 2 | 6 | – | – | – | – | – | – | 6 |
| Bosnien und Herzegowina | – | 4 | – | 4 | – | – | – | – | – | – | 4 |
| Dänemark | – | – | 1 | 1 | – | – | – | – | – | – | 1 |
| Estland | – | 1 | – | 1 | – | – | – | – | – | – | 1 |
| Finnland | 3 | 2 | 1 | 6 | – | – | – | – | – | – | 6 |
| Frankreich | 2 | 6 | 1 | 9 | – | – | – | – | – | – | 9 |
| Griechenland | 2 | – | – | 2 | – | 1 | – | 1 | 2 | – | 4 |
| Irland | 1 | – | – | 1 | – | – | – | – | – | – | 1 |
| Italien | 4 | 3 | 2 | 9 | 1 | 2 | 1 | 6 | 10 | – | 19 |
| Kroatien | 2 | 1 | – | 3 | – | 1 | – | – | 1 | – | 4 |
| Lettland | – | – | 1 | 1 | – | – | – | – | – | – | 1 |
| Luxemburg | – | 1 | 2 | 3 | – | – | – | – | – | – | 3 |
| Niederlande | 8 | 7 | 3 | 18 | – | 1 | – | 2 | 3 | – | 21 |
| Norwegen | – | 1 | – | 1 | – | – | – | – | – | – | 1 |
| Österreich | 7 | 3 | 2 | 12 | – | – | – | – | – | – | 12 |
| Polen | 1 | 2 | 2 | 5 | – | – | – | 1 | 1 | – | 6 |
| Portugal | 1 | 1 | 1 | 3 | – | – | – | – | – | 1 | 4 |
| Rumänien | – | – | – | – | – | 1 | – | 1 | 2 | – | 2 |
| Russische Föderation | 8 | 13 | 17 | 38 | – | – | – | 1 | 1 | – | 39 |
| Schweden | – | 2 | 1 | 3 | – | – | – | – | – | – | 3 |
| Schweiz | 1 | – | – | 1 | – | – | – | – | – | – | 1 |
| Serbien und Montenegro | – | – | – | – | – | – | – | 1 | 1 | – | 1 |
| Spanien | 1 | 3 | – | 4 | – | – | – | 1 | 1 | 1 | 6 |
| Tschechische Republik | 2 | 1 | – | 3 | – | – | – | – | – | – | 3 |
| Türkei | 12 | 18 | 5 | 35 | 1 | 6 | – | 17 | 24 | – | 59 |
| Ukraine | 5 | 4 | – | 9 | – | – | – | 2 | 2 | – | 11 |
| Ungarn | – | 1 | – | 1 | – | – | – | – | – | – | 1 |
| Vereinigtes Königreich | 2 | 4 | 3 | 9 | – | – | – | – | – | – | 9 |
| Weißrussland (Belarus) | 1 | – | 1 | 2 | – | – | – | – | – | – | 2 |
| übriges Europa | 1 | – | – | 1 | – | – | – | – | – | – | 1 |
| Europa zusammen | 65 | 81 | 45 | 191 | 2 | 13 | 1 | 36 | 52 | 2 | 245 |
| Äthiopien | – | – | 1 | 1 | – | – | – | – | – | – | 1 |
| Ghana | – | 1 | – | 1 | – | – | – | – | – | – | 1 |
| Marokko | 1 | 3 | – | 4 | – | – | – | 1 | 1 | – | 5 |
| Tunesien | – | – | – | – | – | – | – | 2 | 2 | – | 2 |
| übriges Afrika | – | 5 | 2 | 7 | – | – | – | 1 | 1 | – | 8 |
| Afrika zusammen | 1 | 9 | 3 | 13 | – | – | – | 4 | 4 | – | 17 |
| Brasilien | – | 1 | 1 | 2 | – | – | – | – | – | – | 2 |
| Chile | 1 | 5 | – | 6 | – | – | – | – | – | – | 6 |
| Vereinigte Staaten | 1 | 3 | 4 | 8 | – | – | – | – | – | – | 8 |
| übriges Amerika | – | 1 | 3 | 4 | – | – | – | – | – | – | 4 |
| Amerika zusammen | 2 | 10 | 8 | 20 | – | – | – | – | – | – | 20 |

Noch: **6. Ausländische Schülerinnen und Schüler 2005/2006 nach Herkunftsland und Schuljahrgang bzw. Bildungsbereich**

| Herkunftsland | Ausländische Schülerinnen und Schüler | | | | | | | | | | |
|---------------|---------------------------------------|-----------------|------------------|----------|--------------------|-----------------|--|----------|-------------------------|-----------------------------|-----------|
| | davon im | | | | | | | | | | |
| | allgemeinbildenden Bereich | | | | Förderschulbereich | | | | berufsbildenden Bereich | ohne Jahrgang ²⁾ | insgesamt |
| | davon | | | zusammen | davon | | | zusammen | | | |
| | Primarstufe | Sekundarstufe I | Sekundarstufe II | | Primarstufe | Sekundarstufe I | geistige Entwicklung und Schule für Kranke | | | | |

noch: **freie Waldorfschule**

| | | | | | | | | | | | |
|---------------------------------------|-----------|------------|-----------|------------|----------|-----------|----------|-----------|-----------|----------|------------|
| Afghanistan | - | 2 | - | 2 | - | - | - | 2 | 2 | - | 4 |
| Indien | - | - | 1 | 1 | - | - | - | - | - | - | 1 |
| Iran, Islam. Republik | 1 | 5 | 3 | 9 | - | 3 | - | 1 | 4 | 1 | 14 |
| Israel | 1 | - | - | 1 | - | - | - | - | - | - | 1 |
| Japan | 6 | 6 | 2 | 14 | - | - | - | 2 | 2 | - | 16 |
| Korea, Republik | 1 | - | 1 | 2 | - | - | - | - | - | - | 2 |
| Libanon | - | - | - | - | - | - | - | 1 | 1 | - | 1 |
| Sri Lanka | - | - | - | - | - | - | - | 2 | 2 | - | 2 |
| Syrien, Arab. Republik | - | 1 | - | 1 | - | 2 | - | - | 2 | - | 3 |
| Thailand | - | 1 | - | 1 | - | - | - | - | - | - | 1 |
| übriges Asien | - | 2 | - | 2 | - | - | - | - | - | - | 2 |
| Asien zusammen | 9 | 17 | 7 | 33 | - | 5 | - | 8 | 13 | 1 | 47 |
| Australien | - | - | 1 | 1 | - | - | - | - | - | - | 1 |
| Ozeanische Staaten | - | - | 1 | 1 | - | - | - | - | - | - | 1 |
| Ausländische Schüler insgesamt | 77 | 117 | 64 | 258 | 2 | 18 | 1 | 48 | 69 | 3 | 330 |

7. Schulabgängerinnen und -abgänger im Abgangsjahr 2005 nach Schuljahrgang bzw. Semester und Abgangsart

| Schuljahrgang / Semester Bildungsstufe a = Zusammen b = weiblich c = Ausländer/-innen zusammen d = Ausländerinnen | Schulabgänger/-innen | | | | | | | | | | | | | |
|---|--|---|-------------------------|---|--------------------|---------------|---|------------------------|------------------------------|---------------------------------------|--------------------------|-------------------------------|----------|---------------|
| | mit Hauptschulabschluss nach Jahrgang 09 | | mit Sekundarabschluss I | | | | | mit Fachhochschulreife | mit Hochschulreife | mit sonstigem Abschluss ¹⁾ | ohne Hauptschulabschluss | | | insgesamt |
| | zu- sammen | darunter mit Quali- fika- tions- vermerk | zu- sammen | davon mit | | zu- sammen | mit Quali- fika- tions- vermerk | | | | zu- sammen | darunter Förderschwerpunkt | | |
| | | | | Haupt- schulab- schluss nach Jahr- gang 10 | Fachoberschulreife | | | Lernen | geistige Entwick- lung | | | | | |
| Hauptschule | | | | | | | | | | | | | | |
| UNT09 | a | x | x | x | x | x | x | x | x | x | 1 819 | 4 | x | 1 819 |
| | b | x | x | x | x | x | x | x | x | x | 671 | - | x | 671 |
| | c | x | x | x | x | x | x | x | x | x | 581 | - | x | 581 |
| | d | x | x | x | x | x | x | x | x | x | 195 | - | x | 195 |
| 09 | a | 3 075 | 76 | x | x | x | x | x | x | x | 3 672 | 10 | x | 6 747 |
| | b | 1 167 | 36 | x | x | x | x | x | x | x | 1 310 | 4 | x | 2 477 |
| | c | 597 | 9 | x | x | x | x | x | x | x | 1 059 | 4 | x | 1 656 |
| | d | 249 | 8 | x | x | x | x | x | x | x | 373 | 1 | x | 622 |
| 10 | a | 53 | 38 | 122 | 73 | 49 | 12 | x | x | x | 10 | 10 | x | 185 |
| | b | 22 | 16 | 47 | 33 | 14 | 4 | x | x | x | 8 | 8 | x | 77 |
| | c | 15 | 11 | 73 | 43 | 30 | 1 | x | x | x | 5 | 5 | x | 93 |
| | d | 7 | 6 | 23 | 14 | 9 | 1 | x | x | x | 4 | 4 | x | 34 |
| 10 Typ A | a | 1 193 | - | 26 322 | 26 322 | x | x | x | x | x | - | - | x | 27 515 |
| | b | 487 | - | 11 089 | 11 089 | x | x | x | x | x | - | - | x | 11 576 |
| | c | 355 | - | 5 243 | 5 243 | x | x | x | x | x | - | - | x | 5 598 |
| | d | 150 | - | 2 346 | 2 346 | x | x | x | x | x | - | - | x | 2 496 |
| 10 Typ B | a | 274 | 274 | 17 482 | 551 | 16 931 | 7 798 | x | x | x | - | x | x | 17 756 |
| | b | 134 | 134 | 8 277 | 211 | 8 066 | 3 976 | x | x | x | - | x | x | 8 411 |
| | c | 70 | 70 | 3 235 | 165 | 3 070 | 1 396 | x | x | x | - | x | x | 3 305 |
| | d | 33 | 33 | 1 619 | 60 | 1 559 | 747 | x | x | x | - | x | x | 1 652 |
| ohne Jahrgang ²⁾ | a | - | - | - | - | - | - | x | x | x | 5 | x | 5 | 5 |
| | b | - | - | - | - | - | - | x | x | x | 1 | x | 1 | 1 |
| | c | - | - | - | - | - | - | x | x | x | - | x | - | - |
| | d | - | - | - | - | - | - | x | x | x | - | x | - | - |
| Insgesamt | a | 4 595 | 388 | 43 926 | 26 946 | 16 980 | 7 810 | x | x | x | 5 506 | 24 | 5 | 54 027 |
| | b | 1 810 | 186 | 19 413 | 11 333 | 8 080 | 3 980 | x | x | x | 1 990 | 12 | 1 | 23 213 |
| | c | 1 037 | 90 | 8 551 | 5 451 | 3 100 | 1 397 | x | x | x | 1 645 | 9 | - | 11 233 |
| | d | 439 | 47 | 3 988 | 2 420 | 1 568 | 748 | x | x | x | 572 | 5 | - | 4 999 |
| Volksschule | | | | | | | | | | | | | | |
| UNT09 | a | - | - | x | x | x | x | x | x | x | - | - | x | - |
| | b | - | - | x | x | x | x | x | x | x | - | - | x | - |
| | c | - | - | x | x | x | x | x | x | x | - | - | x | - |
| | d | - | - | x | x | x | x | x | x | x | - | - | x | - |
| 09 | a | - | - | x | x | x | x | x | x | x | - | - | x | - |
| | b | - | - | x | x | x | x | x | x | x | - | - | x | - |
| | c | - | - | x | x | x | x | x | x | x | - | - | x | - |
| | d | - | - | x | x | x | x | x | x | x | - | - | x | - |
| 10 | a | - | - | x | x | x | x | x | x | x | - | - | x | - |
| | b | - | - | x | x | x | x | x | x | x | - | - | x | - |
| | c | - | - | x | x | x | x | x | x | x | - | - | x | - |
| | d | - | - | x | x | x | x | x | x | x | - | - | x | - |
| 10 Typ A | a | 1 | - | 34 | 34 | x | x | x | x | x | - | x | x | 35 |
| | b | - | - | 13 | 13 | x | x | x | x | x | - | x | x | 13 |
| | c | - | - | 6 | 6 | x | x | x | x | x | - | x | x | 6 |
| | d | - | - | 5 | 5 | x | x | x | x | x | - | x | x | 5 |
| 10 Typ B | a | - | - | 22 | - | 22 | 12 | x | x | x | - | x | x | 22 |
| | b | - | - | 11 | - | 11 | 8 | x | x | x | - | x | x | 11 |
| | c | - | - | - | - | - | - | x | x | x | - | x | x | - |
| | d | - | - | - | - | - | - | x | x | x | - | x | x | - |
| ohne Jahrgang ²⁾ | a | - | - | - | - | - | - | x | x | x | - | x | - | - |
| | b | - | - | - | - | - | - | x | x | x | - | x | - | - |
| | c | - | - | - | - | - | - | x | x | x | - | x | - | - |
| | d | - | - | - | - | - | - | x | x | x | - | x | - | - |
| Insgesamt | a | 1 | - | 56 | 34 | 22 | 12 | x | x | x | - | - | - | 57 |
| | b | - | - | 24 | 13 | 11 | 8 | x | x | x | - | - | - | 24 |
| | c | - | - | 6 | 6 | - | - | x | x | x | - | - | - | 6 |
| | d | - | - | 5 | 5 | - | - | x | x | x | - | - | - | 5 |

1) Schulabgängerinnen und -abgänger aus dem berufsbildenden Bereich der freien Waldorfschulen bzw. der Weiterbildungskollegs – 2) Gesamtschule Förderschwerpunkt: geistige Entwicklung in Integrationsklassen; freie Waldorfschule: Klassen für geistige Entwicklung und Schule für Kranke sowie Klassen des berufsbildenden Bereiches

Noch: 7. Schulabgängerinnen und -abgänger im Abgangsjahr 2005 nach Schuljahrgang bzw. Semester und Abgangsart

| Schuljahrgang / Semester Bildungsstufe a = Zusammen b = weiblich c = Ausländer/-innen zusammen d = Ausländerinnen | Schulabgänger/-innen | | | | | | | | | | | | | |
|---|--|------------------------------------|-------------------------|---------------------------------------|---------------------------|---------------|----------------------------|------------------------|--------------------|---------------------------------------|--------------------------|----------------------|----------|---------------|
| | mit Hauptschulabschluss nach Jahrgang 09 | | mit Sekundarabschluss I | | | | | mit Fachhochschulreife | mit Hochschulreife | mit sonstigem Abschluss ¹⁾ | ohne Hauptschulabschluss | | | insgesamt |
| | zu-sammen | darunter mit Qualifikationsvermerk | zu-sammen | davon mit | | zu-sammen | darunter Förderschwerpunkt | | | | Lernen | geistige Entwicklung | | |
| | | | | Haupt-schulabschluss nach Jahrgang 10 | Fachoberschulreife | | | | | | | | | |
| | | | | zu-sammen | mit Qualifikationsvermerk | | | | | | | | | |
| Realschule | | | | | | | | | | | | | | |
| UNT09 | a | x | x | x | x | x | x | x | x | x | 77 | - | x | 77 |
| | b | x | x | x | x | x | x | x | x | x | 30 | - | x | 30 |
| | c | x | x | x | x | x | x | x | x | x | 6 | - | x | 6 |
| | d | x | x | x | x | x | x | x | x | x | - | - | x | - |
| 09 | a | 227 | 88 | x | x | x | x | x | x | x | 383 | - | x | 610 |
| | b | 89 | 36 | x | x | x | x | x | x | x | 155 | - | x | 244 |
| | c | 22 | 8 | x | x | x | x | x | x | x | 49 | - | x | 71 |
| | d | 7 | 3 | x | x | x | x | x | x | x | 21 | - | x | 28 |
| 10 | a | 626 | 626 | 50 626 | 821 | 49 805 | 24 563 | x | x | x | 4 | 4 | x | 51 256 |
| | b | 271 | 271 | 26 487 | 359 | 26 128 | 14 131 | x | x | x | 1 | 1 | x | 26 759 |
| | c | 82 | 82 | 3 965 | 79 | 3 886 | 1 965 | x | x | x | - | - | x | 4 047 |
| | d | 40 | 40 | 2 171 | 30 | 2 141 | 1 170 | x | x | x | - | - | x | 2 211 |
| ohne Jahrgang ²⁾ | a | x | x | x | x | x | x | x | x | x | - | x | - | - |
| | b | x | x | x | x | x | x | x | x | x | - | x | - | - |
| | c | x | x | x | x | x | x | x | x | x | - | x | - | - |
| | d | x | x | x | x | x | x | x | x | x | - | x | - | - |
| Insgesamt | a | 853 | 714 | 50 626 | 821 | 49 805 | 24 563 | x | x | x | 464 | 4 | - | 51 943 |
| | b | 360 | 307 | 26 487 | 359 | 26 128 | 14 131 | x | x | x | 186 | 1 | - | 27 033 |
| | c | 104 | 90 | 3 965 | 79 | 3 886 | 1 965 | x | x | x | 55 | - | - | 4 124 |
| | d | 47 | 43 | 2 171 | 30 | 2 141 | 1 170 | x | x | x | 21 | - | - | 2 239 |
| Gymnasium | | | | | | | | | | | | | | |
| UNT09 | a | x | x | x | x | x | x | x | x | x | 55 | - | x | 55 |
| | b | x | x | x | x | x | x | x | x | x | 26 | - | x | 26 |
| | c | x | x | x | x | x | x | x | x | x | 14 | - | x | 14 |
| | d | x | x | x | x | x | x | x | x | x | 7 | - | x | 7 |
| 09 | a | 209 | 77 | x | x | x | x | x | x | x | 148 | - | x | 357 |
| | b | 97 | 39 | x | x | x | x | x | x | x | 64 | - | x | 161 |
| | c | 16 | 8 | x | x | x | x | x | x | x | 13 | - | x | 29 |
| | d | 5 | 3 | x | x | x | x | x | x | x | 7 | - | x | 12 |
| 10 | a | 240 | 240 | 4 405 | 278 | 4 127 | 3 878 | x | x | x | - | - | x | 4 645 |
| | b | 112 | 112 | 2 447 | 143 | 2 304 | 2 189 | x | x | x | - | - | x | 2 559 |
| | c | 33 | 33 | 206 | 26 | 180 | 153 | x | x | x | - | - | x | 239 |
| | d | 17 | 17 | 115 | 14 | 101 | 88 | x | x | x | - | - | x | 132 |
| Sekundarstufe I | a | 449 | 317 | 4 405 | 278 | 4 127 | 3 878 | x | x | x | 203 | - | x | 5 057 |
| | b | 209 | 151 | 2 447 | 143 | 2 304 | 2 189 | x | x | x | 90 | - | x | 2 746 |
| | c | 49 | 41 | 206 | 26 | 180 | 153 | x | x | x | 27 | - | x | 282 |
| | d | 22 | 20 | 115 | 14 | 101 | 88 | x | x | x | 14 | - | x | 151 |
| 11 | a | - | - | 1 817 | - | 1 817 | 1 817 | 1 111 | x | x | x | - | x | 2 928 |
| | b | - | - | 970 | - | 970 | 970 | 632 | x | x | x | - | x | 1 602 |
| | c | - | - | 238 | - | 238 | 238 | 77 | x | x | x | - | x | 315 |
| | d | - | - | 121 | - | 121 | 121 | 40 | x | x | x | - | x | 161 |

Noch: 7. Schulabgängerinnen und -abgänger im Abgangsjahr 2005 nach Schuljahrgang bzw. Semester und Abgangsart

| Schuljahrgang / Semester Bildungsstufe a = Zusammen b = weiblich c = Ausländer/-innen zusammen d = Ausländerinnen | Schulabgänger/-innen | | | | | | | | | | | | | |
|---|--|------------------------------------|-------------------------|--------------------------------------|--------------------|--------------|------------------------|----------------------|---------------------------------------|----------------------------|------------|----------|-----------|---------------|
| | mit Hauptschulabschluss nach Jahrgang 09 | | mit Sekundarabschluss I | | | | mit Fachhochschulreife | mit Hochschulreife | mit sonstigem Abschluss ¹⁾ | ohne Hauptschulabschluss | | | insgesamt | |
| | zu-sammen | darunter mit Qualifikationsvermerk | zu-sammen | davon mit | | zu-sammen | | | | darunter Förderschwerpunkt | | | | |
| | | | | Hauptschulabschluss nach Jahrgang 10 | Fachoberschulreife | | Lernen | geistige Entwicklung | | | | | | |
| | | | zu-sammen | mit Qualifikationsvermerk | | | | | | | | | | |
| noch: Gymnasium | | | | | | | | | | | | | | |
| 12 | a | - | - | 531 | - | 531 | 531 | 1 674 | x | x | x | - | x | 2 205 |
| | b | - | - | 277 | - | 277 | 277 | 926 | x | x | x | - | x | 1 203 |
| | c | - | - | 58 | - | 58 | 58 | 133 | x | x | x | - | x | 191 |
| | d | - | - | 29 | - | 29 | 29 | 79 | x | x | x | - | x | 108 |
| 13 | a | - | - | 70 | - | 70 | 70 | 1 370 | 44 696 | x | x | - | x | 46 136 |
| | b | - | - | 35 | - | 35 | 35 | 664 | 25 544 | x | x | - | x | 26 243 |
| | c | - | - | 7 | - | 7 | 7 | 142 | 1 726 | x | x | - | x | 1 875 |
| | d | - | - | 2 | - | 2 | 2 | 68 | 991 | x | x | - | x | 1 061 |
| Sekundarstufe II | a | - | - | 2 418 | - | 2 418 | 2 418 | 4 155 | 44 696 | x | x | - | x | 51 269 |
| | b | - | - | 1 282 | - | 1 282 | 1 282 | 2 222 | 25 544 | x | x | - | x | 29 048 |
| | c | - | - | 303 | - | 303 | 303 | 352 | 1 726 | x | x | - | x | 2 381 |
| | d | - | - | 152 | - | 152 | 152 | 187 | 991 | x | x | - | x | 1 330 |
| Insgesamt | a | 449 | 317 | 6 823 | 278 | 6 545 | 6 296 | 4 155 | 44 696 | x | 203 | - | x | 56 326 |
| | b | 209 | 151 | 3 729 | 143 | 3 586 | 3 471 | 2 222 | 25 544 | x | 90 | - | x | 31 794 |
| | c | 49 | 41 | 509 | 26 | 483 | 456 | 352 | 1 726 | x | 27 | - | x | 2 663 |
| | d | 22 | 20 | 267 | 14 | 253 | 240 | 187 | 991 | x | 14 | - | x | 1 481 |
| Gesamtschule | | | | | | | | | | | | | | |
| UNT09 | a | x | x | x | x | x | x | x | x | x | 66 | - | x | 66 |
| | b | x | x | x | x | x | x | x | x | x | 16 | - | x | 16 |
| | c | x | x | x | x | x | x | x | x | x | 26 | - | x | 26 |
| | d | x | x | x | x | x | x | x | x | x | 6 | - | x | 6 |
| 09 | a | 568 | - | x | x | x | x | x | x | x | 1 003 | 1 | x | 1 571 |
| | b | 247 | - | x | x | x | x | x | x | x | 407 | - | x | 654 |
| | c | 99 | - | x | x | x | x | x | x | x | 234 | - | x | 333 |
| | d | 44 | - | x | x | x | x | x | x | x | 76 | - | x | 120 |
| 10 | a | 1 001 | 973 | 19 698 | 7 934 | 11 764 | 2 383 | x | x | x | 17 | 17 | x | 20 716 |
| | b | 430 | 417 | 9 104 | 3 566 | 5 538 | 1 264 | x | x | x | 10 | 10 | x | 9 544 |
| | c | 212 | 210 | 3 407 | 1 541 | 1 866 | 330 | x | x | x | - | - | x | 3 619 |
| | d | 96 | 95 | 1 681 | 733 | 948 | 188 | x | x | x | - | - | x | 1 777 |
| ohne Jahrgang ²⁾ | a | x | x | x | x | x | x | x | x | x | 22 | x | 22 | 22 |
| | b | x | x | x | x | x | x | x | x | x | 13 | x | 13 | 13 |
| | c | x | x | x | x | x | x | x | x | x | - | x | - | - |
| | d | x | x | x | x | x | x | x | x | x | - | x | - | - |
| Sekundarstufe I | a | 1 569 | 973 | 19 698 | 7 934 | 11 764 | 2 383 | x | x | x | 1 108 | 18 | 22 | 22 375 |
| | b | 677 | 417 | 9 104 | 3 566 | 5 538 | 1 264 | x | x | x | 446 | 10 | 13 | 10 227 |
| | c | 311 | 210 | 3 407 | 1 541 | 1 866 | 330 | x | x | x | 260 | - | - | 3 978 |
| | d | 140 | 95 | 1 681 | 733 | 948 | 188 | x | x | x | 82 | - | - | 1 903 |
| 11 | a | - | - | 1 055 | - | 1 055 | 1 055 | 250 | x | x | x | - | x | 1 305 |
| | b | - | - | 483 | - | 483 | 483 | 149 | x | x | x | - | x | 632 |
| | c | - | - | 212 | - | 212 | 212 | 35 | x | x | x | - | x | 247 |
| | d | - | - | 105 | - | 105 | 105 | 21 | x | x | x | - | x | 126 |

Noch: 7. Schulabgängerinnen und -abgänger im Abgangsjahr 2005 nach Schuljahrgang bzw. Semester und Abgangsart

| Schuljahrgang / Semester Bildungsstufe a = Zusammen b = weiblich c = Ausländer/-innen zusammen d = Ausländerinnen | Schulabgänger/-innen | | | | | | | | | | | | ins- gesamt | |
|---|--|---|-------------------------|---|--------------------|---------------|------------------------|--------------------|---------------------------------------|--------------------------|------------------------------|-----------|----------------|---------------|
| | mit Hauptschulabschluss nach Jahrgang 09 | | mit Sekundarabschluss I | | | | mit Fachhochschulreife | mit Hochschulreife | mit sonstigem Abschluss ¹⁾ | ohne Hauptschulabschluss | | | | |
| | zu- sammen | darunter mit Quali- fikations- vermerk | zu- sammen | davon mit | | zu- sammen | | | | Lernen | geistige Entwick- lung | | | |
| | | | | Haupt- schulab- schluss nach Jahr- gang 10 | Fachoberschulreife | | | | | | | | | |
| | | | zu- sammen | mit Quali- fikations- vermerk | | | | | | | | | | |
| noch: Gesamtschule | | | | | | | | | | | | | | |
| 12 | a | – | – | 268 | – | 268 | 268 | 726 | x | x | x | – | x | 994 |
| | b | – | – | 152 | – | 152 | 152 | 379 | x | x | x | – | x | 531 |
| | c | – | – | 55 | – | 55 | 55 | 121 | x | x | x | – | x | 176 |
| | d | – | – | 36 | – | 36 | 36 | 74 | x | x | x | – | x | 110 |
| 13 | a | – | – | 37 | – | 37 | 37 | 610 | 7 923 | x | x | – | x | 8 570 |
| | b | – | – | 22 | – | 22 | 22 | 310 | 4 273 | x | x | – | x | 4 605 |
| | c | – | – | 11 | – | 11 | 11 | 142 | 926 | x | x | – | x | 1 079 |
| | d | – | – | 10 | – | 10 | 10 | 77 | 492 | x | x | – | x | 579 |
| Sekundarstufe II | a | – | – | 1 360 | – | 1 360 | 1 360 | 1 586 | 7 923 | x | x | – | x | 10 869 |
| | b | – | – | 657 | – | 657 | 657 | 838 | 4 273 | x | x | – | x | 5 768 |
| | c | – | – | 278 | – | 278 | 278 | 298 | 926 | x | x | – | x | 1 502 |
| | d | – | – | 151 | – | 151 | 151 | 172 | 492 | x | x | – | x | 815 |
| Insgesamt | a | 1 569 | 973 | 21 058 | 7 934 | 13 124 | 3 743 | 1 586 | 7 923 | x | 1 108 | 18 | 22 | 33 244 |
| | b | 677 | 417 | 9 761 | 3 566 | 6 195 | 1 921 | 838 | 4 273 | x | 446 | 10 | 13 | 15 995 |
| | c | 311 | 210 | 3 685 | 1 541 | 2 144 | 608 | 298 | 926 | x | 260 | – | – | 5 480 |
| | d | 140 | 95 | 1 832 | 733 | 1 099 | 339 | 172 | 492 | x | 82 | – | – | 2 718 |
| freie Waldorfschule | | | | | | | | | | | | | | |
| UNT09 | a | – | . | x | x | x | x | x | x | – | 5 | 5 | x | 5 |
| | b | – | . | x | x | x | x | x | x | – | 3 | 3 | x | 3 |
| | c | – | . | x | x | x | x | x | x | – | – | – | x | – |
| | d | – | . | x | x | x | x | x | x | – | – | – | x | – |
| 09 | a | – | . | x | x | x | x | x | x | – | – | – | x | – |
| | b | – | . | x | x | x | x | x | x | – | – | – | x | – |
| | c | – | . | x | x | x | x | x | x | – | – | – | x | – |
| | d | – | . | x | x | x | x | x | x | – | – | – | x | – |
| 10 | a | 77 | . | – | – | – | x | x | x | 5 | 45 | 45 | x | 127 |
| | b | 39 | . | – | – | – | x | x | x | 3 | 17 | 17 | x | 59 |
| | c | 1 | . | – | – | – | x | x | x | – | 3 | 3 | x | 4 |
| | d | – | . | – | – | – | x | x | x | – | 1 | 1 | x | 1 |
| 11 | a | x | x | 60 | 60 | – | x | x | x | – | x | – | x | 60 |
| | b | x | x | 31 | 31 | – | x | x | x | – | x | – | x | 31 |
| | c | x | x | 2 | 2 | – | x | x | x | – | x | – | x | 2 |
| | d | x | x | 2 | 2 | – | x | x | x | – | x | – | x | 2 |
| 12 | a | x | x | 449 | x | 449 | . | x | x | 8 | – | – | x | 457 |
| | b | x | x | 205 | x | 205 | . | x | x | 5 | – | – | x | 210 |
| | c | x | x | 9 | x | 9 | . | x | x | – | – | – | x | 9 |
| | d | x | x | 2 | x | 2 | . | x | x | – | – | – | x | 2 |
| 13 | a | x | x | 64 | x | 64 | . | 2 | 542 | – | x | – | x | 608 |
| | b | x | x | 36 | x | 36 | . | – | 302 | – | x | – | x | 338 |
| | c | x | x | 2 | x | 2 | . | – | 2 | – | x | – | x | 4 |
| | d | x | x | – | x | – | . | – | 1 | – | x | – | x | 1 |
| ohne Jahrgang ²⁾ | a | – | . | – | – | – | . | – | – | – | 35 | – | 35 | 35 |
| | b | – | . | – | – | – | . | – | – | – | 15 | – | 15 | 15 |
| | c | – | . | – | – | – | . | – | – | – | – | – | – | – |
| | d | – | . | – | – | – | . | – | – | – | – | – | – | – |
| Insgesamt | a | 77 | . | 573 | 60 | 513 | . | 2 | 542 | 13 | 85 | 50 | 35 | 1 292 |
| | b | 39 | . | 272 | 31 | 241 | . | – | 302 | 8 | 35 | 20 | 15 | 656 |
| | c | 1 | . | 13 | 2 | 11 | . | – | 2 | – | 3 | 3 | – | 19 |
| | d | – | . | 4 | 2 | 2 | . | – | 1 | – | 1 | 1 | – | 6 |

Noch: 7. Schulabgängerinnen und -abgänger im Abgangsjahr 2005 nach Schuljahrgang bzw. Semester und Abgangsart

| Schuljahrgang / Semester Bildungsstufe a = Zusammen b = weiblich c = Ausländer/-innen zusammen d = Ausländerinnen | Schulabgänger/-innen | | | | | | | | | | | | ins- gesamt |
|---|--|---|-------------------------|---|---|---------------|------------------------|------------------------------|---------------------------------------|----------------------------|------------------------------|----------|----------------|
| | mit Hauptschulabschluss nach Jahrgang 09 | | mit Sekundarabschluss I | | | | mit Fachhochschulreife | mit Hochschulreife | mit sonstigem Abschluss ¹⁾ | ohne Hauptschulabschluss | | | |
| | zu- sammen | darunter mit Qualifikationsvermerk | zu- sammen | davon mit | | zu- sammen | | | | darunter Förderschwerpunkt | | | |
| | | | | Haupt- schulab- schluss nach Jahr- gang 10 | Fachoberschulreife | | Lernen | geistige Entwick- lung | | | | | |
| | zu- sammen | mit Quali- fika- tions- vermerk | zu- sammen | zu- sammen | mit Quali- fika- tions- vermerk | | | | zu- sammen | Lernen | geistige Entwick- lung | | |
| Weiterbildungskolleg | | | | | | | | | | | | | |
| Vorkurs | a | - | . | - | - | - | - | - | x | x | x | x | - |
| | b | - | . | - | - | - | - | - | x | x | x | x | - |
| | c | - | . | - | - | - | - | - | x | x | x | x | - |
| | d | - | . | - | - | - | - | - | x | x | x | x | - |
| 01 | a | - | . | - | - | - | - | - | - | - | x | x | - |
| | b | - | . | - | - | - | - | - | - | - | x | x | - |
| | c | - | . | - | - | - | - | - | - | - | x | x | - |
| | d | - | . | - | - | - | - | - | - | - | x | x | - |
| 02 | a | 341 | . | 277 | 263 | 14 | 7 | - | - | x | x | x | 618 |
| | b | 169 | . | 126 | 121 | 5 | 3 | - | - | x | x | x | 295 |
| | c | 95 | . | 71 | 66 | 5 | 1 | - | - | x | x | x | 166 |
| | d | 45 | . | 30 | 28 | 2 | - | - | - | x | x | x | 75 |
| 03 | a | 43 | . | 362 | 323 | 39 | 12 | - | - | x | x | x | 405 |
| | b | 17 | . | 161 | 142 | 19 | 7 | - | - | x | x | x | 178 |
| | c | 10 | . | 69 | 67 | 2 | 2 | - | - | x | x | x | 79 |
| | d | 3 | . | 29 | 27 | 2 | 2 | - | - | x | x | x | 32 |
| 04 | a | - | . | 1 719 | 79 | 1 640 | 1 100 | 874 | - | x | x | x | 2 593 |
| | b | - | . | 842 | 42 | 800 | 541 | 350 | - | x | x | x | 1 192 |
| | c | - | . | 364 | 21 | 343 | 201 | 118 | - | x | x | x | 482 |
| | d | - | . | 165 | 11 | 154 | 96 | 43 | - | x | x | x | 208 |
| 05 | a | - | . | 1 | - | 1 | 1 | 190 | - | x | x | x | 191 |
| | b | - | . | - | - | - | - | 80 | - | x | x | x | 80 |
| | c | - | . | - | - | - | - | 20 | - | x | x | x | 20 |
| | d | - | . | - | - | - | - | 5 | - | x | x | x | 5 |
| 06 | a | - | . | - | - | - | - | 73 | 2 291 | x | x | x | 2 364 |
| | b | - | . | - | - | - | - | 29 | 1 240 | x | x | x | 1 269 |
| | c | - | . | - | - | - | - | 4 | 109 | x | x | x | 113 |
| | d | - | . | - | - | - | - | 2 | 59 | x | x | x | 61 |
| Insgesamt | a | 384 | . | 2 359 | 665 | 1 694 | 1 120 | 1 137 | 2 291 | x | x | x | 6 171 |
| | b | 186 | . | 1 129 | 305 | 824 | 551 | 459 | 1 240 | x | x | x | 3 014 |
| | c | 105 | . | 504 | 154 | 350 | 204 | 142 | 109 | x | x | x | 860 |
| | d | 48 | . | 224 | 66 | 158 | 98 | 50 | 59 | x | x | x | 381 |

**8. Teilnehmerinnen und Teilnehmer am Fremdsprachenunterricht 2005/2006
nach Schuljahrgang bzw. Bildungsbereich**

| Sprache | Teilnehmer/-innen | | | | | insgesamt |
|---------|------------------------------|----|----|--|--|-----------|
| | davon | | | | | |
| | im Schuljahrgang | | | | jahrgangs- übergreifender Gruppen- unterricht | |
| | Schuleingangs- phase (EP) | 03 | 04 | | | |

Grundschule

| | | | | | |
|------------------|---|----------------|----------------|---|----------------|
| Englisch | – | 194 535 | 183 310 | – | 377 845 |
| Insgesamt | – | 194 535 | 183 310 | – | 377 845 |

| Sprache | Teilnehmer/-innen | | | | | | | | insgesamt |
|---------|-------------------|----|----|----|----|----|--|--|-----------|
| | davon | | | | | | | | |
| | im Schuljahrgang | | | | | | | jahrgangs- übergreifender Gruppen- unterricht ¹⁾ | |
| | 05 | 06 | 07 | 08 | 09 | 10 | | | |

Hauptschule

| | | | | | | | | |
|-------------------|---------------|---------------|---------------|---------------|---------------|---------------|--------------|----------------|
| Englisch | 34 514 | 41 700 | 50 132 | 54 152 | 65 295 | 51 006 | 7 362 | 304 161 |
| Französisch | – | 98 | 397 | 309 | 307 | 100 | 114 | 1 325 |
| Niederländisch | – | 79 | 115 | 130 | 109 | 73 | 26 | 532 |
| Sonstige Sprachen | – | – | 67 | 48 | 15 | 37 | 40 | 207 |
| Insgesamt | 34 514 | 41 877 | 50 711 | 54 639 | 65 726 | 51 216 | 7 542 | 306 225 |

| Sprache | Teilnehmer/-innen | | | | | | | | | | insgesamt |
|---------|--------------------------------------|----|----|----|----|----|----|----|----|---|-----------|
| | davon | | | | | | | | | | |
| | im Schuljahrgang | | | | | | | | | jahrgangs- über- greifen- der Gruppen- unter- richt ¹⁾ | |
| | Schul- eingangs- phase (EP) | 03 | 04 | 05 | 06 | 07 | 08 | 09 | 10 | | |

Volksschule

| | | | | | | | | | | | |
|------------------|---|-----------|-----------|-----------|-----------|-----------|-----------|-----------|-----------|---|------------|
| Englisch | – | 30 | 24 | 60 | 60 | 80 | 74 | 70 | 60 | – | 458 |
| Insgesamt | – | 30 | 24 | 60 | 60 | 80 | 74 | 70 | 60 | – | 458 |

| Sprache | Teilnehmer/-innen | | | | | | | | | | insgesamt |
|---------|-------------------|----|----|----|----|----|--|--|--|--|-----------|
| | davon | | | | | | | | | | |
| | im Schuljahrgang | | | | | | | | | jahrgangs- übergreifender Gruppen- unterricht ¹⁾ | |
| | 05 | 06 | 07 | 08 | 09 | 10 | | | | | |

Realschule

| | | | | | | | | |
|-------------------|---------------|---------------|----------------|---------------|---------------|---------------|--------------|----------------|
| Englisch | 59 865 | 63 215 | 58 270 | 61 238 | 63 250 | 59 093 | 4 899 | 369 830 |
| Französisch | 344 | 1 522 | 54 202 | 17 054 | 17 713 | 17 490 | 1 401 | 109 726 |
| Latein | – | – | – | – | 10 | 45 | 10 | 65 |
| Spanisch | – | 120 | 114 | 139 | 1 127 | 1 141 | 289 | 2 930 |
| Russisch | 79 | 117 | – | – | 121 | 59 | 21 | 397 |
| Italienisch | – | – | – | 53 | 566 | 524 | 129 | 1 272 |
| Niederländisch | 88 | 85 | 2 270 | 1 019 | 1 174 | 980 | 283 | 5 899 |
| Türkisch | 94 | 34 | 15 | 17 | 19 | 83 | 12 | 274 |
| Polnisch | 83 | – | 24 | 97 | 182 | 49 | 11 | 446 |
| Neugriechisch | – | – | – | – | 18 | 21 | – | 39 |
| Sonstige Sprachen | – | – | 120 | – | 137 | 187 | – | 444 |
| Insgesamt | 60 553 | 65 093 | 115 015 | 79 617 | 84 317 | 79 672 | 7 055 | 491 322 |

1) einschließlich ausgesiedelter Abiturientinnen und Abiturienten, die an Sonderlehrgängen an Gymnasien bzw. Weiterbildungskollegs teilnehmen

Noch: **8. Teilnehmerinnen und Teilnehmer am Fremdsprachenunterricht 2005/2006 nach Schuljahrgang bzw. Bildungsbereich**

| Sprache | Teilnehmer/-innen | | | | | | | | | | insgesamt |
|---------------------|-------------------|---------------|----------------|----------------|----------------|----------------|----------------|---------------|------------------|---|------------------|
| | davon | | | | | | | | | | |
| | im Schuljahrgang | | | | | | | | | jahrgangs- über- greifender Gruppen- unterricht | |
| | 05 | 06 | 07 | 08 | 09 | 10 | 11 | 12 | 13 ¹⁾ | | |
| Gymnasium | | | | | | | | | | | |
| Englisch | 72 165 | 71 339 | 67 212 | 67 275 | 65 425 | 60 771 | 67 682 | 56 761 | 49 623 | 5 372 | 583 625 |
| Französisch | 1 860 | 3 734 | 31 999 | 33 073 | 42 132 | 39 421 | 20 168 | 13 559 | 11 503 | 4 758 | 202 207 |
| Latein | 3 374 | 4 609 | 36 322 | 35 907 | 37 401 | 34 146 | 24 956 | 5 880 | 3 590 | 1 107 | 187 292 |
| Spanisch | 23 | 28 | 65 | 22 | 1 669 | 1 566 | 20 305 | 14 086 | 11 068 | 944 | 49 776 |
| Russisch | - | - | - | - | 456 | 468 | 1 265 | 893 | 744 | 259 | 4 085 |
| Italienisch | - | - | 87 | 32 | 598 | 382 | 4 848 | 3 268 | 2 928 | 787 | 12 930 |
| Niederländisch | - | - | - | - | 211 | 199 | 1 356 | 1 084 | 914 | 245 | 4 009 |
| Türkisch | 88 | 25 | 192 | 146 | 86 | 124 | 107 | 82 | 55 | 39 | 944 |
| Griechisch | - | - | - | - | 479 | 397 | 261 | 221 | 174 | 138 | 1 670 |
| Chinesisch | - | 32 | 23 | 26 | - | - | 51 | 27 | 11 | 59 | 229 |
| Hebraeisch | - | - | - | - | - | - | 136 | 100 | 81 | - | 317 |
| Japanisch | - | - | - | - | 19 | 18 | 139 | 108 | 53 | 105 | 442 |
| Neugriechisch | - | - | 12 | 4 | 6 | 12 | 15 | 8 | - | - | 57 |
| Polnisch | - | - | - | - | 12 | - | - | - | - | - | 12 |
| Portugiesisch | - | - | 5 | 4 | 3 | 4 | 51 | 49 | 39 | 9 | 164 |
| Sonstige Sprachen | - | - | - | 17 | - | - | 115 | 101 | 63 | 114 | 410 |
| Insgesamt | 77 510 | 79 767 | 135 917 | 136 506 | 148 497 | 137 508 | 141 455 | 96 227 | 80 846 | 13 936 | 1 048 169 |
| Gesamtschule | | | | | | | | | | | |
| Englisch | 42 983 | 44 034 | 41 125 | 39 961 | 41 301 | 38 396 | 20 355 | 12 324 | 10 296 | 4 381 | 295 156 |
| Französisch | 193 | 186 | 8 040 | 7 187 | 7 619 | 7 500 | 2 726 | 1 860 | 1 429 | 655 | 37 395 |
| Latein | 19 | 42 | 1 508 | 1 516 | 5 176 | 4 632 | 2 937 | 1 497 | 846 | 111 | 18 284 |
| Spanisch | 44 | 64 | 364 | 311 | 1 726 | 1 471 | 8 520 | 5 667 | 4 360 | 166 | 22 693 |
| Russisch | 8 | 9 | 35 | 16 | 25 | 55 | 106 | 35 | 31 | 32 | 352 |
| Italienisch | 197 | 172 | 152 | 134 | 230 | 208 | 1 409 | 1 030 | 712 | 60 | 4 304 |
| Niederländisch | 15 | 73 | 212 | 176 | 302 | 178 | 552 | 350 | 276 | 46 | 2 180 |
| Türkisch | 156 | 107 | 1 299 | 1 352 | 1 130 | 1 125 | 135 | 75 | 66 | 360 | 5 805 |
| Griechisch | - | - | - | 14 | 5 | - | - | - | - | - | 19 |
| Neugriechisch | 5 | - | 14 | 16 | 26 | 24 | 2 | 3 | 1 | - | 91 |
| Polnisch | - | - | - | - | - | - | - | - | - | 69 | 69 |
| Portugiesisch | 11 | 13 | 14 | 17 | - | - | - | - | - | 12 | 67 |
| Sonstige Sprachen | 8 | 7 | 27 | 10 | 49 | 22 | 28 | 7 | - | 8 | 166 |
| Insgesamt | 43 639 | 44 707 | 52 790 | 50 710 | 57 589 | 53 611 | 36 770 | 22 848 | 18 017 | 5 900 | 386 581 |

Noch: **8. Teilnehmerinnen und Teilnehmer am Fremdsprachenunterricht 2005/2006 nach Schuljahrgang bzw. Bildungsbereich**

| Sprache | Teilnehmer/-innen | | | | | | | | insgesamt |
|-------------|----------------------------|------------------|-------------|----------|--------------------|--|----------|-------------------------|-----------|
| | davon im | | | | | | | berufsbildenden Bereich | |
| | allgemeinbildenden Bereich | | | | Förderschulbereich | | | | |
| | davon | | | zusammen | davon | | zusammen | | |
| Primarstufe | Sekundarstufe I | Sekundarstufe II | Primarstufe | | Sekundarstufe I | | | | |

freie Waldorfschule

| | | | | | | | | | |
|-------------------|--------------|---------------|--------------|---------------|------------|------------|--------------|------------|---------------|
| Englisch | 4 527 | 7 745 | 2 813 | 15 085 | 294 | 819 | 1 113 | 283 | 16 481 |
| Französisch | 1 898 | 4 103 | 1 433 | 7 434 | 23 | 30 | 53 | – | 7 487 |
| Latein | – | 260 | 153 | 413 | – | – | – | – | 413 |
| Russisch | 1 990 | 3 274 | 1 059 | 6 323 | 24 | 24 | 48 | – | 6 371 |
| Griechisch | – | 59 | – | 59 | – | – | – | – | 59 |
| Sonstige Sprachen | – | 53 | 13 | 66 | – | – | – | – | 66 |
| Insgesamt | 8 415 | 15 494 | 5 471 | 29 380 | 341 | 873 | 1 214 | 283 | 30 877 |

| Sprache | Teilnehmer/-innen | | | | | | | insgesamt |
|---------|-------------------|-------------|----|----|----|------------------|--|-----------|
| | davon | | | | | | | |
| | im Vorkurs | im Semester | | | | | | |
| 01 | | 02 | 03 | 04 | 05 | 06 ¹⁾ | | |

Weiterbildungskolleg

| | | | | | | | | |
|-------------------|--------------|--------------|--------------|--------------|--------------|--------------|--------------|---------------|
| Englisch | 3 079 | 5 810 | 4 250 | 5 021 | 2 997 | 1 684 | 876 | 23 717 |
| Französisch | 285 | 1 423 | 857 | 1 116 | 423 | 164 | 110 | 4 378 |
| Latein | 159 | 933 | 710 | 400 | 217 | 218 | 133 | 2 770 |
| Spanisch | – | 238 | 122 | 135 | 80 | 50 | 47 | 672 |
| Russisch | 8 | 48 | 25 | 54 | 60 | 17 | 16 | 228 |
| Italienisch | – | 20 | 25 | – | – | 10 | – | 55 |
| Niederländisch | 63 | 81 | 53 | 86 | 15 | 15 | 6 | 319 |
| Türkisch | – | 27 | – | 14 | – | – | – | 41 |
| Griechisch | 28 | 381 | 380 | 386 | 202 | 89 | 67 | 1 533 |
| Chinesisch | – | 10 | 16 | 6 | – | – | – | 32 |
| Hebraeisch | – | – | – | 3 | 2 | – | – | 5 |
| Japanisch | – | 10 | – | – | – | – | – | 10 |
| Polnisch | – | 30 | – | 19 | – | 7 | – | 56 |
| Sonstige Sprachen | – | 20 | 22 | 7 | – | 2 | 5 | 56 |
| Zusammen | 3 622 | 9 031 | 6 460 | 7 247 | 3 996 | 2 256 | 1 260 | 33 872 |

9. Klassen 2005/2006 nach Schuljahrgang, Klassenfrequenz und Standardabweichung

| Schuljahrgang Bildungsstufe | Klassen | | | | | | | | | | Durchschnitts- klassen- frequenz | Standard- abwei- chung |
|--------------------------------|----------------|--------------------------------------|------------|--------------|---------------|--------------|--------------|----------|----------|----------------|--|------------------------------|
| | ins- gesamt | davon Klassen mit ... Schüler/-innen | | | | | | | | | | |
| | | bis 10 | 11 – 15 | 16 – 20 | 21 – 25 | 26 – 30 | 31 – 35 | 36 – 40 | 41 – 45 | 46 und mehr | | |
| Grundschule | | | | | | | | | | | | |
| Schuleingangsphase (EP) | 16 051 | 43 | 164 | 2 416 | 8 449 | 4 845 | 129 | – | 2 | 3 | 23,7 | 3,4 |
| 03 | 8 198 | 34 | 53 | 1 243 | 4 249 | 2 519 | 100 | – | – | – | 23,8 | 3,5 |
| 04 | 7 879 | 31 | 65 | 1 569 | 4 221 | 1 918 | 75 | – | – | – | 23,2 | 3,5 |
| Insgesamt | 32 128 | 108 | 282 | 5 228 | 16 919 | 9 282 | 304 | – | 2 | 3 | 23,6 | 3,5 |
| Hauptschule | | | | | | | | | | | | |
| 05 | 1 487 | 12 | 71 | 659 | 583 | 149 | 12 | 1 | – | – | 20,8 | 3,8 |
| 06 | 1 717 | 17 | 42 | 553 | 794 | 294 | 16 | 1 | – | – | 22,0 | 3,8 |
| 07 | 1 992 | 21 | 39 | 387 | 1 002 | 528 | 15 | – | – | – | 23,1 | 3,9 |
| 08 | 2 144 | 26 | 33 | 358 | 1 031 | 666 | 30 | – | – | – | 23,6 | 3,9 |
| 09 | 2 416 | 38 | 164 | 326 | 1 096 | 740 | 52 | – | – | – | 23,2 | 4,6 |
| 10 | 2 151 | 7 | 106 | 851 | 860 | 291 | 35 | – | 1 | – | 21,3 | 4,1 |
| Insgesamt | 11 907 | 121 | 455 | 3 134 | 5 366 | 2 668 | 160 | 2 | 1 | – | 22,4 | 4,2 |
| Volksschule | | | | | | | | | | | | |
| Schuleingangsphase (EP) | 5 | – | 3 | – | 1 | 1 | – | – | – | – | 19,2 | 5,2 |
| 03 | 3 | – | 2 | – | – | 1 | – | – | – | – | 20,0 | 7,1 |
| 04 | 2 | – | 1 | – | 1 | – | – | – | – | – | 19,5 | 4,5 |
| Primarstufe | 10 | – | 6 | – | 2 | 2 | – | – | – | – | 19,5 | 5,7 |
| 05 | 4 | – | – | 1 | – | 3 | – | – | – | – | 26,5 | 4,1 |
| 06 | 3 | – | – | 1 | – | 2 | – | – | – | – | 26,7 | 4,7 |
| 07 | 4 | – | – | 1 | – | 1 | 2 | – | – | – | 27,5 | 4,7 |
| 08 | 3 | – | – | 1 | – | 2 | – | – | – | – | 25,7 | 4,0 |
| 09 | 4 | – | – | 1 | – | 3 | – | – | – | – | 25,8 | 3,4 |
| 10 | 4 | – | – | 3 | 1 | – | – | – | – | – | 20,0 | 1,9 |
| Sekundarstufe I | 22 | – | – | 8 | 1 | 11 | 2 | – | – | – | 25,3 | 4,7 |
| Insgesamt | 32 | – | 6 | 8 | 3 | 13 | 2 | – | – | – | 23,5 | 5,7 |
| Realschule | | | | | | | | | | | | |
| 05 | 1 834 | 3 | 3 | 10 | 420 | 1 130 | 268 | – | – | – | 27,5 | 2,9 |
| 06 | 1 939 | 1 | 1 | 11 | 268 | 1 265 | 393 | – | – | – | 28,4 | 2,7 |
| 07 | 2 020 | 2 | 5 | 25 | 330 | 1 273 | 383 | 2 | – | – | 28,1 | 3,0 |
| 08 | 2 107 | 1 | 6 | 25 | 285 | 1 290 | 499 | 1 | – | – | 28,3 | 3,0 |
| 09 | 2 153 | 1 | 4 | 25 | 364 | 1 353 | 404 | 2 | – | – | 28,0 | 2,9 |
| 10 | 2 079 | – | – | 50 | 688 | 1 117 | 223 | 1 | – | – | 26,7 | 3,1 |
| Insgesamt | 12 132 | 8 | 19 | 146 | 2 355 | 7 428 | 2 170 | 6 | – | – | 27,8 | 3,0 |

1) Klassen für geistige Entwicklung und Schule für Kranke sowie Klassen des angegliederten berufsbildenden Bereiches

Noch: 9. Klassen 2005/2006 nach Schuljahrgang, Klassenfrequenz und Standardabweichung

| Schuljahrgang Bildungsstufe | Klassen | | | | | | | | | | Durchschnitts- klassen- frequenz | Standard- abwei- chung |
|--------------------------------|----------------|--------------------------------------|-----------|------------|--------------|--------------|--------------|------------|----------|----------------|--|------------------------------|
| | ins- gesamt | davon Klassen mit ... Schüler/-innen | | | | | | | | | | |
| | | bis 10 | 11 – 15 | 16 – 20 | 21 – 25 | 26 – 30 | 31 – 35 | 36 – 40 | 41 – 45 | 46 und mehr | | |
| Gymnasium | | | | | | | | | | | | |
| 05 | 2 371 | 4 | 3 | 5 | 183 | 1 409 | 766 | 1 | – | – | 29,1 | 2,8 |
| 06 | 2 374 | 4 | 2 | 7 | 194 | 1 408 | 755 | 4 | – | – | 29,1 | 2,9 |
| 07 | 2 323 | 2 | 8 | 18 | 300 | 1 309 | 684 | 2 | – | – | 28,7 | 3,2 |
| 08 | 2 359 | 4 | 6 | 35 | 400 | 1 324 | 582 | 8 | – | – | 28,2 | 3,4 |
| 09 | 2 327 | 7 | 7 | 48 | 511 | 1 272 | 480 | 2 | – | – | 27,6 | 3,6 |
| 10 | 2 243 | 5 | 9 | 71 | 728 | 1 144 | 284 | 2 | – | – | 26,6 | 3,6 |
| Insgesamt | 13 997 | 26 | 35 | 184 | 2 316 | 7 866 | 3 551 | 19 | – | – | 28,2 | 3,4 |
| Gesamtschule | | | | | | | | | | | | |
| 05 | 1 135 | 2 | – | 6 | 68 | 1 024 | 35 | – | – | – | 28,3 | 2,1 |
| 06 | 1 132 | 1 | 5 | 4 | 71 | 989 | 62 | – | – | – | 28,3 | 2,3 |
| 07 | 1 133 | 3 | 2 | 5 | 71 | 967 | 85 | – | – | – | 28,5 | 2,3 |
| 08 | 1 134 | 2 | – | 8 | 60 | 940 | 124 | – | – | – | 28,6 | 2,3 |
| 09 | 1 204 | 5 | 42 | 22 | 122 | 746 | 267 | – | – | – | 28,0 | 4,2 |
| 10 | 1 153 | – | 17 | 48 | 232 | 718 | 138 | – | – | – | 27,1 | 3,6 |
| Insgesamt | 6 891 | 13 | 66 | 93 | 624 | 5 384 | 711 | – | – | – | 28,1 | 3,0 |
| freie Waldorfschule | | | | | | | | | | | | |
| Schuleingangsphase (EP) | 95 | 8 | 6 | 6 | 12 | 12 | 26 | 21 | – | 4 | 28,4 | 11,3 |
| 01 | 3 | 3 | – | – | – | – | – | – | – | – | 5,3 | 1,9 |
| 02 | 5 | 4 | 1 | – | – | – | – | – | – | – | 6,6 | 3,2 |
| 03 | 52 | 7 | 4 | 3 | 5 | 3 | 17 | 12 | – | 1 | 27,8 | 11,7 |
| 04 | 52 | 4 | 6 | 4 | 5 | 5 | 14 | 14 | – | – | 27,6 | 10,7 |
| Primarstufe | 207 | 26 | 17 | 13 | 22 | 20 | 57 | 47 | – | 5 | 26,9 | 12,0 |
| 05 | 54 | 6 | 5 | 4 | 4 | 3 | 15 | 16 | 1 | – | 27,4 | 11,2 |
| 06 | 57 | 6 | 7 | 2 | 3 | 7 | 16 | 15 | – | 1 | 27,6 | 11,2 |
| 07 | 49 | 3 | 4 | 5 | 3 | 7 | 11 | 15 | – | 1 | 28,7 | 10,6 |
| 08 | 51 | 3 | 2 | 7 | 4 | 5 | 12 | 18 | – | – | 28,8 | 9,8 |
| 09 | 48 | 5 | 4 | 2 | 5 | 7 | 14 | 10 | – | 1 | 27,6 | 11,1 |
| 10 | 54 | 8 | 4 | 3 | 2 | 6 | 16 | 12 | 3 | – | 27,0 | 11,8 |
| Sekundarstufe I | 313 | 31 | 26 | 23 | 21 | 35 | 84 | 86 | 4 | 3 | 27,8 | 11,0 |
| 11 | 39 | 2 | 2 | 2 | 2 | 8 | 18 | 5 | – | – | 29,0 | 8,2 |
| 12 | 36 | 2 | 1 | – | 3 | 14 | 12 | 4 | – | – | 28,7 | 7,4 |
| 13 | 34 | 1 | 7 | 13 | 6 | 4 | 3 | – | – | – | 19,9 | 6,2 |
| Sekundarstufe II | 109 | 5 | 10 | 15 | 11 | 26 | 33 | 9 | – | – | 26,1 | 8,4 |
| ohne Jahrgang ¹⁾ | 60 | 29 | 10 | 3 | 3 | 3 | 7 | 5 | – | – | 16,1 | 10,9 |
| Insgesamt | 689 | 91 | 63 | 54 | 57 | 84 | 181 | 147 | 4 | 8 | 26,3 | 10,8 |

10. Hauptamtliche und BAT-Lehrerinnen und -Lehrer 2005/2006 nach Lehramt und Alter

| Lehramt a = Zusammen b = weiblich | Hauptamtliche und BAT-Lehrer/-innen | | | | | | | | | | | mit dem Durch- schnitts- alter | |
|---|-------------------------------------|-------------------|---------------------------------------|---------|---------|---------|---------|---------|---------|-------|-----------------------|---|------|
| | ins- gesamt | davon | | | | | | | | | 65 Jahre und älter | | |
| | | unter 25 Jahre | im Alter von ... bis unter ... Jahren | | | | | | | | | | |
| | | 25 – 30 | 30 – 35 | 35 – 40 | 40 – 45 | 45 – 50 | 50 – 55 | 55 – 60 | 60 – 65 | | | | |
| Grundschule | | | | | | | | | | | | | |
| Primarstufe | a | 18 738 | 15 | 2 613 | 4 586 | 3 826 | 2 944 | 3 286 | 992 | 360 | 116 | – | 38,3 |
| | b | 17 360 | 15 | 2 529 | 4 325 | 3 484 | 2 685 | 3 049 | 864 | 314 | 95 | – | 38,1 |
| Grund-/Hauptschule (Stufenschwerpunkt I – altes Lehramt –) | a | 11 955 | 1 | 75 | 148 | 197 | 228 | 687 | 6 182 | 3 862 | 574 | 1 | 52,9 |
| | b | 10 852 | 1 | 74 | 137 | 179 | 213 | 651 | 5 756 | 3 404 | 436 | 1 | 52,7 |
| Grund-/Hauptschule (Stufenschwerpunkt II – altes Lehramt –) | a | 4 375 | – | 12 | 8 | 11 | 24 | 109 | 1 718 | 2 179 | 314 | – | 54,8 |
| | b | 3 227 | – | 12 | 6 | 10 | 21 | 102 | 1 427 | 1 508 | 141 | – | 54,2 |
| Volksschule – altes Lehramt – | a | 3 058 | – | 4 | 10 | 8 | 12 | 25 | 204 | 994 | 1 801 | – | 59,2 |
| | b | 2 675 | – | 4 | 8 | 8 | 12 | 24 | 185 | 936 | 1 498 | – | 59,0 |
| Sonderpädagogik | a | 361 | 1 | 74 | 68 | 45 | 42 | 62 | 48 | 14 | 7 | – | 39,6 |
| | b | 291 | 1 | 69 | 52 | 38 | 34 | 49 | 33 | 8 | 7 | – | 38,9 |
| Sonderschulen – altes Lehramt – | a | 83 | – | 9 | 7 | 5 | 8 | 20 | 26 | 7 | 1 | – | 45,0 |
| | b | 74 | – | 8 | 7 | 5 | 8 | 16 | 23 | 6 | 1 | – | 44,8 |
| Sonderpädagogik und Primarstufe | a | 50 | 1 | 9 | 8 | 7 | 9 | 8 | 4 | 3 | 1 | – | 39,6 |
| | b | 45 | 1 | 8 | 7 | 7 | 9 | 5 | 4 | 3 | 1 | – | 39,5 |
| Sonderpädagogik und Sekundarstufe I | a | 10 | – | 5 | 1 | 3 | – | 1 | – | – | – | – | 32,8 |
| | b | 7 | – | 4 | 1 | 1 | – | 1 | – | – | – | – | 32,4 |
| Sonderpädagogik gem. Lehramtsprüfungsord- nung (LPO) v. 27.03.2003 | a | 4 | – | 1 | 1 | – | – | 2 | – | – | – | – | 36,5 |
| | b | 3 | – | 1 | 1 | – | – | 1 | – | – | – | – | 33,7 |
| Grund-, Haupt- und Realschule und entspr. Jahrgangsstufen der Gesamtschule – Schwerpkt. Grundschule | a | 22 | – | 8 | 6 | – | 1 | – | 1 | 4 | 2 | – | 38,9 |
| | b | 15 | – | 7 | 4 | – | 1 | – | – | 2 | 1 | – | 35,9 |
| Sekundarstufe I und Primarstufe | a | 69 | – | – | 5 | 2 | 6 | 32 | 15 | 6 | 3 | – | 47,4 |
| | b | 57 | – | – | 4 | 2 | 4 | 27 | 11 | 6 | 3 | – | 47,7 |
| Sekundarstufe I | a | 79 | – | 1 | – | 2 | 11 | 32 | 21 | 8 | 4 | – | 49,2 |
| | b | 68 | – | 1 | – | 1 | 11 | 27 | 19 | 6 | 3 | – | 49,0 |
| Realschule – altes Lehramt – | a | 14 | – | – | 1 | 1 | – | 2 | 5 | 2 | 3 | – | 51,7 |
| | b | 12 | – | – | 1 | 1 | – | 2 | 5 | 1 | 2 | – | 50,1 |
| Sekundarstufe II und Sekundarstufe I | a | 17 | – | 1 | 2 | 3 | 4 | 3 | 3 | – | 1 | – | 42,4 |
| | b | 13 | – | 1 | – | 3 | 3 | 3 | 3 | – | – | – | 42,5 |
| Gymnasium – altes Lehramt – | a | 6 | – | 1 | – | – | 2 | – | 2 | 1 | – | – | 44,7 |
| | b | 6 | – | 1 | – | – | 2 | – | 2 | 1 | – | – | 44,7 |
| Sekundarstufe II (ohne beruflicher Fachrichtung) | a | 1 | – | – | – | – | – | 1 | – | – | – | – | 47,0 |
| | b | 1 | – | – | – | – | – | 1 | – | – | – | – | 47,0 |
| Sekundarstufe II (mit beruflicher Fachrichtung) | a | 2 | – | – | – | – | – | 1 | – | 1 | – | – | 51,5 |
| | b | 2 | – | – | – | – | – | 1 | – | 1 | – | – | 51,5 |
| Fachhochschullehrer/-in | a | 1 | – | – | – | – | – | – | – | 1 | – | – | 59,0 |
| | b | 1 | – | – | – | – | – | – | – | 1 | – | – | 59,0 |
| Fachlehrer/-in an Sonderschulen | a | 3 | – | – | – | – | – | 2 | – | 1 | – | – | 52,0 |
| | b | 3 | – | – | – | – | – | 2 | – | 1 | – | – | 52,0 |
| Religionslehrer/-in/ Geistlicher/Katechet | a | 22 | – | 1 | 2 | 6 | 3 | 2 | 4 | 3 | 1 | – | 44,5 |
| | b | 17 | – | 1 | – | 4 | 3 | 2 | 4 | 3 | – | – | 46,1 |
| Fachlehrer/-in (Werkstattlehrer/-in) | a | 1 | – | – | – | – | – | – | – | 1 | – | – | 58,0 |
| | b | 1 | – | – | – | – | – | – | – | 1 | – | – | 58,0 |

Noch: 10. Hauptamtliche und BAT-Lehrerinnen und -Lehrer 2005/2006 nach Lehramt und Alter

| Lehramt a = Zusammen b = weiblich | Hauptamtliche und BAT-Lehrer/-innen | | | | | | | | | | | mit dem Durch- schnitts- alter | |
|--|-------------------------------------|-------------------|---------------------------------------|--------------|--------------|--------------|--------------|--------------|--------------|--------------|-----------------------|---|-------------|
| | ins- gesamt | davon | | | | | | | | | | | |
| | | unter 25 Jahre | im Alter von ... bis unter ... Jahren | | | | | | | | 65 Jahre und älter | | |
| | | 25 – 30 | 30 – 35 | 35 – 40 | 40 – 45 | 45 – 50 | 50 – 55 | 55 – 60 | 60 – 65 | | | | |
| noch: Grundschule | | | | | | | | | | | | | |
| Fachlehrer/-in (allgemein) | a | 89 | – | 1 | 2 | 3 | 4 | 5 | 32 | 37 | 5 | – | 52,3 |
| | b | 78 | – | 1 | 2 | 1 | 3 | 4 | 28 | 34 | 5 | – | 52,7 |
| Fachlehrer/-in (Kurz- und Maschinenschreiben) | a | 1 | – | – | – | – | – | – | – | 1 | – | – | 56,0 |
| | b | 1 | – | – | – | – | – | – | – | 1 | – | – | 56,0 |
| Schulkindergärtner/-in | a | 558 | – | 6 | 13 | 48 | 53 | 44 | 167 | 186 | 41 | – | 51,0 |
| | b | 540 | – | 6 | 13 | 46 | 50 | 40 | 164 | 180 | 41 | – | 51,1 |
| Sozialarbeiter/-in (ohne sonderpädagogische Zusatzausbildung) | a | 118 | – | 2 | 2 | 7 | 7 | 18 | 35 | 38 | 9 | – | 51,3 |
| | a | 108 | – | 1 | 2 | 7 | 6 | 16 | 32 | 35 | 9 | – | 51,6 |
| Erzieher/-in (ohne sonderpädagogische Zusatzausbildung) | a | 31 | – | – | – | 1 | 1 | 2 | 9 | 13 | 5 | – | 54,5 |
| | b | 29 | – | – | – | 1 | 1 | 2 | 7 | 13 | 5 | – | 54,7 |
| sonst. pädagogische Unterrichtshilfe (ohne sonderpädagogische Zusatzausbildung) | a | 12 | – | – | – | 1 | 4 | 3 | 3 | 1 | – | – | 46,3 |
| | b | 10 | – | – | – | 1 | 4 | 2 | 2 | 1 | – | – | 45,4 |
| Sozialarbeiter/-in (mit sonderpädagogischer Zusatzausbildung) | a | 30 | – | – | – | 3 | 3 | 3 | 8 | 12 | 1 | – | 51,3 |
| | b | 27 | – | – | – | 3 | 2 | 2 | 7 | 12 | 1 | – | 51,7 |
| Erzieher/-in (mit sonderpädagogischer Zusatzausbildung) | a | 9 | – | – | – | 1 | – | 2 | 1 | 4 | 1 | – | 52,2 |
| | b | 9 | – | – | – | 1 | – | 2 | 1 | 4 | 1 | – | 52,2 |
| sonst. pädagogische Unterrichtshilfe (mit sonderpädagogische Zusatzausbildung) | a | 3 | – | – | – | 1 | – | – | – | 2 | – | – | 50,7 |
| | b | 3 | – | – | – | 1 | – | – | – | 2 | – | – | 50,7 |
| Lehrer/-in mit Qualifikation (1. Staatsprüfung) | a | 59 | 12 | 9 | 3 | 7 | 11 | 6 | 6 | 3 | 2 | – | 37,8 |
| | b | 52 | 12 | 8 | 3 | 5 | 8 | 6 | 5 | 3 | 2 | – | 37,5 |
| Lehrer/-in mit ausländischer Qualifikation | a | 483 | 1 | 9 | 15 | 40 | 45 | 67 | 109 | 121 | 76 | – | 50,9 |
| | b | 290 | 1 | 7 | 10 | 24 | 25 | 38 | 68 | 78 | 39 | – | 50,6 |
| Sonstige Lehrer/-in (u.a. Gymnastiklehrer/-in, Übungsleiter/-in) | a | 216 | 3 | 2 | 1 | 6 | 3 | 17 | 112 | 52 | 20 | – | 52,4 |
| | b | 203 | 3 | 2 | 1 | 5 | 3 | 17 | 108 | 48 | 16 | – | 52,2 |
| Lehrer/-in insgesamt | a | 40 480 | 34 | 2 843 | 4 889 | 4 234 | 3 425 | 4 442 | 9 707 | 7 917 | 2 988 | 1 | 46,5 |
| | b | 36 080 | 34 | 2 745 | 4 584 | 3 838 | 3 108 | 4 092 | 8 758 | 6 613 | 2 307 | 1 | 46,0 |
| Hauptschule | | | | | | | | | | | | | |
| Primarstufe | a | 896 | – | 144 | 413 | 213 | 81 | 26 | 13 | 4 | 2 | – | 34,2 |
| | b | 722 | – | 130 | 337 | 156 | 61 | 23 | 11 | 4 | – | – | 34,0 |
| Grund-/Hauptschule Stufenschwerpunkt I – altes Lehramt – | a | 1 413 | – | 34 | 81 | 98 | 69 | 179 | 586 | 282 | 82 | 2 | 49,6 |
| | b | 1 025 | – | 32 | 58 | 62 | 49 | 139 | 464 | 185 | 36 | – | 49,2 |
| Grund-/Hauptschule Stufenschwerpunkt II – altes Lehramt – | a | 8 228 | – | 21 | 37 | 80 | 70 | 328 | 3 208 | 3 635 | 848 | 1 | 54,6 |
| | b | 4 246 | – | 15 | 26 | 45 | 44 | 277 | 2 044 | 1 605 | 190 | – | 53,5 |
| Volksschule – altes Lehramt – | a | 1 197 | – | – | 3 | 5 | 2 | 6 | 50 | 250 | 881 | – | 60,2 |
| | b | 681 | – | – | 3 | 3 | 2 | 4 | 29 | 182 | 458 | – | 59,7 |
| Sonderpädagogik | a | 34 | – | 3 | 7 | 4 | 3 | 10 | 5 | 2 | – | – | 41,6 |
| | b | 18 | – | 2 | 4 | – | 3 | 6 | 1 | 2 | – | – | 41,8 |
| Sonderschulen – altes Lehramt – | a | 9 | – | 1 | 1 | – | 1 | – | 4 | 2 | – | – | 47,2 |
| | b | 7 | – | 1 | – | – | 1 | – | 4 | 1 | – | – | 48,0 |

Noch: 10. Hauptamtliche und BAT-Lehrerinnen und -Lehrer 2005/2006 nach Lehramt und Alter

| Lehramt a = Zusammen b = weiblich | | Hauptamtliche und BAT-Lehrer/-innen | | | | | | | | | | | mit dem Durch- schnitts- alter |
|--|---|-------------------------------------|-------------------|---------------------------------------|---------|---------|---------|---------|---------|-----|----|-----------------------|---|
| | | ins- gesamt | davon | | | | | | | | | | |
| | | | unter 25 Jahre | im Alter von ... bis unter ... Jahren | | | | | | | | 65 Jahre und älter | |
| | | 25 – 30 | 30 – 35 | 35 – 40 | 40 – 45 | 45 – 50 | 50 – 55 | 55 – 60 | 60 – 65 | | | | |
| noch: Hauptschule | | | | | | | | | | | | | |
| Sonderpädagogik und Sekundarstufe I | a | 10 | 10 | 1 | 3 | 2 | – | 1 | 2 | 1 | – | – | 40,9 |
| | b | 9 | – | 1 | 3 | 1 | – | 1 | 2 | 1 | – | – | 41,2 |
| Grund-, Haupt- und Realschule und entspr. Jahrgangsstufen der Gesamtschule | a | 7 | – | 4 | 2 | – | – | – | 1 | – | – | – | 31,7 |
| – Schwerpkt. Grundschule | b | 5 | – | 3 | 1 | – | – | – | 1 | – | – | – | 32,4 |
| Grund-, Haupt- und Realschule und entspr. Jahrgangsstufen der Gesamtschule | a | 10 | – | 2 | – | 1 | 2 | 3 | 1 | 1 | – | – | 42,6 |
| – Schwerpkt. Haupt-, Real- und Gesamtschule | b | 7 | – | 1 | – | – | 2 | 2 | 1 | 1 | – | – | 44,9 |
| Sekundarstufe I und Primarstufe | a | 73 | – | 7 | 20 | 11 | 5 | 9 | 13 | 8 | – | – | 41,1 |
| | b | 46 | – | 6 | 16 | 6 | 3 | 4 | 7 | 4 | – | – | 39,1 |
| Sekundarstufe I | a | 5 066 | 1 | 168 | 523 | 781 | 816 | 1 836 | 726 | 177 | 38 | – | 43,7 |
| | b | 3 533 | 1 | 146 | 389 | 487 | 589 | 1 414 | 398 | 94 | 15 | – | 43,3 |
| Realschule – altes Lehramt – | a | 53 | – | 1 | 2 | 8 | 5 | 13 | 17 | 6 | 1 | – | 47,1 |
| | b | 38 | – | 1 | 1 | 4 | 4 | 7 | 16 | 5 | – | – | 47,8 |
| Sekundarstufe II und Sekundarstufe I | a | 1 029 | – | 8 | 75 | 258 | 266 | 291 | 111 | 18 | 2 | – | 42,7 |
| | b | 581 | – | 6 | 53 | 119 | 159 | 178 | 56 | 9 | 1 | – | 42,7 |
| Gymnasium – altes Lehramt – | a | 46 | – | – | – | 5 | 6 | 7 | 22 | 1 | 5 | – | 49,4 |
| | b | 22 | – | – | – | 3 | – | 5 | 11 | 1 | 2 | – | 49,7 |
| Gymnasium und Gesamtschule | a | 2 | – | – | – | 1 | – | – | 1 | – | – | – | 44,0 |
| | b | – | – | – | – | – | – | – | – | – | – | – | – |
| Sekundarstufe II (ohne berufliche Fachrichtung) | a | 77 | – | – | 2 | 11 | 10 | 35 | 17 | 2 | – | – | 45,8 |
| | b | 43 | – | – | 2 | 8 | 4 | 23 | 6 | – | – | – | 44,6 |
| Berufsbildende Schulen – altes Lehramt – | a | 4 | – | – | – | – | – | 1 | 3 | – | – | – | 51,0 |
| | b | 3 | – | – | – | – | – | 1 | 2 | – | – | – | 50,3 |
| Sekundarstufe II (mit beruflicher Fachrichtung) | a | 10 | – | – | 1 | 4 | – | 3 | 2 | – | – | – | 43,5 |
| | b | 7 | – | – | 1 | 3 | – | 3 | – | – | – | – | 41,4 |
| Berufskolleg | a | 1 | – | – | – | – | – | – | – | 1 | – | – | 57,0 |
| | b | – | – | – | – | – | – | – | – | – | – | – | – |
| Fachhochschullehrer/-in | a | 1 | – | – | 1 | – | – | – | – | – | – | – | 34,0 |
| | b | 1 | – | – | 1 | – | – | – | – | – | – | – | 34,0 |
| Fachlehrer/-in an Sonderschulen | a | 2 | – | – | – | – | – | 1 | 1 | – | – | – | 49,0 |
| | b | 1 | – | – | – | – | – | – | 1 | – | – | – | 50,0 |
| Religionslehrer/-in/ Geistlicher/Katechet | a | 16 | 1 | – | 2 | 3 | 2 | 1 | 2 | 2 | 3 | – | 45,2 |
| | b | 4 | – | – | – | 2 | 1 | – | – | 1 | – | – | 43,5 |
| Fachlehrer/-in (Werkstattlehrer/-in) | a | 6 | – | – | – | – | – | 4 | – | 1 | 1 | – | 50,7 |
| | b | 5 | – | – | – | – | – | 4 | – | – | 1 | – | 49,2 |
| Fachlehrer/-in (allgemein) | a | 190 | – | 2 | 3 | 10 | 16 | 13 | 43 | 79 | 24 | – | 52,6 |
| | b | 151 | – | 2 | 2 | 5 | 12 | 7 | 38 | 66 | 19 | – | 53,2 |
| Fachlehrer/-in (technischer Lehrer/-in) | a | 4 | – | – | – | – | 1 | – | – | 3 | – | – | 53,0 |
| | b | 4 | – | – | – | – | 1 | – | – | 3 | – | – | 53,0 |
| Sozialarbeiter/-in (ohne sonderpädagogische Zusatzausbildung) | a | 68 | 1 | 7 | 9 | 23 | 15 | 11 | 1 | 1 | – | – | 38,3 |
| | b | 42 | 1 | 4 | 5 | 13 | 12 | 7 | – | – | – | – | 38,1 |
| sonst. pädagogische Unterrichtshilfe (ohne sonderpädagogische Zusatzausbildung) | a | 3 | – | – | 1 | – | 1 | – | 1 | – | – | – | 40,3 |
| | b | 1 | – | – | – | – | – | – | 1 | – | – | – | 51,0 |
| Sozialarbeiter/-in (mit sonderpädagogischer Zusatzausbildung) | a | 12 | – | 2 | 3 | 3 | 1 | 1 | 2 | – | – | – | 37,3 |
| | b | 5 | – | 1 | 1 | 1 | 1 | – | 1 | – | – | – | 37,2 |

Noch: 10. Hauptamtliche und BAT-Lehrerinnen und -Lehrer 2005/2006 nach Lehramt und Alter

| Lehramt a = Zusammen b = weiblich | Hauptamtliche und BAT-Lehrer/-innen | | | | | | | | | | | mit dem Durch- schnitts- alter | |
|---|-------------------------------------|-------------------|---------------------------------------|------------|--------------|--------------|--------------|--------------|--------------|--------------|-----------------------|---|-------------|
| | ins- gesamt | davon | | | | | | | | | | | |
| | | unter 25 Jahre | im Alter von ... bis unter ... Jahren | | | | | | | | 65 Jahre und älter | | |
| | | 25 – 30 | 30 – 35 | 35 – 40 | 40 – 45 | 45 – 50 | 50 – 55 | 55 – 60 | 60 – 65 | | | | |
| noch: Realschule | | | | | | | | | | | | | |
| Grund-, Haupt- und Realschule und entspr. Jahrgangsstufen der Gesamtschule | a | 5 | – | 2 | 1 | 1 | – | – | – | 1 | – | – | 35,6 |
| – Schwerpkt. Grundschule | b | 4 | – | 2 | – | 1 | – | – | – | 1 | – | – | 36,0 |
| Grund-, Haupt- und Realschule und entspr. Jahrgangsstufen der Gesamtschule | a | 14 | – | 2 | 5 | 3 | 2 | 1 | – | 1 | – | – | 36,9 |
| – Schwerpkt. Haupt-, Real- und Gesamtschule | b | 6 | – | – | 3 | 2 | – | 1 | – | – | – | – | 37,0 |
| Sekundarstufe I und Primarstufe | a | 41 | – | 5 | 11 | 4 | 4 | 10 | 2 | 3 | 1 | 1 | 40,8 |
| | b | 33 | – | 5 | 10 | 4 | 3 | 9 | 2 | – | – | – | 38,1 |
| Sekundarstufe I | a | 7 406 | 1 | 311 | 897 | 1 033 | 958 | 2 304 | 1 465 | 342 | 94 | 1 | 44,0 |
| | b | 4 825 | 1 | 259 | 609 | 596 | 707 | 1 696 | 766 | 152 | 39 | – | 43,3 |
| Realschule – altes Lehramt – | a | 6 569 | – | 13 | 47 | 77 | 74 | 278 | 2 412 | 2 604 | 1 053 | 11 | 54,8 |
| | b | 4 443 | – | 12 | 29 | 40 | 49 | 232 | 1 833 | 1 702 | 544 | 2 | 54,3 |
| Sekundarstufe II und Sekundarstufe I | a | 2 810 | – | 41 | 613 | 947 | 580 | 466 | 147 | 13 | 3 | – | 39,3 |
| | b | 1 754 | – | 33 | 431 | 535 | 378 | 297 | 76 | 3 | 1 | – | 39,1 |
| Gymnasium – altes Lehramt – | a | 64 | – | – | 6 | 8 | 7 | 15 | 22 | 4 | 1 | 1 | 46,8 |
| | b | 46 | – | – | 4 | 4 | 6 | 14 | 15 | 2 | – | 1 | 46,7 |
| Gymnasium und Gesamtschule | a | 1 | – | – | – | – | – | 1 | – | – | – | – | 46,0 |
| | b | – | – | – | – | – | – | – | – | – | – | – | – |
| Sekundarstufe II (ohne berufliche Fachrichtung) | a | 44 | – | – | 4 | 8 | 11 | 19 | 2 | – | – | – | 43,0 |
| | b | 29 | – | – | 2 | 6 | 8 | 12 | 1 | – | – | – | 42,6 |
| Berufsbildende Schulen – altes Lehramt – | a | 6 | – | – | 2 | 1 | – | – | 1 | 1 | – | 1 | 45,8 |
| | b | 4 | – | – | 2 | – | – | – | 1 | 1 | – | – | 43,0 |
| Sekundarstufe II (mit beruflicher Fachrichtung) | a | 4 | – | – | 1 | – | 2 | – | 1 | – | – | – | 40,8 |
| | b | 2 | – | – | 1 | – | – | – | 1 | – | – | – | 40,5 |
| Fachhochschullehrer/-in | a | 2 | – | 1 | – | – | – | 1 | – | – | – | – | 37,5 |
| | b | 1 | – | – | – | – | – | 1 | – | – | – | – | 46,0 |
| Religionslehrer/-in/ Geistlicher/Katechet | a | 44 | – | 1 | – | 4 | 13 | 13 | 7 | 5 | 1 | – | 46,6 |
| | b | 29 | – | – | – | 2 | 10 | 9 | 4 | 3 | 1 | – | 46,9 |
| Fachlehrer/-in (Werkstattlehrer/-in) | a | 2 | – | – | – | – | 1 | – | – | – | 1 | – | 52,0 |
| | b | 2 | – | – | – | – | 1 | – | – | – | 1 | – | 52,0 |
| Fachlehrer/-in (allgemein) | a | 403 | – | – | 3 | 2 | 6 | 8 | 148 | 199 | 36 | 1 | 54,9 |
| | b | 335 | – | – | 2 | – | 2 | 7 | 133 | 168 | 23 | – | 54,9 |
| Fachlehrer/-in (technischer Lehrer/-in) | a | 2 | – | – | – | – | – | 1 | – | 1 | – | – | 51,0 |
| | b | 2 | – | – | – | – | – | 1 | – | 1 | – | – | 51,0 |
| Sozialarbeiter/-in (ohne sonderpädagogische Zusatzausbildung) | a | 7 | – | – | – | 3 | 3 | 1 | – | – | – | – | 41,6 |
| | b | 3 | – | – | – | 1 | 1 | 1 | – | – | – | – | 43,3 |
| sonst. pädagogische Unterrichtshilfe (mit sonderpädagogische Zusatzausbildung) | a | 1 | – | – | 1 | – | – | – | – | – | – | – | 30,0 |
| | b | – | – | – | – | – | – | – | – | – | – | – | – |
| Lehrer/-in mit Qualifikation (1. Staatsprüfung) | a | 456 | 2 | 17 | 64 | 79 | 111 | 82 | 56 | 35 | 10 | – | 42,7 |
| | b | 191 | 2 | 11 | 26 | 35 | 52 | 34 | 19 | 11 | 1 | – | 41,5 |
| Lehrer/-in mit ausländischer Qualifikation | a | 48 | 2 | 1 | 2 | 4 | 3 | 6 | 11 | 12 | 7 | – | 49,5 |
| | b | 30 | 2 | 1 | 1 | 3 | 2 | 4 | 7 | 7 | 3 | – | 47,7 |
| Sonstige Lehrer/-in (u.a. Gymnastiklehrer/-in, Übungsleiter/-in) | a | 239 | 1 | 6 | 11 | 22 | 28 | 36 | 55 | 51 | 28 | 1 | 49,4 |
| | b | 161 | – | 4 | 4 | 10 | 19 | 29 | 48 | 34 | 12 | 1 | 49,9 |
| Lehrer/-in insgesamt | a | 18 504 | 6 | 436 | 1 765 | 2 231 | 1 822 | 3 266 | 4 395 | 3 319 | 1 247 | 17 | 47,4 |
| | b | 12 123 | 5 | 360 | 1 194 | 1 263 | 1 250 | 2 367 | 2 945 | 2 108 | 627 | 4 | 47,1 |

Noch: 10. Hauptamtliche und BAT-Lehrerinnen und -Lehrer 2005/2006 nach Lehramt und Alter

| Lehramt a = Zusammen b = weiblich | | Hauptamtliche und BAT-Lehrer/-innen | | | | | | | | | | mit dem Durch- schnitts- alter |
|---|---|-------------------------------------|-------------------|---------------------------------------|---------|---------|---------|---------|---------|---------|-------|---|
| | | ins- gesamt | davon | | | | | | | | | |
| | | | unter 25 Jahre | im Alter von ... bis unter ... Jahren | | | | | | | | |
| | | | 25 – 30 | 30 – 35 | 35 – 40 | 40 – 45 | 45 – 50 | 50 – 55 | 55 – 60 | 60 – 65 | | |
| Gymnasium | | | | | | | | | | | | |
| Grund-/Hauptschule Stufenschwerpunkt I – altes Lehramt – | a | 19 | – | – | – | – | 1 | 9 | 7 | 2 | – | 54,6 |
| | b | 18 | – | – | – | – | 1 | 8 | 7 | 2 | – | 54,8 |
| Grund-/Hauptschule Stufenschwerpunkt II – altes Lehramt – | a | 94 | – | – | – | 1 | 6 | 31 | 42 | 14 | – | 55,2 |
| | b | 53 | – | – | – | – | 5 | 23 | 22 | 3 | – | 54,1 |
| Volksschule – altes Lehramt – | a | 19 | – | – | – | – | – | 6 | 6 | 7 | – | 57,3 |
| | b | 15 | – | – | – | – | – | 6 | 4 | 5 | – | 56,7 |
| Sonderpädagogik | a | 2 | – | – | – | 1 | 1 | – | – | – | – | 43,0 |
| | b | 2 | – | – | – | 1 | 1 | – | – | – | – | 43,0 |
| Sonderpädagogik und Primarstufe | a | 1 | – | – | – | – | – | – | – | 1 | – | 60,0 |
| | b | 1 | – | – | – | – | – | – | – | 1 | – | 60,0 |
| Grund-, Haupt- und Realschule und entspr. Jahrgangsstufen der Gesamtschule – Schwerpkt. Haupt-, Real- und Gesamtschule | a | 2 | – | – | 1 | – | 1 | – | – | – | – | 42,0 |
| | b | 1 | – | – | – | – | 1 | – | – | – | – | 48,0 |
| Sekundarstufe I und Primarstufe | a | 9 | – | 1 | – | 2 | 2 | 2 | 2 | – | – | 47,4 |
| | b | 7 | – | 1 | – | 2 | 1 | 1 | 2 | – | – | 47,0 |
| Sekundarstufe I | a | 1 479 | – | 15 | 41 | 73 | 99 | 524 | 526 | 152 | 47 | 49,0 |
| | b | 1 003 | – | 12 | 29 | 42 | 66 | 447 | 293 | 83 | 30 | 48,5 |
| Realschule – altes Lehramt – | a | 148 | – | – | 2 | 6 | 5 | 34 | 64 | 36 | 1 | 55,5 |
| | b | 123 | – | – | 2 | 5 | 5 | 27 | 54 | 29 | 1 | 55,5 |
| Sekundarstufe II und Sekundarstufe I | a | 9 238 | 1 | 665 | 2 375 | 2 019 | 1 725 | 1 750 | 519 | 131 | 50 | 39,1 |
| | b | 5 234 | 1 | 520 | 1 502 | 1 077 | 963 | 900 | 200 | 53 | 18 | 38,2 |
| Gymnasium – altes Lehramt – | a | 20 697 | – | 225 | 742 | 493 | 434 | 1 170 | 8 028 | 6 960 | 2 614 | 53,1 |
| | b | 8 699 | – | 178 | 454 | 265 | 253 | 709 | 4 009 | 2 212 | 612 | 51,2 |
| Gymnasium und Gesamtschule | a | 18 | 1 | 2 | 4 | 5 | 2 | 1 | 2 | 1 | – | 37,6 |
| | b | 10 | – | 2 | 1 | 4 | 1 | – | 2 | – | – | 38,0 |
| Sekundarstufe II (ohne berufliche Fachrichtung) | a | 566 | – | 12 | 24 | 30 | 63 | 225 | 157 | 47 | 8 | 47,4 |
| | b | 255 | – | 10 | 9 | 9 | 40 | 125 | 45 | 12 | 5 | 46,6 |
| Berufsbildende Schulen – altes Lehramt – | a | 23 | – | – | 2 | – | 2 | 6 | 11 | 2 | – | 53,9 |
| | b | 7 | – | – | 1 | – | 1 | 2 | 3 | – | – | 51,7 |
| Sekundarstufe II (mit beruflicher Fachrichtung) | a | 9 | – | – | – | – | 2 | 7 | – | – | – | 50,6 |
| | b | 4 | – | – | – | – | – | 4 | – | – | – | 51,3 |
| Fachhochschullehrer/-in | a | 3 | – | 1 | – | – | 1 | – | – | 1 | – | 47,7 |
| | b | 1 | – | – | – | – | – | – | – | 1 | – | 60,0 |
| Fachlehrer/-in an Sonderschulen | a | 2 | – | – | – | – | – | – | 2 | – | – | 56,5 |
| | b | 1 | – | – | – | – | – | – | 1 | – | – | 55,0 |
| Religionslehrer/-in/ Geistlicher/Katechet | a | 120 | – | 1 | 3 | 27 | 30 | 19 | 12 | 15 | 10 | 46,4 |
| | b | 53 | – | – | – | 5 | 17 | 14 | 4 | 7 | 6 | 47,7 |
| Fachlehrer/-in (Werkstattlehrer/-in) | a | 3 | – | – | – | 2 | – | – | 1 | – | – | 47,3 |
| | b | 2 | – | – | – | 2 | – | – | – | – | – | 42,5 |
| Fachlehrer/-in (allgemein) | a | 103 | 1 | 1 | 5 | 5 | 3 | 6 | 18 | 41 | 23 | 53,3 |
| | b | 80 | – | 1 | 2 | 4 | 2 | 6 | 15 | 33 | 17 | 54,0 |
| Erzieher/-in (ohne sonderpädagogische Zusatzausbildung) | a | 2 | – | – | 1 | – | – | 1 | – | – | – | 45,5 |
| | b | 1 | – | – | – | – | – | 1 | – | – | – | 52,0 |
| sonst. pädagogische Unterrichtshilfe (ohne sonderpädagogischer Zusatzausbildung) | a | 1 | – | – | – | – | 1 | – | – | – | – | 45,0 |
| | b | – | – | – | – | – | – | – | – | – | – | – |
| Sozialarbeiter/-in (mit sonderpädagogischer Zusatzausbildung) | a | 2 | – | – | 1 | 1 | – | – | – | – | – | 41,0 |
| | b | 1 | – | – | – | 1 | – | – | – | – | – | 44,0 |

Noch: 10. Hauptamtliche und BAT-Lehrerinnen und -Lehrer 2005/2006 nach Lehramt und Alter

| Lehramt a = Zusammen b = weiblich | Hauptamtliche und BAT-Lehrer/-innen | | | | | | | | | | | mit dem Durch- schnitts- alter | |
|---|-------------------------------------|-------------------|---------------------------------------|------------|--------------|--------------|--------------|--------------|--------------|--------------|-----------------------|---|-------------|
| | ins- gesamt | davon | | | | | | | | | 65 Jahre und älter | | |
| | | unter 25 Jahre | im Alter von ... bis unter ... Jahren | | | | | | | | | | |
| | | 25 – 30 | 30 – 35 | 35 – 40 | 40 – 45 | 45 – 50 | 50 – 55 | 55 – 60 | 60 – 65 | | | | |
| noch: Gymnasium | | | | | | | | | | | | | |
| Lehrer/-in mit Qualifikation (1. Staatsprüfung) | a | 725 | 4 | 25 | 37 | 44 | 42 | 56 | 184 | 235 | 97 | 1 | 51,0 |
| | b | 318 | 4 | 13 | 13 | 24 | 28 | 39 | 93 | 78 | 26 | – | 49,2 |
| Lehrer/-in mit ausländischer Qualifikation | a | 166 | 1 | 3 | 2 | 5 | 8 | 11 | 24 | 73 | 37 | 2 | 54,5 |
| | b | 107 | 1 | 1 | 1 | 4 | 4 | 9 | 14 | 49 | 23 | 1 | 54,5 |
| Sonstige Lehrer/-in (u.a. Gymnastiklehrer/-in, Übungsleiter/-in) | a | 404 | 2 | 7 | 12 | 13 | 24 | 48 | 112 | 130 | 52 | 4 | 52,2 |
| | b | 314 | 1 | 4 | 6 | 10 | 15 | 40 | 103 | 105 | 30 | – | 52,3 |
| Lehrer/-in insgesamt | a | 33 855 | 10 | 956 | 3 247 | 2 721 | 2 443 | 3 832 | 9 678 | 7 920 | 3 001 | 47 | 48,9 |
| | b | 16 310 | 7 | 741 | 2 018 | 1 447 | 1 400 | 2 304 | 4 850 | 2 725 | 808 | 10 | 46,8 |
| Gesamtschule | | | | | | | | | | | | | |
| Primarstufe | a | 94 | – | 19 | 36 | 25 | 9 | 2 | 2 | 1 | – | – | 34,2 |
| | b | 73 | – | 19 | 26 | 16 | 7 | 2 | 2 | 1 | – | – | 34,1 |
| Grund-/Hauptschule Stufenschwerpunkt I – altes Lehramt – | a | 255 | – | 2 | 5 | 4 | 4 | 20 | 125 | 81 | 14 | – | 52,6 |
| | b | 184 | – | 2 | 3 | 2 | 4 | 18 | 95 | 50 | 10 | – | 52,2 |
| Grund-/Hauptschule Stufenschwerpunkt II – altes Lehramt – | a | 1 962 | – | 2 | 3 | 3 | 5 | 50 | 882 | 833 | 183 | 1 | 54,8 |
| | b | 994 | – | 2 | 2 | 3 | 4 | 40 | 523 | 362 | 57 | 1 | 54,0 |
| Volksschule – altes Lehramt – | a | 231 | – | – | – | – | 1 | – | 23 | 69 | 137 | 1 | 59,3 |
| | b | 118 | – | – | – | – | – | – | 14 | 41 | 63 | – | 58,8 |
| Sonderpädagogik | a | 43 | – | 2 | 10 | 8 | 7 | 8 | 7 | 1 | – | – | 40,7 |
| | b | 28 | – | 2 | 8 | 6 | 5 | 3 | 4 | – | – | – | 38,9 |
| Sonderschulen – altes Lehramt – | a | 31 | – | – | 1 | 2 | 6 | 9 | 9 | 2 | 2 | – | 48,1 |
| | b | 18 | – | – | 1 | 1 | 3 | 5 | 6 | 1 | 1 | – | 47,9 |
| Sonderpädagogik und Primarstufe | a | 1 | – | 1 | – | – | – | – | – | – | – | – | 28,0 |
| | b | – | – | – | – | – | – | – | – | – | – | – | – |
| Sonderpädagogik und Sekundarstufe I | a | 9 | – | 1 | 1 | – | 1 | 4 | – | 2 | – | – | 45,6 |
| | b | 4 | – | – | 1 | – | – | 2 | – | 1 | – | – | 47,0 |
| Grund-, Haupt- und Realschule und entspr. Jahrgangsstufen der Gesamtschule – Schwerpkt. Grundschule | a | 9 | – | 7 | 1 | – | – | – | – | 1 | – | – | 30,9 |
| | b | 7 | – | 6 | 1 | – | – | – | – | – | – | – | 27,9 |
| Grund-, Haupt- und Realschule und entspr. Jahrgangsstufen der Gesamtschule – Schwerpkt. Haupt-, Real- und Gesamtschule | a | 13 | – | 2 | 2 | 3 | – | 5 | – | 1 | – | – | 40,1 |
| | b | 8 | – | 2 | 2 | 1 | – | 2 | – | 1 | – | – | 38,0 |
| Sekundarstufe I und Primarstufe | a | 33 | – | 5 | 10 | 1 | 4 | 8 | 2 | 1 | 2 | – | 40,1 |
| | b | 21 | – | 5 | 7 | – | 2 | 4 | 2 | – | 1 | – | 38,1 |
| Sekundarstufe I | a | 4 281 | – | 152 | 233 | 347 | 609 | 1 762 | 857 | 258 | 60 | 3 | 45,9 |
| | b | 2 698 | – | 114 | 152 | 225 | 458 | 1 222 | 392 | 108 | 26 | 1 | 45,1 |
| Realschule – altes Lehramt – | a | 670 | – | 4 | 2 | 4 | 4 | 36 | 257 | 292 | 71 | – | 54,5 |
| | b | 474 | – | 4 | 2 | 3 | 2 | 28 | 194 | 203 | 38 | – | 54,0 |
| Sekundarstufe II und Sekundarstufe I | a | 5 697 | – | 156 | 859 | 1 247 | 1 326 | 1 531 | 460 | 98 | 19 | 1 | 41,5 |
| | b | 3 094 | – | 124 | 526 | 629 | 804 | 798 | 176 | 34 | 2 | 1 | 40,8 |
| Gymnasium – altes Lehramt – | a | 1 914 | – | 3 | 18 | 29 | 41 | 171 | 892 | 626 | 134 | – | 53,1 |
| | b | 756 | – | 1 | 9 | 17 | 27 | 102 | 377 | 186 | 37 | – | 51,9 |
| Gymnasium und Gesamtschule | a | 10 | – | 2 | 4 | – | 3 | 1 | – | – | – | – | 35,2 |
| | b | 7 | – | 1 | 3 | – | 3 | – | – | – | – | – | 35,1 |

Noch: 10. Hauptamtliche und BAT-Lehrerinnen und -Lehrer 2005/2006 nach Lehramt und Alter

| Lehramt a = Zusammen b = weiblich | | Hauptamtliche und BAT-Lehrer/-innen | | | | | | | | | | mit dem Durch- schnitts- alter | |
|--|----------|-------------------------------------|-------------------|---------------------------------------|--------------|--------------|--------------|--------------|--------------|--------------|-----------------------|---|-------------|
| | | ins- gesamt | davon | | | | | | | | | | |
| | | | unter 25 Jahre | im Alter von ... bis unter ... Jahren | | | | | | | 65 Jahre und älter | | |
| | | | 25 – 30 | 30 – 35 | 35 – 40 | 40 – 45 | 45 – 50 | 50 – 55 | 55 – 60 | 60 – 65 | | | |
| noch: Gesamtschule | | | | | | | | | | | | | |
| Sekundarstufe II (ohne berufliche Fachrichtung) | a | 550 | – | 3 | 12 | 25 | 83 | 281 | 122 | 22 | 2 | – | 47,0 |
| | b | 244 | – | 3 | 5 | 14 | 50 | 127 | 38 | 7 | – | – | 46,0 |
| Berufsbildende Schulen – altes Lehramt – | a | 55 | – | – | – | 1 | 1 | 2 | 15 | 27 | 9 | – | 55,4 |
| | b | 9 | – | – | – | 1 | 1 | 2 | 2 | 3 | – | – | 49,9 |
| Sekundarstufe II und Sonderpädagogik | a | 8 | – | – | – | 1 | 3 | 4 | – | – | – | – | 43,8 |
| | b | 5 | – | – | – | 1 | 1 | 3 | – | – | – | – | 43,8 |
| Sekundarstufe II (mit beruflicher Fachrichtung) | a | 24 | – | – | 2 | 2 | 1 | 5 | 12 | 2 | – | – | 48,5 |
| | b | 7 | – | – | 1 | 1 | 1 | 3 | 1 | – | – | – | 44,1 |
| Fachhochschullehrer/-in | a | 1 | – | – | – | – | – | 1 | – | – | – | – | 45,0 |
| | b | 1 | – | – | – | – | – | 1 | – | – | – | – | 45,0 |
| Religionslehrer/-in/ Geistlicher/Katechet | a | 22 | – | – | – | 3 | 10 | 2 | 1 | 4 | 2 | – | 46,7 |
| | b | 6 | – | – | – | 1 | 4 | 1 | – | – | – | – | 41,5 |
| Fachlehrer/-in (Werkstattlehrer/-in) | a | 15 | – | – | – | 1 | 1 | 3 | 3 | 6 | 1 | – | 51,5 |
| | b | 6 | – | – | – | – | 1 | 2 | 2 | 1 | – | – | 48,3 |
| Fachlehrer/-in (allgemein) | a | 76 | – | – | 4 | 1 | 9 | 8 | 14 | 31 | 9 | – | 51,8 |
| | b | 55 | – | – | 2 | 1 | 5 | 5 | 13 | 22 | 7 | – | 52,4 |
| Fachlehrer/-in (Kurz- und Maschinenschreiben) | a | 1 | – | – | – | – | – | – | 1 | – | – | – | 50,0 |
| | b | 1 | – | – | – | – | – | – | 1 | – | – | – | 50,0 |
| Fachlehrer/-in (technischer Lehrer/-in) | a | 9 | – | – | 1 | – | – | 1 | 2 | 3 | 2 | – | 52,9 |
| | b | 4 | – | – | 1 | – | – | 1 | 1 | 1 | – | – | 46,3 |
| Sozialarbeiter/-in (ohne sonderpädagogische Zusatzausbildung) | a | 235 | 2 | 14 | 21 | 42 | 39 | 43 | 56 | 16 | 2 | – | 43,6 |
| | b | 164 | 2 | 11 | 10 | 28 | 31 | 32 | 39 | 9 | 2 | – | 43,7 |
| sonst. pädagogische Unterrichtshilfe (ohne sonderpädagogische Zusatzausbildung) | a | 1 | – | – | – | – | – | – | – | 1 | – | – | 58,0 |
| | b | – | – | – | – | – | – | – | – | – | – | – | – |
| Sozialarbeiter/-in (mit sonderpädagogischer Zusatzausbildung) | a | 44 | – | 5 | 2 | 7 | 12 | 10 | 5 | 3 | – | – | 42,7 |
| | b | 28 | – | 4 | 2 | 2 | 9 | 7 | 3 | 1 | – | – | 41,6 |
| Lehrer/-in mit Qualifikation (1. Staatsprüfung) | a | 290 | 2 | 18 | 30 | 70 | 68 | 53 | 29 | 18 | 2 | – | 41,8 |
| | b | 138 | 1 | 13 | 12 | 35 | 33 | 25 | 14 | 5 | – | – | 40,9 |
| Lehrer/-in mit ausländischer Qualifikation | a | 197 | 1 | 6 | 10 | 18 | 28 | 33 | 36 | 47 | 18 | – | 48,4 |
| | b | 95 | 1 | 4 | 5 | 13 | 13 | 21 | 12 | 21 | 5 | – | 46,6 |
| Sonstige Lehrer/-in (u.a. Gymnastiklehrer/-in, Übungsleiter/-in) | a | 158 | 2 | 10 | 13 | 11 | 25 | 22 | 36 | 24 | 15 | – | 46,9 |
| | b | 95 | 1 | 3 | 6 | 6 | 12 | 10 | 25 | 19 | 13 | – | 49,3 |
| Lehrer/-in insgesamt | a | 16 939 | 7 | 414 | 1 280 | 1 855 | 2 300 | 4 075 | 3 848 | 2 470 | 684 | 6 | 46,8 |
| | b | 9 342 | 5 | 320 | 787 | 1 006 | 1 480 | 2 466 | 1 936 | 1 077 | 262 | 3 | 45,8 |
| freie Waldorfschule | | | | | | | | | | | | | |
| Primarstufe | a | 278 | – | 8 | 21 | 31 | 51 | 78 | 64 | 20 | 5 | – | 45,5 |
| | b | 210 | – | 7 | 17 | 24 | 45 | 58 | 44 | 12 | 3 | – | 44,9 |
| Sonderschulen – altes Lehramt – | a | 374 | – | 8 | 24 | 26 | 54 | 107 | 89 | 51 | 12 | 3 | 47,5 |
| | b | 241 | – | 3 | 20 | 19 | 40 | 65 | 47 | 36 | 10 | 1 | 47,0 |
| Sekundarstufe I | a | 695 | – | 20 | 33 | 60 | 129 | 202 | 159 | 66 | 24 | 2 | 46,6 |
| | b | 436 | – | 16 | 21 | 40 | 75 | 131 | 91 | 44 | 17 | 1 | 46,5 |
| Sekundarstufe II (ohne berufliche Fachrichtung) | a | 287 | – | 3 | 9 | 32 | 45 | 93 | 70 | 25 | 9 | 1 | 46,9 |
| | b | 143 | – | 3 | 9 | 20 | 21 | 49 | 27 | 11 | 3 | – | 45,4 |
| Berufsbildende Schulen – altes Lehramt – | a | 3 | – | – | – | – | 1 | – | 2 | – | – | – | 50,0 |
| | b | 2 | – | – | – | – | – | – | 2 | – | – | – | 53,5 |

Noch: 10. Hauptamtliche und BAT-Lehrerinnen und -Lehrer 2005/2006 nach Lehramt und Alter

| Lehramt a = Zusammen b = weiblich | Hauptamtliche und BAT-Lehrer/-innen | | | | | | | | | | | mit dem Durchschnitts- alter |
|---|-------------------------------------|-------------------|---------------------------------------|-----------|------------|------------|------------|------------|------------|------------|-----------------------|------------------------------------|
| | ins- gesamt | davon | | | | | | | | | | |
| | | unter 25 Jahre | im Alter von ... bis unter ... Jahren | | | | | | | | 65 Jahre und älter | |
| | | 25 – 30 | 30 – 35 | 35 – 40 | 40 – 45 | 45 – 50 | 50 – 55 | 55 – 60 | 60 – 65 | | | |
| noch: freie Waldorfschule | | | | | | | | | | | | |
| Religionslehrer/-in/ Geistlicher/Katechet | a | 3 | – | – | – | – | 2 | – | 1 | – | – | 50,0 |
| | b | 3 | – | – | – | – | 2 | – | 1 | – | – | 50,0 |
| Fachlehrer/-in (Werkstattlehrer/-in) | a | 7 | – | – | – | 1 | 1 | 4 | 1 | – | – | 50,7 |
| | b | 1 | – | – | – | – | – | 1 | – | – | – | 53,0 |
| Lehrer/-in insgesamt | a | 1 647 | – | 39 | 87 | 149 | 281 | 483 | 388 | 164 | 50 | 46,7 |
| | b | 1 036 | – | 29 | 67 | 103 | 181 | 305 | 212 | 104 | 33 | 46,2 |
| Weiterbildungskolleg | | | | | | | | | | | | |
| Primarstufe | a | 11 | – | 3 | 5 | 1 | 2 | – | – | – | – | 32,7 |
| | b | 10 | – | 2 | 5 | 1 | 2 | – | – | – | – | 33,4 |
| Grund-/Hauptschule Stufenschwerpunkt I – altes Lehramt – | a | 4 | – | 1 | – | – | 1 | 1 | 1 | – | – | 42,0 |
| | b | 3 | – | 1 | – | – | – | 1 | 1 | – | – | 42,7 |
| Grund-/Hauptschule Stufenschwerpunkt II – altes Lehramt – | a | 13 | – | – | 1 | – | – | – | 5 | 7 | – | 53,8 |
| | b | 5 | – | – | 1 | – | – | – | 1 | 3 | – | 51,4 |
| Volksschule – altes Lehramt – | a | 1 | – | – | – | – | – | – | – | 1 | – | 55,0 |
| | b | 1 | – | – | – | – | – | – | – | 1 | – | 55,0 |
| Grund-, Haupt- und Realschule und entspr. Jahrgangsstufen der Gesamtschule – Schwerpkt. Haupt-, Real- und Gesamtschule | a | 2 | – | – | – | 1 | 1 | – | – | – | – | 40,5 |
| | b | – | – | – | – | – | – | – | – | – | – | – |
| Sekundarstufe I und Primarstufe | a | 1 | – | – | 1 | – | – | – | – | – | – | 33,0 |
| | b | – | – | – | – | – | – | – | – | – | – | – |
| Sekundarstufe I | a | 187 | – | 8 | 14 | 12 | 22 | 62 | 52 | 10 | 7 | 46,4 |
| | b | 108 | – | 5 | 8 | 8 | 14 | 42 | 26 | 2 | 3 | 45,5 |
| Realschule – altes Lehramt – | a | 104 | – | 2 | – | 2 | 1 | 6 | 34 | 42 | 17 | 54,6 |
| | b | 66 | – | 2 | – | 2 | – | 6 | 14 | 29 | 13 | 54,5 |
| Sekundarstufe II und Sekundarstufe I | a | 423 | – | 19 | 99 | 94 | 41 | 102 | 46 | 15 | 5 | 41,2 |
| | b | 233 | – | 15 | 62 | 46 | 23 | 62 | 19 | 6 | – | 40,0 |
| Gymnasium – altes Lehramt – | a | 726 | – | 3 | 13 | 14 | 10 | 84 | 269 | 226 | 104 | 53,4 |
| | b | 295 | – | 3 | 9 | 7 | 6 | 50 | 118 | 73 | 28 | 52,0 |
| Sekundarstufe II (ohne berufliche Fachrichtung) | a | 84 | – | 3 | 7 | 8 | 5 | 27 | 32 | 2 | – | 45,9 |
| | b | 37 | – | 2 | 5 | 5 | 2 | 15 | 8 | – | – | 43,2 |
| Berufsbildende Schulen – altes Lehramt – | a | 12 | – | – | 2 | – | – | – | 1 | 3 | 6 | 54,9 |
| | b | 2 | – | – | 1 | – | – | – | – | 1 | – | 45,5 |
| Sekundarstufe II (mit beruflicher Fachrichtung) | a | 4 | – | – | – | 2 | – | 1 | 1 | – | – | 43,3 |
| | b | 2 | – | – | – | 2 | – | – | – | – | – | 37,5 |
| Fachlehrer/-in (allgemein) | a | 1 | – | – | – | – | – | – | – | – | 1 | 61,0 |
| | b | – | – | – | – | – | – | – | – | – | – | – |
| Sozialarbeiter/-in (ohne sonderpädagogischer Zusatzausbildung) | a | 1 | – | – | – | – | – | 1 | – | – | – | 47,0 |
| | b | – | – | – | – | – | – | – | – | – | – | – |
| Lehrer/-in mit Qualifikation (1. Staatsprüfung) | a | 72 | – | – | 9 | 17 | 14 | 9 | 10 | 12 | 1 | 44,5 |
| | b | 32 | – | – | 6 | 6 | 6 | 6 | 4 | 4 | – | 43,4 |
| Lehrer/-in mit ausländischer Qualifikation | a | 8 | – | – | 2 | – | 1 | – | 1 | – | 4 | 50,8 |
| | b | 6 | – | – | 2 | – | 1 | – | 1 | – | 2 | 47,2 |
| Sonstige Lehrer/-in (u.a. Gymnastiklehrer/-in, Übungsleiter/-in) | a | 5 | 1 | – | 1 | – | – | 2 | 1 | – | – | 39,6 |
| | b | 4 | 1 | – | 1 | – | – | 1 | 1 | – | – | 37,8 |
| Lehrer/-in insgesamt | a | 1 659 | 1 | 39 | 154 | 151 | 98 | 295 | 453 | 318 | 145 | 48,6 |
| | b | 804 | 1 | 30 | 100 | 77 | 54 | 183 | 193 | 119 | 46 | 46,7 |

11. Schulen 2005/2006 nach der Trägerschaft

| Trägerschaft | Schulen | Klassen | Schüler/-innen | | | | Ha/BAT-Lehrer/-innen | |
|---|--------------|---------------|----------------|----------------|----------------|---------------|----------------------|---------------|
| | | | insgesamt | weiblich | ausländisch | | insgesamt | weiblich |
| | | | | | zusammen | weiblich | | |
| Grundschule | | | | | | | | |
| Träger öffentlicher Schulen zusammen | 3 416 | 31 905 | 753 292 | 369 255 | 115 877 | 56 871 | 40 179 | 35 835 |
| Nordrhein-Westfalen | 1 | 19 | 313 | 159 | 7 | 4 | 36 | 31 |
| Kreisfreie Stadt | 1 233 | 11 778 | 276 681 | 135 782 | 64 234 | 31 483 | 14 997 | 13 535 |
| Gemeinde | 2 181 | 20 099 | 476 074 | 233 208 | 51 636 | 25 384 | 25 135 | 22 259 |
| Schulverband | 1 | 9 | 224 | 106 | - | - | 11 | 10 |
| Träger privater Schulen zusammen | 26 | 223 | 4 643 | 2 235 | 512 | 262 | 301 | 245 |
| Natürliche Personen | 1 | 5 | 111 | 50 | 69 | 32 | 8 | 5 |
| Personengesellschaft | 1 | 5 | 111 | 50 | 69 | 32 | 8 | 5 |
| Juristische Personen | 7 | 37 | 779 | 382 | 263 | 142 | 66 | 55 |
| Handelsgesellschaft | 1 | 1 | 11 | 6 | - | - | 1 | 1 |
| Schulverein | 6 | 36 | 768 | 376 | 263 | 142 | 65 | 54 |
| Schulträger der evangelischen Kirche | 13 | 110 | 2 762 | 1 350 | 26 | 9 | 160 | 133 |
| Handelsgesellschaft oder Verein | 13 | 110 | 2 762 | 1 350 | 26 | 9 | 160 | 133 |
| Schulträger der katholischen Kirche | 3 | 60 | 778 | 345 | 19 | 11 | 47 | 35 |
| Erzbistum oder Bistum | 2 | 56 | 662 | 345 | 18 | 11 | 41 | 32 |
| Orden | 1 | 4 | 116 | - | 1 | - | 6 | 3 |
| Weitere Schulträger sonstiger Träger privater Schulen | 2 | 11 | 213 | 108 | 135 | 68 | 20 | 17 |
| | 2 | 11 | 213 | 108 | 135 | 68 | 20 | 17 |
| Träger insgesamt | 3 442 | 32 128 | 757 935 | 371 490 | 116 389 | 57 133 | 40 480 | 36 080 |
| Hauptschule | | | | | | | | |
| Träger öffentlicher Schulen zusammen | 723 | 11 847 | 265 896 | 113 751 | 58 873 | 26 704 | 19 583 | 11 790 |
| Kreisfreie Stadt | 229 | 3 744 | 83 863 | 36 359 | 28 466 | 12 795 | 6 371 | 4 033 |
| Gemeinde | 491 | 8 061 | 181 124 | 77 031 | 30 354 | 13 886 | 13 139 | 7 720 |
| Schulverband | 3 | 42 | 909 | 361 | 53 | 23 | 73 | 37 |
| Träger privater Schulen zusammen | 7 | 60 | 1 260 | 524 | 129 | 52 | 111 | 63 |
| Schulträger der evangelischen Kirche | 6 | 42 | 862 | 349 | 111 | 41 | 81 | 47 |
| Handelsgesellschaft oder Verein | 6 | 42 | 862 | 349 | 111 | 41 | 81 | 47 |
| Schulträger der katholischen Kirche | 1 | 18 | 398 | 175 | 18 | 11 | 30 | 16 |
| Erzbistum oder Bistum | 1 | 18 | 398 | 175 | 18 | 11 | 30 | 16 |
| Träger insgesamt | 730 | 11 907 | 267 156 | 114 275 | 59 002 | 26 756 | 19 694 | 11 853 |
| Volksschule | | | | | | | | |
| Träger öffentlicher Schulen zusammen | 1 | 15 | 290 | 142 | 3 | 1 | 20 | 12 |
| Gemeinde | 1 | 15 | 290 | 142 | 3 | 1 | 20 | 12 |
| Träger privater Schulen zusammen | 1 | 17 | 461 | 200 | 42 | 16 | 31 | 20 |
| Schulträger der katholischen Kirche | 1 | 17 | 461 | 200 | 42 | 16 | 31 | 20 |
| Erzbistum oder Bistum | 1 | 17 | 461 | 200 | 42 | 16 | 31 | 20 |
| Träger insgesamt | 2 | 32 | 751 | 342 | 45 | 17 | 51 | 32 |

Noch: **11. Schulen 2005/2006 nach der Trägerschaft**

| Trägerschaft | Schulen | Klassen | Schüler/-innen | | | | Ha/BAT-Lehrer/-innen | |
|---|------------|---------------|----------------|----------------|---------------|---------------|----------------------|---------------|
| | | | insgesamt | weiblich | ausländisch | | insgesamt | weiblich |
| | | | | | zusammen | weiblich | | |
| Realschule | | | | | | | | |
| Träger öffentlicher Schulen zusammen | 511 | 11 362 | 314 606 | 154 057 | 30 530 | 15 634 | 17 256 | 11 341 |
| Kreisfreie Stadt | 166 | 3 668 | 102 341 | 50 483 | 16 650 | 8 528 | 5 680 | 3 887 |
| Gemeinde | 342 | 7 627 | 210 434 | 102 798 | 13 811 | 7 072 | 11 479 | 7 401 |
| Schulverband | 3 | 67 | 1 831 | 776 | 69 | 34 | 97 | 53 |
| Träger privater Schulen zusammen | 44 | 770 | 23 091 | 15 065 | 528 | 328 | 1 248 | 782 |
| Juristische Personen | 4 | 55 | 1 453 | 690 | 29 | 9 | 90 | 44 |
| Handelsgesellschaft | 1 | 12 | 206 | 53 | 3 | - | 20 | 9 |
| Schulverein | 3 | 43 | 1 247 | 637 | 26 | 9 | 70 | 35 |
| Schulträger der evangelischen Kirche | 10 | 171 | 4 878 | 2 377 | 197 | 95 | 265 | 143 |
| Landeskirchenamt | 4 | 90 | 2 628 | 1 258 | 147 | 71 | 138 | 77 |
| Handelsgesellschaft oder Verein | 6 | 81 | 2 250 | 1 119 | 50 | 24 | 127 | 66 |
| Schulträger der katholischen Kirche | 30 | 544 | 16 760 | 11 998 | 302 | 224 | 893 | 595 |
| Erzbistum oder Bistum | 20 | 366 | 11 205 | 7 531 | 212 | 144 | 600 | 387 |
| Kirchenkreis oder -gemeinde | 2 | 42 | 1 310 | 949 | 12 | 11 | 70 | 43 |
| Orden | 6 | 105 | 3 279 | 2 711 | 42 | 34 | 173 | 126 |
| Handelsgesellschaft oder Verein | 2 | 31 | 966 | 807 | 36 | 35 | 50 | 39 |
| Träger insgesamt | 555 | 12 132 | 337 697 | 169 122 | 31 058 | 15 962 | 18 504 | 12 123 |
| Gymnasium | | | | | | | | |
| Träger öffentlicher Schulen zusammen | 521 | 11 790 | 474 783 | 249 090 | 25 219 | 13 444 | 28 237 | 13 649 |
| Kreisfreie Stadt | 209 | 4 592 | 187 233 | 96 880 | 15 830 | 8 403 | 11 252 | 5 655 |
| Kreis | 2 | 51 | 2 027 | 1 069 | 59 | 36 | 123 | 58 |
| Gemeinde | 306 | 7 055 | 281 691 | 149 036 | 9 241 | 4 958 | 16 625 | 7 847 |
| Sonstiger Träger öffentlicher Schulen | 4 | 92 | 3 832 | 2 105 | 89 | 47 | 237 | 89 |
| Träger privater Schulen zusammen | 105 | 2 207 | 94 294 | 56 592 | 2 062 | 1 291 | 5 618 | 2 661 |
| Natürliche Personen | 2 | 25 | 969 | 417 | 18 | 8 | 66 | 23 |
| Personengesellschaft | 2 | 25 | 969 | 417 | 18 | 8 | 66 | 23 |
| Juristische Personen | 12 | 187 | 7 378 | 3 692 | 87 | 42 | 460 | 176 |
| Handelsgesellschaft | 4 | 57 | 2 052 | 999 | 28 | 15 | 133 | 47 |
| Schulverein | 8 | 130 | 5 326 | 2 693 | 59 | 27 | 327 | 129 |
| Schulträger der evangelischen Kirche | 13 | 276 | 12 278 | 6 748 | 368 | 193 | 772 | 361 |
| Landeskirchenamt | 9 | 210 | 9 462 | 5 223 | 278 | 146 | 580 | 274 |
| Kirchenkreis oder -gemeinde | 1 | 18 | 891 | 518 | 31 | 20 | 56 | 22 |
| Handelsgesellschaft oder Verein | 3 | 48 | 1 925 | 1 007 | 59 | 27 | 136 | 65 |
| Schulträger der katholischen Kirche | 76 | 1 670 | 71 549 | 44 293 | 1 533 | 1 003 | 4 194 | 2 026 |
| Erzbistum oder Bistum | 46 | 1 047 | 45 015 | 28 912 | 958 | 619 | 2 636 | 1 309 |
| Orden | 19 | 417 | 18 229 | 10 230 | 280 | 188 | 1 055 | 481 |
| Handelsgesellschaft oder Verein | 11 | 206 | 8 305 | 5 151 | 295 | 196 | 503 | 236 |
| Weitere Schulträger sonstiger Träger privater Schulen | 2 | 49 | 2 120 | 1 442 | 56 | 45 | 126 | 75 |
| | 2 | 49 | 2 120 | 1 442 | 56 | 45 | 126 | 75 |
| Träger insgesamt | 626 | 13 997 | 569 077 | 305 682 | 27 281 | 14 735 | 33 855 | 16 310 |

Noch: **11. Schulen 2005/2006 nach der Trägerschaft**

| Trägerschaft | Schulen | Klassen | Schüler/-innen | | | | Ha/BAT-Lehrer/-innen | |
|--|------------|--------------|----------------|----------------|---------------|---------------|----------------------|--------------|
| | | | insgesamt | weiblich | ausländisch | | insgesamt | weiblich |
| | | | | | zusammen | weiblich | | |
| Gesamtschule | | | | | | | | |
| Träger öffentlicher Schulen zusammen | 202 | 6 612 | 224 568 | 111 801 | 37 842 | 19 726 | 16 218 | 8 972 |
| Nordrhein-Westfalen | 1 | 18 | 371 | 198 | 23 | 13 | 35 | 19 |
| Kreisfreie Stadt | 97 | 3 274 | 111 281 | 55 782 | 24 080 | 12 540 | 8 146 | 4 581 |
| Kreis | 3 | 114 | 3 909 | 1 939 | 242 | 132 | 280 | 170 |
| Gemeinde | 97 | 3 058 | 104 033 | 51 437 | 13 109 | 6 842 | 7 395 | 4 003 |
| Schulverband | 4 | 148 | 4 974 | 2 445 | 388 | 199 | 362 | 199 |
| Träger privater Schulen zusammen | 15 | 279 | 8 780 | 4 487 | 873 | 429 | 721 | 370 |
| Juristische Personen | 5 | 52 | 958 | 464 | 460 | 221 | 138 | 82 |
| Schulverein | 5 | 52 | 958 | 464 | 460 | 221 | 138 | 82 |
| Schulträger der evangelischen Kirche | 7 | 144 | 4 747 | 2 397 | 213 | 107 | 374 | 187 |
| Landeskirchenamt | 1 | 30 | 1 064 | 550 | 162 | 84 | 74 | 43 |
| Handelsgesellschaft oder Verein | 6 | 114 | 3 683 | 1 847 | 51 | 23 | 300 | 144 |
| Schulträger der katholischen Kirche | 3 | 83 | 3 075 | 1 626 | 200 | 101 | 209 | 101 |
| Erzbistum oder Bistum | 3 | 83 | 3 075 | 1 626 | 200 | 101 | 209 | 101 |
| Träger insgesamt | 217 | 6 891 | 233 348 | 116 288 | 38 715 | 20 155 | 16 939 | 9 342 |
| freie Waldorfschule | | | | | | | | |
| Träger privater Schulen zusammen | 49 | 689 | 18 147 | 9 198 | 330 | 176 | 1 647 | 1 036 |
| Weitere Schulträger | 49 | 689 | 18 147 | 9 198 | 330 | 176 | 1 647 | 1 036 |
| Waldorf-Schulträger als eingetragener Verein | 49 | 689 | 18 147 | 9 198 | 330 | 176 | 1 647 | 1 036 |
| Träger insgesamt | 49 | 689 | 18 147 | 9 198 | 330 | 176 | 1 647 | 1 036 |

Zeitreihen

Allgemeinbildende Schulen 1985 – 2005

| Jahr | Schulen | Klassen | Schüler/-innen | | | Hauptamtliche und BAT-Lehrer/-innen | | | Schüler/-innen je | |
|------|---------|---------|----------------|----------|-------------------|-------------------------------------|----------|-------------------|----------------------|--------------------------|
| | | | insgesamt | weiblich | | insgesamt | weiblich | | Klasse ¹⁾ | Lehrer/-in ²⁾ |
| | | | | Anzahl | in % von Spalte 3 | | Anzahl | in % von Spalte 6 | | |
| 1 | 2 | 3 | 4 | 5 | 6 | 7 | 8 | 9 | 10 | |

Grundschulen

| | | | | | | | | | | |
|------|-------|--------|---------|---------|------|--------|--------|------|------|------|
| 1985 | 3 388 | 30 437 | 632 154 | 307 839 | 48,7 | 35 919 | 29 339 | 81,7 | 20,8 | 17,6 |
| 1986 | 3 385 | 30 588 | 636 578 | 310 620 | 48,8 | 36 181 | 29 658 | 82,0 | 20,8 | 17,6 |
| 1987 | 3 378 | 30 707 | 646 399 | 315 155 | 48,8 | 35 988 | 29 541 | 82,1 | 21,1 | 18,0 |
| 1988 | 3 382 | 30 712 | 664 727 | 324 411 | 48,8 | 36 286 | 29 781 | 82,1 | 21,6 | 18,3 |
| 1989 | 3 382 | 31 431 | 690 277 | 336 671 | 48,8 | 36 970 | 30 401 | 82,2 | 22,0 | 18,7 |
| 1990 | 3 391 | 32 153 | 715 546 | 348 244 | 48,7 | 38 003 | 31 403 | 82,6 | 22,3 | 18,8 |
| 1991 | 3 392 | 32 435 | 727 368 | 354 164 | 48,7 | 38 799 | 32 193 | 83,0 | 22,4 | 18,7 |
| 1992 | 3 395 | 32 652 | 739 166 | 359 728 | 48,7 | 39 825 | 33 249 | 83,5 | 22,6 | 18,6 |
| 1993 | 3 401 | 33 254 | 755 621 | 368 087 | 48,7 | 40 530 | 33 994 | 83,9 | 22,7 | 18,6 |
| 1994 | 3 411 | 33 999 | 778 155 | 379 732 | 48,8 | 40 991 | 34 545 | 84,3 | 22,9 | 19,0 |
| 1995 | 3 424 | 34 731 | 804 701 | 392 478 | 48,8 | 41 984 | 35 594 | 84,8 | 23,2 | 19,2 |
| 1996 | 3 435 | 35 433 | 827 143 | 403 110 | 48,7 | 42 626 | 36 356 | 85,3 | 23,3 | 19,4 |
| 1997 | 3 446 | 35 930 | 842 347 | 410 593 | 48,7 | 42 697 | 36 581 | 85,7 | 23,4 | 19,7 |
| 1998 | 3 451 | 35 849 | 840 791 | 409 901 | 48,8 | 42 694 | 36 731 | 86,0 | 23,5 | 19,7 |
| 1999 | 3 461 | 35 527 | 835 545 | 407 517 | 48,8 | 42 372 | 36 582 | 86,3 | 23,5 | 19,7 |
| 2000 | 3 464 | 35 108 | 824 229 | 401 685 | 48,7 | 42 403 | 36 879 | 87,0 | 23,5 | 19,4 |
| 2001 | 3 470 | 34 216 | 800 129 | 390 185 | 48,8 | 41 748 | 36 502 | 87,4 | 23,4 | 19,2 |
| 2002 | 3 462 | 33 672 | 782 765 | 382 291 | 48,8 | 41 072 | 36 093 | 87,9 | 23,2 | 19,1 |
| 2003 | 3 458 | 33 366 | 778 641 | 380 498 | 48,9 | 40 612 | 35 916 | 88,4 | 23,2 | 19,2 |
| 2004 | 3 451 | 32 813 | 768 123 | 376 208 | 49,0 | 40 475 | 35 945 | 88,8 | 23,4 | 19,0 |
| 2005 | 3 442 | 32 128 | 757 935 | 371 490 | 49,0 | 40 480 | 36 080 | 89,1 | 23,6 | 18,7 |

Hauptschulen

| | | | | | | | | | | |
|------|-------|--------|---------|---------|------|--------|--------|------|------|------|
| 1985 | 1 289 | 19 270 | 431 022 | 197 297 | 45,8 | 31 534 | 16 772 | 53,2 | 22,4 | 13,7 |
| 1986 | 1 249 | 18 094 | 395 656 | 182 052 | 46,0 | 29 830 | 15 634 | 52,4 | 21,9 | 13,3 |
| 1987 | 1 200 | 16 635 | 357 276 | 164 104 | 45,9 | 27 966 | 14 436 | 51,6 | 21,5 | 12,8 |
| 1988 | 1 139 | 14 985 | 329 473 | 151 018 | 45,8 | 25 686 | 13 041 | 50,8 | 22,0 | 12,8 |
| 1989 | 1 059 | 13 995 | 311 495 | 142 164 | 45,6 | 23 566 | 11 720 | 49,7 | 22,3 | 13,2 |
| 1990 | 971 | 13 465 | 306 233 | 138 973 | 45,4 | 22 395 | 11 062 | 49,4 | 22,7 | 13,7 |
| 1991 | 909 | 12 972 | 298 609 | 134 728 | 45,1 | 21 457 | 10 584 | 49,3 | 23,0 | 13,9 |
| 1992 | 872 | 12 511 | 291 397 | 130 538 | 44,8 | 20 886 | 10 372 | 49,7 | 23,3 | 14,0 |
| 1993 | 837 | 12 288 | 285 470 | 126 824 | 44,4 | 20 464 | 10 215 | 49,9 | 23,2 | 13,9 |
| 1994 | 809 | 12 180 | 282 503 | 124 986 | 44,2 | 20 239 | 10 203 | 50,4 | 23,2 | 14,0 |
| 1995 | 781 | 12 094 | 281 680 | 123 748 | 43,9 | 19 942 | 10 188 | 51,1 | 23,3 | 14,1 |
| 1996 | 770 | 12 063 | 279 590 | 121 608 | 43,5 | 19 826 | 10 297 | 51,9 | 23,2 | 14,1 |
| 1997 | 757 | 12 028 | 277 065 | 120 127 | 43,4 | 19 893 | 10 511 | 52,8 | 23,0 | 13,9 |
| 1998 | 750 | 11 944 | 272 514 | 117 711 | 43,2 | 19 718 | 10 584 | 53,7 | 22,8 | 13,8 |
| 1999 | 746 | 11 915 | 272 872 | 117 330 | 43,0 | 19 460 | 10 592 | 54,4 | 22,9 | 14,0 |
| 2000 | 742 | 12 039 | 277 162 | 118 669 | 42,8 | 19 576 | 10 902 | 55,7 | 23,0 | 14,2 |
| 2001 | 741 | 12 390 | 285 366 | 121 833 | 42,7 | 19 943 | 11 401 | 57,2 | 23,0 | 14,3 |
| 2002 | 738 | 12 611 | 290 421 | 124 003 | 42,7 | 20 427 | 11 892 | 58,2 | 23,0 | 14,2 |
| 2003 | 735 | 12 684 | 291 238 | 124 640 | 42,8 | 20 642 | 12 229 | 59,2 | 23,0 | 14,1 |
| 2004 | 733 | 12 484 | 282 990 | 121 002 | 42,8 | 20 355 | 12 189 | 59,9 | 22,7 | 13,9 |
| 2005 | 730 | 11 907 | 267 156 | 114 275 | 42,8 | 19 694 | 11 853 | 60,2 | 22,4 | 13,6 |

1) Gymnasium, Gesamtschule: Schülerinnen und Schüler der Sekundarstufe I je Klasse der Sekundarstufe I – 2) je hauptamtliche/BAT-Lehrkraft – 3) Klassen und Klassenfrequenzwerte beziehen sich auf Schulen der allgemeinen Ausbildung (= allgemeinbildende Schulen ohne Weiterbildungskolleg)

Noch: **Allgemeinbildende Schulen 1985 – 2005**

| Jahr | Schulen | Klassen | Schüler/-innen | | | Hauptamtliche und BAT-Lehrer/-innen | | | Schüler/-innen je | |
|------|---------|---------|----------------|----------|-------------------|-------------------------------------|----------|-------------------|----------------------|--------------------------|
| | | | insgesamt | weiblich | | insgesamt | weiblich | | Klasse ¹⁾ | Lehrer/-in ²⁾ |
| | | | | Anzahl | in % von Spalte 3 | | Anzahl | in % von Spalte 6 | | |
| 1 | 2 | 3 | 4 | 5 | 6 | 7 | 8 | 9 | 10 | |

Volksschulen

| | | | | | | | | | | |
|------|---|----|-------|-----|------|----|----|------|------|------|
| 1985 | 3 | 40 | 924 | 437 | 47,3 | 60 | 38 | 63,3 | 23,1 | 15,4 |
| 1986 | 3 | 41 | 899 | 440 | 48,9 | 59 | 37 | 62,7 | 21,9 | 15,2 |
| 1987 | 3 | 44 | 1 044 | 521 | 49,9 | 62 | 40 | 64,5 | 23,7 | 16,8 |
| 1988 | 3 | 46 | 1 144 | 570 | 49,8 | 64 | 41 | 64,1 | 24,9 | 17,9 |
| 1989 | 3 | 49 | 1 134 | 571 | 50,4 | 70 | 45 | 64,3 | 23,1 | 16,2 |
| 1990 | 3 | 48 | 1 060 | 514 | 48,5 | 69 | 43 | 62,3 | 22,1 | 15,4 |
| 1991 | 3 | 47 | 1 022 | 488 | 47,7 | 73 | 51 | 69,9 | 21,7 | 14,0 |
| 1992 | 3 | 48 | 1 135 | 573 | 50,5 | 76 | 54 | 71,1 | 23,6 | 14,9 |
| 1993 | 3 | 47 | 1 188 | 590 | 49,7 | 76 | 53 | 69,7 | 25,3 | 15,6 |
| 1994 | 3 | 49 | 1 210 | 622 | 51,4 | 79 | 57 | 72,2 | 24,7 | 15,3 |
| 1995 | 3 | 52 | 1 244 | 611 | 49,1 | 87 | 62 | 71,3 | 23,9 | 14,3 |
| 1996 | 2 | 46 | 1 124 | 568 | 50,5 | 77 | 54 | 70,1 | 24,4 | 14,6 |
| 1997 | 2 | 46 | 1 120 | 555 | 49,6 | 79 | 56 | 70,9 | 24,3 | 14,2 |
| 1998 | 2 | 45 | 1 050 | 516 | 49,1 | 77 | 55 | 71,4 | 23,3 | 13,6 |
| 1999 | 2 | 40 | 880 | 432 | 49,1 | 61 | 40 | 65,6 | 22,0 | 14,4 |
| 2000 | 2 | 41 | 863 | 407 | 47,2 | 61 | 42 | 68,9 | 21,0 | 14,1 |
| 2001 | 2 | 38 | 896 | 434 | 48,4 | 62 | 44 | 71,0 | 23,6 | 14,5 |
| 2002 | 2 | 36 | 865 | 418 | 48,3 | 57 | 38 | 66,7 | 24,0 | 15,2 |
| 2003 | 2 | 36 | 872 | 429 | 49,2 | 58 | 38 | 65,5 | 24,0 | 15,0 |
| 2004 | 2 | 34 | 866 | 413 | 47,7 | 58 | 37 | 63,8 | 25,5 | 14,9 |
| 2005 | 2 | 32 | 751 | 342 | 45,5 | 51 | 32 | 62,7 | 23,5 | 14,7 |

Förderschulen

| | | | | | | | | | | |
|------|-----|-------|---------|--------|------|--------|--------|------|------|-----|
| 1985 | 738 | 7 794 | 86 998 | 33 965 | 39,0 | 12 426 | 8 386 | 67,5 | 11,2 | 7,0 |
| 1986 | 734 | 7 627 | 84 051 | 32 697 | 38,9 | 12 464 | 8 417 | 67,5 | 11,0 | 6,7 |
| 1987 | 730 | 7 477 | 80 480 | 31 229 | 38,8 | 12 444 | 8 324 | 66,9 | 10,8 | 6,5 |
| 1988 | 722 | 7 206 | 77 816 | 29 866 | 38,4 | 12 216 | 8 138 | 66,6 | 10,8 | 6,4 |
| 1989 | 716 | 7 170 | 76 791 | 29 308 | 38,2 | 12 245 | 8 129 | 66,4 | 10,7 | 6,3 |
| 1990 | 715 | 7 237 | 78 275 | 29 479 | 37,7 | 12 461 | 8 329 | 66,8 | 10,8 | 6,3 |
| 1991 | 718 | 7 560 | 80 654 | 30 104 | 37,3 | 13 137 | 8 863 | 67,5 | 10,7 | 6,1 |
| 1992 | 719 | 7 709 | 82 866 | 30 651 | 37,0 | 13 556 | 9 192 | 67,8 | 10,7 | 6,1 |
| 1993 | 714 | 7 831 | 85 209 | 31 364 | 36,8 | 13 790 | 9 389 | 68,1 | 10,9 | 6,2 |
| 1994 | 708 | 7 942 | 87 216 | 31 818 | 36,5 | 13 873 | 9 536 | 68,7 | 11,0 | 6,3 |
| 1995 | 710 | 7 956 | 87 535 | 31 665 | 36,2 | 14 181 | 9 837 | 69,4 | 11,0 | 6,2 |
| 1996 | 707 | 7 951 | 86 677 | 31 245 | 36,0 | 14 424 | 10 063 | 69,8 | 10,9 | 6,0 |
| 1997 | 703 | 8 071 | 87 751 | 31 436 | 35,8 | 14 835 | 10 482 | 70,7 | 10,9 | 5,9 |
| 1998 | 701 | 8 214 | 88 466 | 31 575 | 35,7 | 15 231 | 10 824 | 71,1 | 10,8 | 5,8 |
| 1999 | 702 | 8 372 | 91 114 | 32 362 | 35,5 | 15 345 | 10 972 | 71,5 | 10,9 | 5,9 |
| 2000 | 704 | 8 619 | 94 755 | 33 543 | 35,4 | 15 644 | 11 279 | 72,1 | 11,0 | 6,1 |
| 2001 | 705 | 8 872 | 98 460 | 34 629 | 35,2 | 16 058 | 11 654 | 72,6 | 11,0 | 6,1 |
| 2002 | 707 | 9 216 | 102 068 | 36 237 | 35,5 | 16 743 | 12 267 | 73,3 | 11,1 | 6,1 |
| 2003 | 705 | 9 370 | 103 779 | 36 911 | 35,6 | 17 198 | 12 611 | 73,3 | 11,1 | 6,0 |
| 2004 | 708 | 9 499 | 104 400 | 37 160 | 35,6 | 17 499 | 12 950 | 74,0 | 11,0 | 6,0 |
| 2005 | 711 | 9 501 | 103 051 | 36 773 | 35,7 | 17 734 | 13 153 | 74,2 | 10,8 | 5,8 |

Noch: **Allgemeinbildende Schulen 1985 – 2005**

| Jahr | Schulen | Klassen | Schüler/-innen | | | Hauptamtliche und BAT-Lehrer/-innen | | | Schüler/-innen je | |
|------|---------|---------|----------------|----------|-------------------|-------------------------------------|----------|-------------------|----------------------|--------------------------|
| | | | insgesamt | weiblich | | insgesamt | weiblich | | Klasse ¹⁾ | Lehrer/-in ²⁾ |
| | | | | Anzahl | in % von Spalte 3 | | Anzahl | in % von Spalte 6 | | |
| 1 | 2 | 3 | 4 | 5 | 6 | 7 | 8 | 9 | 10 | |

Realschulen

| | | | | | | | | | | |
|------|-----|--------|---------|---------|------|--------|--------|------|------|------|
| 1985 | 551 | 10 418 | 283 066 | 147 459 | 52,1 | 16 449 | 9 724 | 59,1 | 27,2 | 17,2 |
| 1986 | 552 | 10 140 | 265 778 | 138 199 | 52,0 | 16 261 | 9 665 | 59,4 | 26,2 | 16,3 |
| 1987 | 542 | 9 760 | 251 660 | 130 287 | 51,8 | 15 711 | 9 334 | 59,4 | 25,8 | 16,0 |
| 1988 | 536 | 9 292 | 241 238 | 124 560 | 51,6 | 15 281 | 9 120 | 59,7 | 26,0 | 15,8 |
| 1989 | 530 | 9 091 | 235 802 | 121 425 | 51,5 | 14 904 | 8 953 | 60,1 | 25,9 | 15,8 |
| 1990 | 527 | 9 131 | 239 598 | 123 569 | 51,6 | 14 649 | 8 800 | 60,1 | 26,2 | 16,4 |
| 1991 | 521 | 9 239 | 244 823 | 126 089 | 51,5 | 14 499 | 8 743 | 60,3 | 26,5 | 16,9 |
| 1992 | 517 | 9 345 | 252 069 | 129 398 | 51,3 | 14 489 | 8 783 | 60,6 | 27,0 | 17,4 |
| 1993 | 514 | 9 533 | 260 431 | 133 505 | 51,3 | 14 712 | 9 001 | 61,2 | 27,3 | 17,7 |
| 1994 | 516 | 9 751 | 267 973 | 137 188 | 51,2 | 14 948 | 9 235 | 61,8 | 27,5 | 17,9 |
| 1995 | 514 | 9 996 | 277 061 | 141 718 | 51,2 | 15 194 | 9 468 | 62,3 | 27,7 | 18,2 |
| 1996 | 516 | 10 252 | 285 936 | 145 866 | 51,0 | 15 462 | 9 733 | 62,9 | 27,9 | 18,5 |
| 1997 | 517 | 10 544 | 294 623 | 149 839 | 50,9 | 15 954 | 10 133 | 63,5 | 27,9 | 18,5 |
| 1998 | 524 | 10 894 | 305 251 | 154 862 | 50,7 | 16 212 | 10 330 | 63,7 | 28,0 | 18,8 |
| 1999 | 532 | 11 204 | 314 348 | 159 311 | 50,7 | 16 713 | 10 719 | 64,1 | 28,1 | 18,8 |
| 2000 | 535 | 11 602 | 324 491 | 164 205 | 50,6 | 17 361 | 11 210 | 64,6 | 28,0 | 18,7 |
| 2001 | 545 | 11 968 | 334 439 | 169 246 | 50,6 | 18 084 | 11 724 | 64,8 | 27,9 | 18,5 |
| 2002 | 550 | 12 263 | 343 085 | 173 287 | 50,5 | 18 825 | 12 267 | 65,2 | 28,0 | 18,2 |
| 2003 | 554 | 12 387 | 346 473 | 175 062 | 50,5 | 18 872 | 12 325 | 65,3 | 28,0 | 18,4 |
| 2004 | 554 | 12 323 | 344 387 | 173 362 | 50,3 | 18 742 | 12 296 | 65,6 | 27,9 | 18,4 |
| 2005 | 555 | 12 132 | 337 697 | 169 122 | 50,1 | 18 504 | 12 123 | 65,5 | 27,8 | 18,2 |

Gymnasien

| | | | | | | | | | | |
|------|-----|--------|---------|---------|------|--------|--------|------|------|------|
| 1985 | 640 | 12 568 | 540 141 | 274 193 | 50,8 | 39 032 | 15 480 | 39,7 | 27,1 | 13,8 |
| 1986 | 639 | 12 263 | 512 075 | 259 526 | 50,7 | 38 504 | 15 249 | 39,6 | 26,3 | 13,3 |
| 1987 | 634 | 12 048 | 494 253 | 250 401 | 50,7 | 37 533 | 14 728 | 39,2 | 26,0 | 13,2 |
| 1988 | 630 | 11 835 | 481 152 | 244 550 | 50,8 | 36 902 | 14 464 | 39,2 | 26,2 | 13,0 |
| 1989 | 631 | 11 972 | 472 931 | 241 754 | 51,1 | 36 315 | 14 194 | 39,1 | 26,0 | 13,0 |
| 1990 | 624 | 12 291 | 471 796 | 243 250 | 51,6 | 35 932 | 14 091 | 39,2 | 27,0 | 13,1 |
| 1991 | 625 | 12 586 | 474 314 | 246 732 | 52,0 | 35 387 | 13 908 | 39,3 | 26,0 | 13,4 |
| 1992 | 623 | 12 830 | 481 820 | 252 447 | 52,4 | 35 087 | 13 880 | 39,6 | 26,3 | 13,7 |
| 1993 | 624 | 12 997 | 490 558 | 258 003 | 52,6 | 34 963 | 13 970 | 40,0 | 26,5 | 14,0 |
| 1994 | 623 | 13 102 | 494 327 | 260 749 | 52,7 | 34 926 | 14 132 | 40,5 | 26,5 | 14,2 |
| 1995 | 623 | 13 214 | 499 443 | 264 912 | 53,0 | 34 737 | 14 180 | 40,8 | 26,7 | 14,4 |
| 1996 | 621 | 13 289 | 507 953 | 270 474 | 53,2 | 34 587 | 14 258 | 41,2 | 27,0 | 14,7 |
| 1997 | 620 | 13 441 | 519 329 | 277 013 | 53,3 | 34 207 | 14 291 | 41,8 | 27,3 | 15,2 |
| 1998 | 621 | 13 624 | 529 621 | 283 520 | 53,5 | 34 330 | 14 580 | 42,5 | 27,3 | 15,4 |
| 1999 | 624 | 13 740 | 534 620 | 286 994 | 53,7 | 34 051 | 14 627 | 43,0 | 27,4 | 15,7 |
| 2000 | 627 | 13 873 | 534 367 | 287 884 | 53,9 | 33 759 | 14 730 | 43,6 | 27,3 | 15,8 |
| 2001 | 628 | 13 949 | 536 299 | 290 091 | 54,1 | 33 561 | 14 918 | 44,5 | 27,5 | 16,0 |
| 2002 | 627 | 13 981 | 541 286 | 292 729 | 54,1 | 33 241 | 15 064 | 45,3 | 27,7 | 16,3 |
| 2003 | 628 | 13 911 | 547 513 | 295 837 | 54,0 | 33 044 | 15 268 | 46,2 | 27,7 | 16,6 |
| 2004 | 627 | 13 972 | 557 038 | 300 344 | 53,9 | 33 200 | 15 671 | 47,2 | 28,1 | 16,8 |
| 2005 | 626 | 13 997 | 569 077 | 305 682 | 53,7 | 33 855 | 16 310 | 48,2 | 28,2 | 16,8 |

Noch: **Allgemeinbildende Schulen 1985 – 2005**

| Jahr | Schulen | Klassen | Schüler/-innen | | | Hauptamtliche und BAT-Lehrer/-innen | | | Schüler/-innen je | |
|------|---------|---------|----------------|----------|-------------------|-------------------------------------|----------|-------------------|----------------------|--------------------------|
| | | | insgesamt | weiblich | | insgesamt | weiblich | | Klasse ¹⁾ | Lehrer/-in ²⁾ |
| | | | | Anzahl | in % von Spalte 3 | | Anzahl | in % von Spalte 6 | | |
| 1 | 2 | 3 | 4 | 5 | 6 | 7 | 8 | 9 | 10 | |

Gesamtschulen

| | | | | | | | | | | |
|------|-----|-------|---------|---------|------|--------|-------|------|------|------|
| 1985 | 64 | 1 919 | 60 458 | 27 541 | 45,6 | 5 045 | 2 399 | 47,6 | 27,7 | 12,0 |
| 1986 | 81 | 2 159 | 66 479 | 30 073 | 45,2 | 5 928 | 2 850 | 48,1 | 27,4 | 11,2 |
| 1987 | 96 | 2 488 | 74 658 | 33 717 | 45,2 | 6 891 | 3 311 | 48,0 | 26,9 | 10,8 |
| 1988 | 119 | 2 846 | 85 682 | 38 618 | 45,1 | 8 059 | 3 889 | 48,3 | 27,0 | 10,6 |
| 1989 | 134 | 3 268 | 97 961 | 44 569 | 45,5 | 8 930 | 4 329 | 48,5 | 27,0 | 11,0 |
| 1990 | 157 | 3 784 | 112 696 | 51 734 | 45,9 | 9 906 | 4 823 | 48,7 | 27,0 | 11,4 |
| 1991 | 171 | 4 307 | 127 461 | 58 878 | 46,2 | 10 950 | 5 424 | 49,5 | 27,0 | 11,6 |
| 1992 | 182 | 4 796 | 143 119 | 66 462 | 46,4 | 12 168 | 6 155 | 50,6 | 27,3 | 11,8 |
| 1993 | 188 | 5 209 | 157 798 | 73 612 | 46,6 | 12 730 | 6 501 | 51,1 | 27,5 | 12,4 |
| 1994 | 192 | 5 525 | 170 443 | 79 994 | 46,9 | 13 478 | 6 975 | 51,8 | 27,6 | 12,6 |
| 1995 | 198 | 5 784 | 180 931 | 85 314 | 47,2 | 14 228 | 7 481 | 52,6 | 27,7 | 12,7 |
| 1996 | 203 | 5 990 | 191 076 | 90 485 | 47,4 | 14 889 | 7 869 | 52,9 | 27,8 | 12,8 |
| 1997 | 209 | 6 175 | 200 105 | 95 459 | 47,7 | 15 248 | 8 090 | 53,1 | 27,9 | 13,1 |
| 1998 | 215 | 6 346 | 207 039 | 99 377 | 48,0 | 15 682 | 8 345 | 53,2 | 28,0 | 13,2 |
| 1999 | 215 | 6 483 | 211 179 | 101 743 | 48,2 | 16 128 | 8 631 | 53,5 | 27,9 | 13,1 |
| 2000 | 215 | 6 613 | 214 025 | 103 418 | 48,3 | 16 153 | 8 648 | 53,5 | 28,0 | 13,2 |
| 2001 | 216 | 6 745 | 217 721 | 105 859 | 48,6 | 16 271 | 8 739 | 53,7 | 28,0 | 13,4 |
| 2002 | 216 | 6 836 | 221 991 | 108 369 | 48,8 | 16 390 | 8 828 | 53,9 | 28,1 | 13,5 |
| 2003 | 217 | 6 883 | 226 540 | 111 469 | 49,2 | 16 542 | 8 971 | 54,2 | 28,1 | 13,7 |
| 2004 | 216 | 6 892 | 230 326 | 114 009 | 49,5 | 16 680 | 9 128 | 54,7 | 28,1 | 13,8 |
| 2005 | 217 | 6 891 | 233 348 | 116 288 | 49,8 | 16 939 | 9 342 | 55,2 | 28,1 | 13,8 |

freie Waldorfschulen

| | | | | | | | | | | |
|------|----|-----|--------|-------|------|-------|-------|------|------|------|
| 1985 | 25 | 314 | 9 805 | 4 985 | 50,8 | 732 | 385 | 52,6 | 31,2 | 13,4 |
| 1986 | 26 | 337 | 10 259 | 5 259 | 51,3 | 781 | 416 | 53,3 | 30,4 | 13,1 |
| 1987 | 29 | 369 | 11 098 | 5 645 | 50,9 | 853 | 470 | 55,1 | 30,1 | 13,0 |
| 1988 | 30 | 414 | 11 704 | 5 944 | 50,8 | 896 | 499 | 55,7 | 28,3 | 13,1 |
| 1989 | 33 | 439 | 12 261 | 6 243 | 50,9 | 935 | 512 | 54,8 | 27,9 | 13,1 |
| 1990 | 34 | 451 | 12 790 | 6 572 | 51,4 | 997 | 539 | 54,1 | 28,4 | 12,8 |
| 1991 | 37 | 456 | 13 346 | 6 768 | 50,7 | 1 026 | 562 | 54,8 | 29,3 | 13,0 |
| 1992 | 40 | 489 | 14 111 | 7 182 | 50,9 | 1 074 | 586 | 54,6 | 28,9 | 13,1 |
| 1993 | 40 | 487 | 14 631 | 7 503 | 51,3 | 1 141 | 628 | 55,0 | 30,0 | 12,8 |
| 1994 | 41 | 504 | 15 201 | 7 802 | 51,3 | 1 289 | 728 | 56,5 | 30,2 | 11,8 |
| 1995 | 43 | 521 | 15 579 | 8 038 | 51,6 | 1 319 | 756 | 57,3 | 29,9 | 11,8 |
| 1996 | 43 | 539 | 15 875 | 8 207 | 51,7 | 1 343 | 771 | 57,4 | 29,5 | 11,8 |
| 1997 | 43 | 551 | 16 058 | 8 270 | 51,5 | 1 376 | 787 | 57,2 | 29,1 | 11,7 |
| 1998 | 43 | 596 | 16 369 | 8 352 | 51,0 | 1 379 | 793 | 57,5 | 27,5 | 11,9 |
| 1999 | 45 | 614 | 16 546 | 8 510 | 51,4 | 1 438 | 852 | 59,2 | 26,9 | 11,5 |
| 2000 | 48 | 626 | 16 710 | 8 492 | 50,8 | 1 471 | 879 | 59,8 | 26,7 | 11,4 |
| 2001 | 48 | 638 | 16 760 | 8 544 | 51,0 | 1 498 | 929 | 62,0 | 26,3 | 11,2 |
| 2002 | 48 | 648 | 17 057 | 8 713 | 51,1 | 1 513 | 937 | 61,9 | 26,3 | 11,3 |
| 2003 | 48 | 662 | 17 480 | 8 924 | 51,1 | 1 554 | 964 | 62,0 | 26,3 | 11,2 |
| 2004 | 49 | 660 | 17 821 | 9 107 | 51,1 | 1 601 | 1 007 | 62,9 | 27,0 | 11,1 |
| 2005 | 49 | 689 | 18 147 | 9 198 | 50,7 | 1 647 | 1 036 | 62,9 | 26,3 | 11,0 |

Noch: **Allgemeinbildende Schulen 1985 – 2005**

| Jahr | Schulen | Klassen | Schüler/-innen | | | Hauptamtliche und BAT-Lehrer/-innen | | | Schüler/-innen je | |
|------|---------|---------|----------------|----------|-------------------|-------------------------------------|----------|-------------------|----------------------|--------------------------|
| | | | insgesamt | weiblich | | insgesamt | weiblich | | Klasse ¹⁾ | Lehrer/-in ²⁾ |
| | | | | Anzahl | in % von Spalte 3 | | Anzahl | in % von Spalte 6 | | |
| 1 | 2 | 3 | 4 | 5 | 6 | 7 | 8 | 9 | 10 | |

Weiterbildungskolleg

| | | | | | | | | | | |
|------|----|---|--------|--------|------|-------|-----|------|---|------|
| 1985 | 52 | x | 17 086 | 8 062 | 47,2 | 1 294 | 451 | 34,9 | x | 13,2 |
| 1986 | 53 | x | 18 705 | 8 926 | 47,7 | 1 362 | 479 | 35,2 | x | 13,7 |
| 1987 | 53 | x | 20 402 | 10 072 | 49,4 | 1 465 | 527 | 36,0 | x | 13,9 |
| 1988 | 54 | x | 22 878 | 11 678 | 51,0 | 1 599 | 600 | 37,5 | x | 14,3 |
| 1989 | 56 | x | 19 251 | 9 376 | 48,7 | 1 706 | 671 | 39,3 | x | 11,3 |
| 1990 | 59 | x | 20 161 | 10 073 | 50,0 | 1 785 | 719 | 40,3 | x | 11,3 |
| 1991 | 60 | x | 26 117 | 13 908 | 53,3 | 1 844 | 759 | 41,2 | x | 14,2 |
| 1992 | 60 | x | 21 329 | 11 255 | 52,8 | 1 750 | 715 | 40,9 | x | 12,2 |
| 1993 | 59 | x | 20 019 | 10 462 | 52,3 | 1 671 | 677 | 40,5 | x | 12,0 |
| 1994 | 56 | x | 19 136 | 9 814 | 51,3 | 1 615 | 671 | 41,5 | x | 11,8 |
| 1995 | 56 | x | 19 788 | 10 105 | 51,1 | 1 537 | 638 | 41,5 | x | 12,9 |
| 1996 | 57 | x | 20 346 | 10 370 | 51,0 | 1 568 | 669 | 42,7 | x | 13,0 |
| 1997 | 57 | x | 20 198 | 10 224 | 50,6 | 1 511 | 638 | 42,2 | x | 13,4 |
| 1998 | 56 | x | 20 724 | 10 383 | 50,1 | 1 474 | 631 | 42,8 | x | 14,1 |
| 1999 | 55 | x | 20 399 | 10 232 | 50,2 | 1 430 | 612 | 42,8 | x | 14,3 |
| 2000 | 55 | x | 20 716 | 10 408 | 50,2 | 1 376 | 588 | 42,7 | x | 15,1 |
| 2001 | 55 | x | 21 655 | 10 698 | 49,4 | 1 357 | 590 | 43,5 | x | 16,0 |
| 2002 | 55 | x | 23 580 | 11 596 | 49,2 | 1 395 | 629 | 45,1 | x | 16,9 |
| 2003 | 55 | x | 26 068 | 12 794 | 49,1 | 1 486 | 690 | 46,4 | x | 17,5 |
| 2004 | 55 | x | 27 690 | 13 659 | 49,3 | 1 588 | 757 | 47,7 | x | 17,4 |
| 2005 | 55 | x | 28 390 | 13 861 | 48,8 | 1 659 | 804 | 48,5 | x | 17,1 |

allgemeinbildende Schulen³⁾

| | | | | | | | | | | |
|------|-------|--------|-----------|-----------|------|---------|---------|------|------|------|
| 1985 | 6 750 | 82 760 | 2 061 654 | 1 001 778 | 48,6 | 142 491 | 82 974 | 58,2 | 22,2 | 14,5 |
| 1986 | 6 722 | 81 249 | 1 990 480 | 967 792 | 48,6 | 141 370 | 82 405 | 58,3 | 21,9 | 14,1 |
| 1987 | 6 665 | 79 528 | 1 937 270 | 941 131 | 48,6 | 138 913 | 80 711 | 58,1 | 21,7 | 13,9 |
| 1988 | 6 615 | 77 336 | 1 915 814 | 931 215 | 48,6 | 136 989 | 79 573 | 58,1 | 22,1 | 14,0 |
| 1989 | 6 544 | 77 415 | 1 917 903 | 932 081 | 48,6 | 135 641 | 78 954 | 58,2 | 22,3 | 14,1 |
| 1990 | 6 481 | 78 560 | 1 958 155 | 952 408 | 48,6 | 136 197 | 79 809 | 58,6 | 22,6 | 14,4 |
| 1991 | 6 436 | 79 602 | 1 993 714 | 971 859 | 48,7 | 137 172 | 81 087 | 59,1 | 22,7 | 14,5 |
| 1992 | 6 411 | 80 380 | 2 027 012 | 988 234 | 48,8 | 138 911 | 82 986 | 59,7 | 23,0 | 14,6 |
| 1993 | 6 380 | 81 646 | 2 070 925 | 1 009 950 | 48,8 | 140 077 | 84 428 | 60,3 | 23,1 | 14,8 |
| 1994 | 6 359 | 83 052 | 2 116 164 | 1 032 705 | 48,8 | 141 438 | 86 082 | 60,9 | 23,3 | 15,0 |
| 1995 | 6 352 | 84 348 | 2 167 962 | 1 058 589 | 48,8 | 143 209 | 88 204 | 61,6 | 23,5 | 15,1 |
| 1996 | 6 354 | 85 563 | 2 215 720 | 1 081 933 | 48,8 | 144 802 | 90 070 | 62,2 | 23,6 | 15,3 |
| 1997 | 6 354 | 86 786 | 2 258 596 | 1 103 516 | 48,9 | 145 800 | 91 569 | 62,8 | 23,7 | 15,5 |
| 1998 | 6 363 | 87 512 | 2 281 825 | 1 116 197 | 48,9 | 146 797 | 92 873 | 63,3 | 23,7 | 15,5 |
| 1999 | 6 382 | 87 895 | 2 297 503 | 1 124 431 | 48,9 | 146 998 | 93 627 | 63,7 | 23,8 | 15,6 |
| 2000 | 6 392 | 88 521 | 2 307 318 | 1 128 711 | 48,9 | 147 804 | 95 157 | 64,4 | 23,7 | 15,6 |
| 2001 | 6 410 | 88 816 | 2 311 725 | 1 131 519 | 48,9 | 148 582 | 96 501 | 64,9 | 23,7 | 15,6 |
| 2002 | 6 405 | 89 263 | 2 323 118 | 1 137 643 | 49,0 | 149 663 | 98 015 | 65,5 | 23,7 | 15,5 |
| 2003 | 6 404 | 89 344 | 2 339 118 | 1 146 807 | 49,0 | 150 008 | 99 084 | 66,1 | 23,7 | 15,6 |
| 2004 | 6 395 | 88 677 | 2 333 641 | 1 145 264 | 49,1 | 150 198 | 99 980 | 66,6 | 23,7 | 15,5 |
| 2005 | 6 387 | 87 277 | 2 315 552 | 1 137 031 | 49,1 | 150 563 | 100 733 | 66,9 | 23,8 | 15,4 |

Anhang

1. Schülerinnen und Schüler*) an Grundschulen 2005/2006 nach Schuljahrgang und Geburtsjahr

| Geburtsjahr a = Zusammen b = weiblich c = männlich | Schülerinnen und Schüler im ... | | | Primarstufe | Integrations- schüler/-innen | Schüler/-innen insgesamt | |
|---|---------------------------------|----------------|----------------|----------------|---------------------------------|-----------------------------|----------------|
| | Schul- eingangsphase (EP) | 3. | 4. | | | | |
| 2000 | a | 519 | – | – | 519 | – | 519 |
| | b | 321 | – | – | 321 | – | 321 |
| | c | 198 | – | – | 198 | – | 198 |
| 1999 | a | 94 748 | – | – | 94 748 | 16 | 94 764 |
| | b | 48 155 | – | – | 48 155 | 5 | 48 160 |
| | c | 46 592 | – | – | 46 593 | 11 | 46 604 |
| 1998 | a | 174 539 | 987 | 15 | 175 541 | 65 | 175 606 |
| | b | 85 716 | 489 | 6 | 86 211 | 30 | 86 241 |
| | c | 88 822 | 498 | 9 | 89 330 | 35 | 89 365 |
| 1997 | a | 96 775 | 84 322 | 1 111 | 182 208 | 87 | 182 295 |
| | b | 45 109 | 44 167 | 549 | 89 825 | 48 | 89 873 |
| | c | 51 667 | 40 155 | 562 | 92 383 | 40 | 92 422 |
| 1996 | a | 8 804 | 97 506 | 77 068 | 183 378 | 68 | 183 446 |
| | b | 3 772 | 46 273 | 40 241 | 90 286 | 32 | 90 318 |
| | c | 5 032 | 51 233 | 36 827 | 93 092 | 36 | 93 128 |
| 1995 | a | 643 | 12 455 | 92 784 | 105 882 | 55 | 105 937 |
| | b | 293 | 5 339 | 44 456 | 50 088 | 24 | 50 112 |
| | c | 350 | 7 116 | 48 328 | 55 794 | 31 | 55 825 |
| 1994 | a | 12 | 1 063 | 13 104 | 14 179 | 21 | 14 200 |
| | b | 7 | 444 | 5 481 | 5 932 | 12 | 5 944 |
| | c | 5 | 619 | 7 623 | 8 247 | 9 | 8 256 |
| 1993 und früher | a | 15 | 67 | 1 083 | 1 165 | 3 | 1 168 |
| | b | 8 | 37 | 476 | 521 | – | 521 |
| | c | 7 | 30 | 607 | 644 | 3 | 647 |
| Insgesamt | a | 376 055 | 196 400 | 185 165 | 757 620 | 315 | 757 935 |
| | b | 183 381 | 96 749 | 91 209 | 371 339 | 151 | 371 490 |
| | c | 192 674 | 99 651 | 93 956 | 386 281 | 164 | 386 445 |

*) geschätzte Zahlen auf der Basis der Altersstruktur, die 2003 ermittelt wurde

2. Schülerinnen und Schüler*) an Hauptschulen 2005/2006 nach Schuljahrgang und Geburtsjahr

| Geburtsjahr a = Zusammen b = weiblich c = männlich | Schüler/-innen im ... | | | | | | Sekundar- stufe I | Integrations- schüler/-innen | Schüler/-innen insgesamt | |
|---|-----------------------|---------------|---------------|---------------|---------------|---------------|----------------------|---------------------------------|-----------------------------|----------------|
| | 5. | 6. | 7. | 8. | 9. | 10. | | | | |
| | Schuljahrgang | | | | | | | | | |
| 1995 und später | a | 7 279 | 67 | 4 | – | 1 | 2 | 7 353 | 1 | 7 354 |
| | b | 3 407 | 30 | 2 | – | – | 1 | 3 440 | – | 3 440 |
| | c | 3 872 | 37 | 2 | – | 1 | 1 | 3 913 | 1 | 3 914 |
| 1994 | a | 15 348 | 8 254 | 96 | 6 | 1 | 2 | 23 707 | 12 | 23 719 |
| | b | 6 501 | 3 849 | 43 | 4 | – | 1 | 10 398 | 7 | 10 405 |
| | c | 8 849 | 4 405 | 53 | 2 | 1 | 1 | 13 309 | 5 | 13 314 |
| 1993 | a | 7 113 | 17 878 | 9 728 | 126 | 14 | 2 | 34 861 | 17 | 34 878 |
| | b | 2 825 | 7 516 | 4 599 | 59 | 7 | 2 | 15 008 | 7 | 15 015 |
| | c | 4 288 | 10 361 | 5 129 | 67 | 7 | – | 19 853 | 12 | 19 863 |
| 1992 | a | 1 013 | 9 401 | 21 721 | 10 041 | 94 | 3 | 42 273 | 18 | 42 291 |
| | b | 406 | 3 583 | 9 248 | 4 742 | 43 | – | 18 022 | 5 | 18 027 |
| | c | 607 | 5 818 | 12 473 | 5 299 | 51 | 3 | 24 251 | 13 | 24 264 |
| 1991 | a | 108 | 1 795 | 11 213 | 22 528 | 10 110 | 57 | 45 811 | 11 | 45 822 |
| | b | 51 | 637 | 4 475 | 9 702 | 4 832 | 21 | 19 718 | 7 | 19 725 |
| | c | 57 | 1 158 | 6 738 | 12 826 | 5 278 | 36 | 26 093 | 4 | 26 097 |
| 1990 | a | 41 | 212 | 2 885 | 13 762 | 25 184 | 9 717 | 51 801 | 9 | 51 810 |
| | b | 20 | 102 | 1 083 | 5 540 | 10 820 | 4 614 | 22 179 | 5 | 22 184 |
| | c | 21 | 110 | 1 802 | 8 222 | 14 366 | 5 103 | 29 622 | 4 | 29 626 |
| 1989 | a | 31 | 16 | 445 | 3 625 | 16 446 | 21 827 | 42 390 | 2 | 42 392 |
| | b | 13 | 5 | 164 | 1 344 | 6 586 | 9 481 | 17 593 | 1 | 17 594 |
| | c | 18 | 11 | 281 | 2 281 | 9 860 | 12 344 | 24 797 | 1 | 24 798 |
| 1988 | a | 14 | 3 | 16 | 359 | 3 741 | 12 016 | 16 149 | 7 | 16 156 |
| | b | 8 | 1 | 7 | 155 | 1 475 | 5 059 | 6 705 | 2 | 6 707 |
| | c | 6 | 2 | 9 | 204 | 2 266 | 6 957 | 9 444 | 5 | 9 449 |
| 1987 und früher | a | 6 | 3 | 2 | 3 | 360 | 2 358 | 2 732 | 2 | 2 734 |
| | b | 2 | 2 | 1 | 2 | 148 | 1 022 | 1 177 | 1 | 1 178 |
| | c | 4 | 1 | 1 | 1 | 212 | 1 336 | 1 555 | 1 | 1 556 |
| Insgesamt | a | 30 953 | 37 629 | 46 110 | 50 450 | 55 951 | 45 984 | 267 077 | 79 | 267 156 |
| | b | 13 233 | 15 725 | 19 622 | 21 548 | 23 911 | 20 201 | 114 240 | 35 | 114 275 |
| | c | 17 720 | 21 904 | 26 488 | 28 902 | 32 040 | 25 783 | 152 837 | 44 | 152 881 |

*) geschätzte Zahlen auf der Basis der Altersstruktur, die 2003 ermittelt wurde

3. Schülerinnen und Schüler*) an Realschulen 2005/2006 nach Schuljahrgang und Geburtsjahr

| Geburtsjahr a = Zusammen b = weiblich c = männlich | Schüler/-innen im ... | | | | | | Integrations- schüler/-innen | Schüler/-innen insgesamt | |
|---|-----------------------|---------------|---------------|---------------|---------------|---------------|---------------------------------|-----------------------------|----------------|
| | 5. | 6. | 7. | 8. | 9. | 10. | | | |
| | Schuljahrgang | | | | | | | | |
| 1995 und später | a | 22 255 | 134 | 1 | – | – | – | 22 390 | |
| | b | 11 487 | 61 | – | – | – | – | 11 548 | |
| | c | 10 768 | 73 | 1 | – | – | – | 10 842 | |
| 1994 | a | 25 811 | 22 867 | 80 | – | – | – | 48 758 | |
| | b | 12 190 | 11 783 | 43 | – | – | – | 24 016 | |
| | c | 13 622 | 11 084 | 37 | – | – | – | 24 743 | |
| 1993 | a | 2 272 | 28 236 | 21 435 | 49 | – | – | 51 992 | |
| | b | 937 | 13 367 | 11 425 | 14 | – | – | 25 743 | |
| | c | 1 335 | 14 870 | 10 010 | 35 | – | – | 26 250 | |
| 1992 | a | 125 | 3 596 | 29 444 | 21 229 | 45 | – | 54 439 | |
| | b | 59 | 1 499 | 14 469 | 11 540 | 18 | – | 27 585 | |
| | c | 66 | 2 097 | 14 974 | 9 689 | 27 | – | 26 853 | |
| 1991 | a | 20 | 171 | 5 369 | 29 649 | 19 278 | 54 | 54 541 | |
| | b | 13 | 61 | 2 314 | 14 727 | 10 648 | 36 | 27 799 | |
| | c | 7 | 110 | 3 055 | 14 921 | 8 629 | 18 | 26 740 | |
| 1990 | a | – | 5 | 363 | 7 970 | 29 619 | 18 131 | 56 088 | |
| | b | – | 3 | 165 | 3 482 | 14 898 | 10 166 | 28 714 | |
| | c | – | 2 | 198 | 4 488 | 14 719 | 7 965 | 27 372 | |
| 1989 | a | – | 1 | 14 | 777 | 9 942 | 26 599 | 37 333 | |
| | b | – | – | 5 | 334 | 4 342 | 13 639 | 18 320 | |
| | c | – | 1 | 9 | 443 | 5 600 | 12 960 | 19 013 | |
| 1988 | a | – | – | 1 | 38 | 1 265 | 9 548 | 10 852 | |
| | b | – | – | – | 22 | 487 | 4 326 | 4 835 | |
| | c | – | – | 1 | 16 | 778 | 5 222 | 6 017 | |
| 1987 und früher | a | – | – | – | 7 | 72 | 1 225 | 1 304 | |
| | b | – | – | – | 2 | 36 | 524 | 562 | |
| | c | – | – | – | 5 | 36 | 701 | 742 | |
| Insgesamt | a | 50 483 | 55 010 | 56 707 | 59 719 | 60 221 | 55 557 | – | 337 697 |
| | b | 24 686 | 26 774 | 28 421 | 30 121 | 30 429 | 28 691 | – | 169 122 |
| | c | 25 797 | 28 236 | 28 286 | 29 598 | 29 792 | 26 866 | – | 168 575 |

*) geschätzte Zahlen auf der Basis der Altersstruktur, die 2003 ermittelt wurde

4. Schülerinnen und Schüler*) an Gesamtschulen

| Lfd. Nr. | Geburtsjahr a = Zusammen b = weiblich c = männlich | | Schülerinnen und | | | | | |
|----------|---|----------|------------------|---------------|---------------|---------------|---------------|---------------|
| | | | Schuljahrgang/ | | | | | |
| | | | 5. | 6. | 7. | 8. | 9. | 10. |
| 1 | 1995 und später | a | 11 670 | 60 | - | - | - | - |
| | | b | 6 084 | 29 | - | - | - | - |
| | | c | 5 586 | 31 | - | - | - | - |
| 2 | 1994 | a | 16 337 | 11 365 | 34 | - | - | - |
| | | b | 7 840 | 5 933 | 17 | - | - | - |
| | | c | 8 497 | 5 432 | 17 | - | - | - |
| 3 | 1993 | a | 3 692 | 16 392 | 11 310 | 18 | - | - |
| | | b | 1 634 | 7 851 | 5 894 | 9 | - | - |
| | | c | 2 058 | 8 541 | 5 416 | 9 | - | - |
| 4 | 1992 | a | 413 | 3 910 | 16 842 | 10 917 | 37 | - |
| | | b | 178 | 1 716 | 8 228 | 5 709 | 17 | - |
| | | c | 235 | 2 194 | 8 615 | 5 208 | 20 | - |
| 5 | 1991 | a | 28 | 279 | 3 706 | 16 708 | 10 472 | 19 |
| | | b | 11 | 125 | 1 635 | 8 045 | 5 491 | 11 |
| | | c | 17 | 154 | 2 071 | 8 664 | 4 981 | 8 |
| 6 | 1990 | a | - | 16 | 326 | 4 357 | 17 291 | 10 324 |
| | | b | - | 6 | 145 | 1 838 | 8 343 | 5 397 |
| | | c | - | 10 | 181 | 2 519 | 8 948 | 4 927 |
| 7 | 1989 | a | - | - | 22 | 377 | 5 337 | 15 818 |
| | | b | - | - | 8 | 180 | 2 295 | 7 569 |
| | | c | - | - | 14 | 197 | 3 042 | 8 249 |
| 8 | 1988 | a | - | - | - | 13 | 562 | 4 563 |
| | | b | - | - | - | 7 | 241 | 1 981 |
| | | c | - | - | - | 6 | 321 | 2 582 |
| 9 | 1987 | a | - | - | - | 1 | 26 | 464 |
| | | b | - | - | - | 1 | 12 | 204 |
| | | c | - | - | - | - | 14 | 260 |
| 10 | 1986 | a | - | - | - | - | 1 | 20 |
| | | b | - | - | - | - | 1 | 12 |
| | | c | - | - | - | - | - | 8 |
| 11 | 1985 | a | - | - | - | - | - | 1 |
| | | b | - | - | - | - | - | - |
| | | c | - | - | - | - | - | 1 |
| 12 | 1984 | a | - | - | - | - | - | - |
| | | b | - | - | - | - | - | - |
| | | c | - | - | - | - | - | - |
| 13 | 1983 | a | - | - | - | - | - | - |
| | | b | - | - | - | - | - | - |
| | | c | - | - | - | - | - | - |
| 14 | 1982 | a | - | - | - | - | - | - |
| | | b | - | - | - | - | - | - |
| | | c | - | - | - | - | - | - |
| 15 | Insgesamt | a | 32 140 | 32 022 | 32 240 | 32 391 | 33 726 | 31 209 |
| | | b | 15 747 | 15 660 | 15 927 | 15 789 | 16 400 | 15 174 |
| | | c | 16 393 | 16 362 | 16 313 | 16 602 | 17 326 | 16 035 |

*) geschätzte Zahlen auf der Basis der Altersstruktur, die 2003 ermittelt wurde

2005/2006 nach Schuljahrgang und Geburtsjahr

| Schüler im (in der) ... | | | | | Integrations- schüler/-innen | Schüler/-innen insgesamt | Lfd. Nr. |
|-------------------------|---------------|---------------|---------------|------------------|---------------------------------|-----------------------------|-------------|
| Schulstufe | | | | | | | |
| Sekundarstufe I | 11. | 12. | 13. | Sekundarstufe II | | | |
| 11 730 | - | - | - | - | 1 | 11 731 | 1 |
| 6 113 | - | - | - | - | 1 | 6 114 | |
| 5 617 | - | - | - | - | - | 5 617 | |
| 27 736 | - | - | - | - | 9 | 27 745 | 2 |
| 13 790 | - | - | - | - | 6 | 13 796 | |
| 13 946 | - | - | - | - | 3 | 13 949 | |
| 31 412 | - | - | - | - | 14 | 31 426 | 3 |
| 15 388 | - | - | - | - | 8 | 15 396 | |
| 16 024 | - | - | - | - | 6 | 16 030 | |
| 32 119 | - | 1 | - | 1 | 12 | 32 132 | 4 |
| 15 848 | - | - | - | - | 7 | 15 855 | |
| 16 271 | - | 1 | - | 1 | 5 | 16 277 | |
| 31 212 | 1 | 1 | - | 2 | 20 | 31 234 | 5 |
| 15 318 | 1 | 1 | - | 2 | 9 | 15 329 | |
| 15 894 | - | - | - | - | 11 | 15 905 | |
| 32 314 | 31 | - | - | 31 | 22 | 32 367 | 6 |
| 15 729 | 13 | - | - | 13 | 10 | 15 752 | |
| 16 585 | 18 | - | - | 18 | 12 | 16 615 | |
| 21 554 | 5 195 | 31 | - | 5 226 | 17 | 26 797 | 7 |
| 10 052 | 3 026 | 18 | - | 3 044 | 10 | 13 106 | |
| 11 502 | 2 169 | 13 | - | 2 182 | 7 | 13 691 | |
| 5 138 | 7 238 | 4 180 | 12 | 11 430 | 8 | 16 576 | 8 |
| 2 229 | 3 920 | 2 447 | 10 | 6 377 | 4 | 8 610 | |
| 2 909 | 3 317 | 1 733 | 2 | 5 053 | 4 | 7 966 | |
| 491 | 2 630 | 5 889 | 3 405 | 11 924 | 3 | 12 418 | 9 |
| 217 | 1 261 | 3 324 | 2 007 | 6 592 | 2 | 6 811 | |
| 274 | 1 369 | 2 566 | 1 398 | 5 332 | 1 | 5 607 | |
| 21 | 495 | 2 497 | 4 893 | 7 885 | 1 | 7 907 | 10 |
| 13 | 235 | 1 238 | 2 648 | 4 121 | - | 4 134 | |
| 8 | 260 | 1 259 | 2 244 | 3 764 | 1 | 3 773 | |
| 1 | 53 | 476 | 1 959 | 2 488 | - | 2 489 | 11 |
| - | 27 | 225 | 917 | 1 169 | - | 1 169 | |
| 1 | 26 | 251 | 1 042 | 1 319 | - | 1 320 | |
| - | 2 | 55 | 423 | 480 | - | 480 | 12 |
| - | 1 | 22 | 171 | 194 | - | 194 | |
| - | 1 | 33 | 252 | 286 | - | 286 | |
| - | - | 1 | 45 | 46 | - | 46 | 13 |
| - | - | 1 | 21 | 22 | - | 22 | |
| - | - | - | 24 | 24 | - | 24 | |
| - | - | - | - | - | - | - | 14 |
| - | - | - | - | - | - | - | |
| - | - | - | - | - | - | - | |
| 193 728 | 15 645 | 13 131 | 10 737 | 39 513 | 107 | 233 348 | 15 |
| 94 697 | 8 484 | 7 276 | 5 774 | 21 534 | 57 | 116 288 | |
| 99 031 | 7 161 | 5 855 | 4 963 | 17 979 | 50 | 117 060 | |

5. Schülerinnen und Schüler*) an Gymnasien

| Lfd. Nr. | Geburtsjahr a = Zusammen b = weiblich c = männlich | Schülerinnen und Schuljahrgang/ | | | | | | |
|----------|---|------------------------------------|---------------|---------------|---------------|---------------|---------------|---------------|
| | | 5. | 6. | 7. | 8. | 9. | 10. | |
| | | | | | | | | |
| 1 | 1995 und später | a | 35 074 | 583 | 11 | 1 | - | - |
| | | b | 18 999 | 263 | 7 | 1 | - | - |
| | | c | 16 076 | 320 | 4 | - | - | - |
| 2 | 1994 | a | 33 331 | 32 896 | 512 | 17 | - | - |
| | | b | 16 811 | 17 844 | 224 | 8 | - | - |
| | | c | 16 520 | 15 051 | 288 | 9 | - | - |
| 3 | 1993 | a | 642 | 34 411 | 29 206 | 513 | 7 | 2 |
| | | b | 281 | 17 605 | 16 081 | 235 | 2 | 1 |
| | | c | 361 | 16 807 | 13 124 | 278 | 5 | 1 |
| 4 | 1992 | a | 48 | 1 206 | 34 346 | 28 256 | 424 | 8 |
| | | b | 20 | 495 | 17 715 | 15 614 | 188 | 4 |
| | | c | 28 | 711 | 16 631 | 12 642 | 236 | 4 |
| 5 | 1991 | a | 10 | 50 | 2 420 | 33 354 | 25 566 | 390 |
| | | b | 7 | 28 | 1 014 | 17 507 | 14 701 | 187 |
| | | c | 3 | 22 | 1 406 | 15 848 | 10 865 | 203 |
| 6 | 1990 | a | - | 1 | 126 | 4 104 | 32 504 | 23 668 |
| | | b | - | - | 57 | 1 783 | 17 276 | 13 532 |
| | | c | - | 1 | 69 | 2 321 | 15 228 | 10 136 |
| 7 | 1989 | a | - | - | 14 | 302 | 5 205 | 29 329 |
| | | b | - | - | 7 | 141 | 2 375 | 15 631 |
| | | c | - | - | 7 | 161 | 2 830 | 13 696 |
| 8 | 1988 | a | - | - | - | 9 | 519 | 5 584 |
| | | b | - | - | - | 3 | 235 | 2 512 |
| | | c | - | - | - | 6 | 284 | 3 072 |
| 9 | 1987 | a | - | - | - | 1 | 27 | 679 |
| | | b | - | - | - | - | 10 | 298 |
| | | c | - | - | - | 1 | 17 | 381 |
| 10 | 1986 | a | - | - | - | - | 1 | 44 |
| | | b | - | - | - | - | 1 | 32 |
| | | c | - | - | - | - | - | 12 |
| 11 | 1985 | a | - | - | - | - | - | - |
| | | b | - | - | - | - | - | - |
| | | c | - | - | - | - | - | - |
| 12 | 1984 | a | - | - | - | - | - | - |
| | | b | - | - | - | - | - | - |
| | | c | - | - | - | - | - | - |
| 13 | 1983 | a | - | - | - | - | - | - |
| | | b | - | - | - | - | - | - |
| | | c | - | - | - | - | - | - |
| 14 | 1982 | a | - | - | - | - | - | - |
| | | b | - | - | - | - | - | - |
| | | c | - | - | - | - | - | - |
| 15 | Insgesamt | a | 69 105 | 69 147 | 66 635 | 66 557 | 64 253 | 59 704 |
| | | b | 36 118 | 36 235 | 35 105 | 35 292 | 34 788 | 32 197 |
| | | c | 32 987 | 32 912 | 31 530 | 31 265 | 29 465 | 27 507 |

*) geschätzte Zahlen auf der Basis der Altersstruktur, die 2003 ermittelt wurde

2005/2006 nach Schuljahrgang und Geburtsjahr

| Schüler im (in der) ... | | | | | Integrations- schüler/-innen | Schüler/-innen insgesamt | Lfd. Nr. |
|-------------------------|---------------|---------------|---------------|------------------|---------------------------------|-----------------------------|-------------|
| Schulstufe | | | | | | | |
| Sekundarstufe I | 11. | 12. | 13. | Sekundarstufe II | | | |
| 35 669 | - | - | - | - | - | 35 669 | 1 |
| 19 270 | - | - | - | - | - | 19 270 | |
| 16 399 | - | - | - | - | - | 16 399 | |
| 66 756 | - | - | - | - | - | 66 756 | 2 |
| 34 887 | - | - | - | - | - | 34 887 | |
| 31 869 | - | - | - | - | - | 31 869 | |
| 64 781 | - | - | - | - | 1 | 64 782 | 3 |
| 34 205 | - | - | - | - | 1 | 34 206 | |
| 30 576 | - | - | - | - | - | 30 576 | |
| 64 288 | - | - | - | - | 1 | 64 289 | 4 |
| 34 036 | - | - | - | - | 1 | 34 037 | |
| 30 252 | - | - | - | - | - | 30 252 | |
| 61 790 | 8 | - | - | 8 | 1 | 61 799 | 5 |
| 33 444 | - | - | - | - | 1 | 33 445 | |
| 28 346 | 8 | - | - | 8 | - | 28 354 | |
| 60 403 | 431 | 19 | - | 450 | 1 | 60 854 | 6 |
| 32 648 | 226 | 11 | - | 237 | 1 | 32 886 | |
| 27 755 | 205 | 8 | - | 213 | - | 27 968 | |
| 34 850 | 25 100 | 486 | 8 | 25 594 | 1 | 60 445 | 7 |
| 18 154 | 14 649 | 290 | 3 | 14 942 | 1 | 33 097 | |
| 16 696 | 10 451 | 196 | 5 | 10 652 | - | 27 348 | |
| 6 112 | 31 272 | 23 295 | 379 | 54 946 | 1 | 61 059 | 8 |
| 2 750 | 17 128 | 13 523 | 227 | 30 878 | - | 33 628 | |
| 3 362 | 14 141 | 9 772 | 152 | 24 068 | 1 | 27 431 | |
| 707 | 5 962 | 27 937 | 19 949 | 53 848 | - | 54 555 | 9 |
| 308 | 2 714 | 15 280 | 11 935 | 29 929 | - | 30 237 | |
| 399 | 3 248 | 12 658 | 8 014 | 23 919 | - | 24 318 | |
| 45 | 949 | 5 706 | 25 065 | 31 720 | - | 31 765 | 10 |
| 33 | 399 | 2 642 | 13 768 | 16 809 | - | 16 842 | |
| 12 | 550 | 3 064 | 11 296 | 14 911 | - | 14 923 | |
| - | 93 | 748 | 5 345 | 6 186 | - | 6 186 | 11 |
| - | 49 | 299 | 2 408 | 2 756 | - | 2 756 | |
| - | 44 | 449 | 2 937 | 3 430 | - | 3 430 | |
| - | 10 | 91 | 735 | 836 | - | 836 | 12 |
| - | 6 | 52 | 289 | 347 | - | 347 | |
| - | 4 | 39 | 446 | 489 | - | 489 | |
| - | 2 | 6 | 65 | 73 | - | 73 | 13 |
| - | 1 | 5 | 31 | 37 | - | 37 | |
| - | 1 | 1 | 34 | 36 | - | 36 | |
| - | 1 | 3 | 5 | 9 | - | 9 | 14 |
| - | - | 3 | 4 | 7 | - | 7 | |
| - | 1 | - | 1 | 2 | - | 2 | |
| 395 401 | 63 828 | 58 291 | 51 551 | 173 670 | 6 | 569 077 | 15 |
| 209 735 | 35 172 | 32 105 | 28 665 | 95 942 | 5 | 305 682 | |
| 185 666 | 28 656 | 26 186 | 22 886 | 77 728 | 1 | 263 395 | |

6. Allgemeinbildende Schulen 1992/93

| Lfd. Nr. | Schulform | Schulen | | | | | |
|----------|---|--------------|--------------|--------------|--------------|--------------|--------------|
| | | 1992/93 | 1993/94 | 1994/95 | 1995/96 | 1996/97 | 1997/98 |
| 1 | Grundschulen | 3 395 | 3 401 | 3 411 | 3 424 | 3 435 | 3 446 |
| 2 | Hauptschulen | 872 | 837 | 809 | 781 | 770 | 757 |
| 3 | Volksschulen | 3 | 3 | 3 | 3 | 2 | 2 |
| 4 | Realschulen | 517 | 514 | 516 | 514 | 516 | 517 |
| 5 | Gesamtschulen | 182 | 188 | 192 | 198 | 203 | 209 |
| 6 | Gymnasien | 623 | 624 | 623 | 623 | 621 | 620 |
| 7 | Freie Waldorfschulen | 40 | 40 | 41 | 43 | 43 | 43 |
| 8 | Förderschulen im Bereich G/H | 717 | 712 | 706 | 708 | 705 | 701 |
| 9 | Förderschulen im Bereich R/Gy | 2 | 2 | 2 | 2 | 2 | 2 |
| 10 | Schulen der allgemeinen Ausbildung zusammen | 6 351 | 6 321 | 6 303 | 6 296 | 6 297 | 6 297 |
| 11 | Abendrealschulen | 25 | 25 | 22 | 22 | 23 | 23 |
| 12 | Abendgymnasien | 19 | 18 | 18 | 18 | 18 | 17 |
| 13 | Kollegs | 16 | 16 | 16 | 16 | 16 | 17 |
| 14 | Weiterbildungskollegs | 60 | 59 | 56 | 56 | 57 | 57 |
| 15 | Allgemeinbildende Schulen insgesamt | 6 411 | 6 380 | 6 359 | 6 352 | 6 354 | 6 354 |

7. Indikatoren zur Versorgung der Schulen

| Lfd. Nr. | Schulform | Basisdaten | | | | | | | | |
|----------|--|-------------------------|----------------------|---------------------|-------------------------------|----------------------|---------------|------------------------------------|----------------------|-----------------------|
| | | Lehrerdaten | | | | | | | wöchentlich erteilte | |
| | | Lehrer/-innen insgesamt | | | darunter aktive Lehrer/-innen | | | | Anzahl | vollzeitbeschäftigten |
| | | Anzahl | und zwar | | Anzahl | und zwar | | | | |
| | | | hauptamtlich und BAT | vollzeitbeschäftigt | | hauptamtlich und BAT | Anzahl | darunter „echte“ ¹⁾ VZL | | |
| 1 | 2 | 3 | 4 | 5 | 6 | 7 | 8 | 9 | | |
| 1 | Grundschulen | 42 507 | 40 480 | 21 371 | 41 628 | 39 609 | 20 895 | 7 629 | 882 844,0 | 508 371,0 |
| 2 | Hauptschulen | 20 404 | 19 694 | 13 784 | 20 066 | 19 357 | 13 550 | 2 975 | 440 197,0 | 330 691,0 |
| 3 | Volksschulen | 51 | 51 | 29 | 50 | 50 | 29 | 9 | 1 104,0 | 719,0 |
| 4 | Realschulen | 19 399 | 18 504 | 11 265 | 19 121 | 18 229 | 11 112 | 3 041 | 406 251,0 | 274 959,0 |
| 5 | Gesamtschulen | 18 049 | 16 939 | 11 599 | 17 823 | 16 718 | 11 447 | 1 198 | 341 101,0 | 249 215,0 |
| 6 | Gymnasien | 37 062 | 33 855 | 23 050 | 36 613 | 33 417 | 22 774 | 2 898 | 698 207,0 | 505 209,0 |
| 7 | Freie Waldorfschulen | 1 685 | 1 647 | 553 | 1 680 | 1 642 | 549 | 221 | 31 777,0 | 13 746,0 |
| 8 | Förderschulen G/H | 18 540 | 17 632 | 11 998 | 18 127 | 17 222 | 11 703 | 1 616 | 360 663,0 | 262 100,0 |
| 9 | Förderschulen R/Gy | 109 | 102 | 69 | 107 | 100 | 68 | 8 | 2 001,0 | 1 396,0 |
| 10 | Weiterbildungskollegs | 1 693 | 1 659 | 1 234 | 1 667 | 1 633 | 1 212 | 245 | 30 134,0 | 23 647,0 |
| 11 | Allgemeinbildende Schulen insgesamt | 159 499 | 150 563 | 94 952 | 156 882 | 147 977 | 93 339 | 19 840 | 3 194 279,0 | 2 170 053,0 |

1) „echte“ Vollzeitlehrerinnen und Lehrer: Vollzeitlehrerinnen und Lehrer mit erteilten Wochenstunden > = wöchentlichem Pflichtstundensoll – 5) Berechnung auf der Basis von 26,5 Wochenstunden – 6) Berechnung auf der Basis von 25,5 Wochenstunden.

– 2005/2006 nach Schulformen und ausgewählten Schuljahren

| im Schuljahr | | | | | | | | Lfd. Nr. |
|--------------|--------------|--------------|--------------|--------------|--------------|--------------|--------------|-------------|
| 1998/99 | 1999/00 | 2000/01 | 2001/02 | 2002/03 | 2003/04 | 2004/05 | 2005/06 | |
| 3 451 | 3 461 | 3 464 | 3 470 | 3 462 | 3 458 | 3 451 | 3 442 | 1 |
| 750 | 746 | 742 | 741 | 738 | 735 | 733 | 730 | 2 |
| 2 | 2 | 2 | 2 | 2 | 2 | 2 | 2 | 3 |
| 524 | 532 | 535 | 545 | 550 | 554 | 554 | 555 | 4 |
| 215 | 215 | 215 | 216 | 216 | 217 | 216 | 217 | 5 |
| 621 | 624 | 627 | 628 | 627 | 628 | 627 | 626 | 6 |
| 43 | 45 | 48 | 48 | 48 | 48 | 49 | 49 | 7 |
| 699 | 700 | 702 | 703 | 705 | 705 | 706 | 709 | 8 |
| 2 | 2 | 2 | 2 | 2 | 2 | 2 | 2 | 9 |
| 6 307 | 6 327 | 6 337 | 6 355 | 6 350 | 6 349 | 6 340 | 6 332 | 10 |
| 23 | 23 | 23 | – | – | – | – | – | 11 |
| 17 | 16 | 16 | – | – | – | – | – | 12 |
| 16 | 16 | 16 | – | – | – | – | – | 13 |
| 56 | 55 | 55 | 55 | 55 | 55 | 55 | 55 | 14 |
| 6 363 | 6 382 | 6 392 | 6 410 | 6 405 | 6 404 | 6 395 | 6 387 | 15 |

mit Lehrerinnen und Lehrern 2005/2006

| | | | | Kennziffer | | | | | | | |
|--------------------|---|--------------------|--------------------------------------|---|-------------|-------------------|-------------|------------------------|--------------------------|-------------------------------|-------------------------------|
| Unterrichtsstunden | | Schüler/ -innen | wöchentl. Pflicht- stundensoll | durchschnittlich erteilte Wochenstunden je | | Schüler/-innen je | | | | | |
| und zwar von | | | | Lehrer/-in insgesamt | Lehrer/-in | Lehrer/-in | Lehrer/-in | Vollzeitlehrer-Einheit | | KMK- Version ²⁾ | LDS- Version ³⁾ |
| Lehrer(n)/-innen | teilzeit/ stunden- weise beschäftigten | | | | | | | Lehrer/-in | Lehrer/-in | | |
| 10 | 11 | 12 | 13 | 14 | 15 | 16 | 17 | 18 | 19 | 20 | |
| 358 952,0 | 374 473,0 | 757 935 | 28,0 | 23,8 | 24,3 | 17,8 | 18,7 | 19,1 | 22,1 | 20,9 | |
| 103 851,0 | 109 506,0 | 267 156 | 28,0 | 24,0 | 24,4 | 13,1 | 13,6 | 13,8 | 15,3 | 14,8 | |
| 385,0 | 385,0 | 751 | 28,0 | 24,8 | 24,8 | 14,7 | 14,7 | 15,0 | 17,5 | 16,7 | |
| 124 439,0 | 131 292,0 | 337 697 | 28,0 | 24,4 | 24,7 | 17,4 | 18,2 | 18,5 | 21,4 | 20,6 | |
| 83 791,0 | 91 886,0 | 233 348 | 25,5 | 21,5 | 21,8 | 12,9 | 13,8 | 14,0 | 15,5 | 14,9 | |
| 170 892,0 | 192 998,0 | 569 077 | 25,5 | 21,9 | 22,2 | 15,4 | 16,8 | 17,0 | 18,8 | 18,1 | |
| 17 844,0 | 18 031,0 | 18 147 | 25,5 / 27,5 | 24,9 | 25,0 | 10,8 | 11,0 | 11,1 | 14,1 ⁴⁾ | 14,3 | |
| 91 378,0 | 98 563,0 | 102 502 | 27,5 | 21,8 | 22,4 | 5,5 | 5,8 | 6,0 | 6,7 | 6,4 | |
| 540,0 | 605,0 | 549 | 27,5 | 20,2 | 20,5 | 5,0 | 5,4 | 5,5 | 6,1 | 5,6 | |
| 6 253,0 | 6 487,0 | 28 390 | 22,0 / 25,0 | 19,2 | 19,5 | 16,8 | 17,1 | 17,4 | 18,7 ⁵⁾ | 18,4 | |
| 958 325,0 | 1 024 226,0 | 2 315 552 | 26,2 | 22,9 | 23,2 | 14,5 | 15,4 | 15,6 | 17,5⁶⁾ | 16,9 | |

2) Sp. 19 = Sp. 12 : (Sp. 6 + (Sp. 11 : Sp. 13)) – 3) Sp. 20 = Sp. 12 : (Sp. 6 + (Sp. 11 : Sp. 15)) – 4) Berechnung auf der Basis von 24,5 Wochenstunden –

8. Schülerdaten Primarstufe 2005/2006

| Schulform | Schüler/-innen | | | | | | | |
|------------------------------------|----------------|--------------------------------|----------------|--------------|-------------------------|----------------|--------------|---|
| | insgesamt | in % der Primar-schüler/-innen | weiblich | | | ausländisch | | |
| | | | Anzahl | in % | | Anzahl | in % | |
| | | | | von Spalte 1 | der Primar-schülerinnen | | von Spalte 1 | der ausländischen Primar-schüler/-innen |
| 1 | 2 | 3 | 4 | 5 | 6 | 7 | 8 | |
| Grundschulen | 757 935 | 99,3 | 371 490 | 49,0 | 99,3 | 116 389 | 15,4 | 99,9 |
| Volksschulen | 195 | 0 | 89 | 45,6 | 0 | 3 | 1,5 | 0 |
| Freie Waldorfschulen ¹⁾ | 5 226 | 0,7 | 2 603 | 49,8 | 0,7 | 77 | 1,5 | 0,1 |
| Primarstufe | 763 356 | 100 | 374 182 | 49,0 | 100 | 116 469 | 15,3 | 100 |

Veränderungen²⁾ gegenüber 2004/05

| | | | | | | | | |
|--------------------|----------------|----------|---------------|----------|----------|---------------|-------------|----------|
| Primarstufe | -10 120 | x | -4 743 | - | x | -3 139 | -0,2 | x |
|--------------------|----------------|----------|---------------|----------|----------|---------------|-------------|----------|

Veränderungen²⁾ gegenüber 1985/86

| | | | | | | | | |
|--------------------|-----------------|----------|----------------|-------------|----------|----------------|-------------|----------|
| Primarstufe | +127 962 | x | +64 644 | +0,3 | x | +23 000 | +0,6 | x |
|--------------------|-----------------|----------|----------------|-------------|----------|----------------|-------------|----------|

1) ohne Schülerinnen und Schüler im angegliederten Förderschulbereich – 2) Bei den Veränderungsraten in den Prozenspalten handelt es sich um Prozentpunkte.

Einschulungen 2005/2006

9. Einschulun

| Lfd. Nr. | Art der Einschulung | Grundschule/Volksschule | | | | | Ein freie | |
|----------|--------------------------|-------------------------|----------------|-------------------|---------------|-------------------|--------------|-----------------------------------|
| | | zu-sammen | weiblich | | ausländisch | | zu-sammen | weib |
| | | | Anzahl | in % von Spalte 1 | Anzahl | in % von Spalte 1 | | Anzahl |
| | | 1 | 2 | 3 | 4 | 5 | 6 | 7 |
| 1 | Regelerschulungen | 160 919 | 77 374 | 48,1 | 24 697 | 15,3 | 1 175 | 556 |
| 2 | Vorzeitige Einschulungen | 16 849 | 9 664 | 57,4 | 1 564 | 9,3 | 69 | 36 |
| 3 | Verspätete Einschulungen | 272 | 106 | 39,0 | 69 | 25,4 | 11 | 2 |
| 4 | Sonstige | 57 | 24 | 42,1 | 10 | 17,5 | 1 | 1 |
| 5 | Insgesamt | 178 097 | 87 168 | 48,9 | 26 340 | 14,8 | 1 256 | 595 |
| | | | | | | | | Veränderungen¹⁾ |
| 6 | Insgesamt | -6 983 | -3 315 | - | -1 850 | -0,4 | - 20 | - 43 |
| | | | | | | | | Veränderungen¹⁾ |
| 7 | Insgesamt | +25 059 | +12 460 | +0,1 | x | x | + 555 | + 269 |

1) Bei den Veränderungsdaten in den Prozenspalten handelt es sich um Prozentpunkte.

10. Lehrerdaten Pri

| Lfd. Nr. | Schulform | Lehrer/-innen insgesamt | Da | | | | | |
|----------|------------------------------------|-------------------------|-------------------------------------|-------------------|---------------|-------------------|---------------|-----------------------------------|
| | | | hauptamtliche und BAT-Lehrer/-innen | | | | | |
| | | | zusammen | in % von Spalte 1 | weiblich | | aktiv | |
| | | | | | Anzahl | in % von Spalte 2 | Anzahl | in % von Spalte 2 |
| 1 | 2 | 3 | 4 | 5 | 6 | 7 | | |
| 1 | Grundschulen | 42 507 | 40 480 | 95,2 | 36 080 | 89,1 | 39 609 | 97,8 |
| 2 | Volksschulen | 12 | 12 | 100,0 | 12 | 100,0 | 12 | 100,0 |
| 3 | Freie Waldorfschulen ¹⁾ | 286 | 279 | 97,6 | 211 | 75,6 | 279 | 100,0 |
| 4 | Primarstufe | 42 805 | 40 771 | 95,2 | 36 303 | 89,0 | 39 900 | 97,9 |
| | | | | | | | | Veränderungen²⁾ |
| 5 | Primarstufe | + 275 | + 1 | -0,7 | + 132 | +0,3 | + 1 | - |
| | | | | | | | | Veränderungen²⁾ |
| 6 | Primarstufe | +6 201 | +4 741 | -3,2 | +6 887 | +7,4 | . | . |

1) ohne angegliederten Förderschulbereich – 2) Bei den Veränderungen in den Prozenspalten handelt es sich um Prozentpunkte. – 3) Umrechnung der den je „aktiver“ vollzeitbeschäftigter Lehrkraft; Einzelheiten siehe Begriffsdefinitionen Seite 7

gen 2005/2006

| schulungen in die/den | | | | | | | | Lfd. Nr. |
|-----------------------------------|--------------------------|------------|--|--------------------------|-------------|--------------------------|-------------|-------------|
| Waldorfschule (ohne Förderschule) | | | allgemeinbildenden Bereich (ohne Förderschule) | | | | | |
| lich | ausländisch | | zu- sammen | weiblich | | ausländisch | | |
| | in % von Spalte 11 | Anzahl | | in % von Spalte 11 | Anzahl | in % von Spalte 16 | Anzahl | |
| 8 | 9 | 10 | 11 | 12 | 13 | 14 | 15 | |
| 47,3 | 13 | 1,1 | 162 094 | 77 930 | 48,1 | 24 710 | 15,2 | 1 |
| 52,2 | - | - | 16 918 | 9 700 | 57,3 | 1 564 | 9,2 | 2 |
| 18,2 | - | - | 283 | 108 | 38,2 | 69 | 24,4 | 3 |
| 100,0 | - | - | 58 | 25 | 43,1 | 10 | 17,2 | 4 |
| 47,4 | 13 | 1,0 | 179 353 | 87 763 | 48,9 | 26 353 | 14,7 | 5 |
| gegenüber 2004/05 | | | | | | | | |
| -2,6 | - 8 | -0,6 | -7 003 | -3 358 | - | -1 858 | -0,4 | 6 |
| gegenüber 1985/86 | | | | | | | | |
| +0,9 | x | x | +25 614 | +12 729 | +0,1 | x | x | 7 |

marstufe 2005/2006

| von | | | | | | Schüler/-innen je | | Lfd. Nr. |
|--------------------------|----------------------|--------------|----------------------|---|-----------------------|---|---|-------------|
| vollzeitbeschäftigt | | | | nebenamtliche/nebenberufliche/Nicht-BAT-Lehrer/-innen | | hauptamtliche(n)r und BAT- Lehrer/-in | Vollzeit- lehrer- einheit ³⁾ | |
| Anzahl | in % von Spalte 2 | zusammen | in % von Spalte 1 | aktiv | | | | |
| | | | | Anzahl | in % von Spalte 10 | | | |
| 8 | 9 | 10 | 11 | 12 | 13 | 14 | 15 | |
| 21 371 | 52,8 | 2 027 | 4,8 | 2 019 | 99,6 | 18,7 | 20,9 | 1 |
| 5 | 41,7 | - | - | - | - | 16,3 | 19,5 | 2 |
| 61 | 21,9 | 7 | 2,4 | 7 | 100,0 | 18,7 | 25,4 | 3 |
| 21 437 | 52,6 | 2 034 | 4,8 | 2 026 | 99,6 | 18,7 | 20,9 | 4 |
| gegenüber 2004/05 | | | | | | | | |
| - 48 | -0,1 | + 274 | +0,7 | + 273 | - | -0,3 | -0,3 | 5 |
| gegenüber 1985/86 | | | | | | | | |
| - 846 | -9,2 | +1 460 | +3,2 | . | . | +1,1 | . | 6 |

von teilzeit- und nebenamtlich/nebenberuflich beschäftigten oder Nicht-BAT-Lehrkräften erteilten Stunden mittels der durchschnittlichen Wochenstunden

11. Unterrichtsdaten Primarstufe 2005/2006

| Schulform | Erteilte wöchentliche Unterrichtsstunden | | | | | | | | | |
|------------------------------------|--|----------------------|-------------------|---------------|--------------------------|---------------------------------------|-------------------|---------------|--------------------------|-----------------------|
| | insgesamt | davon | | | | | | | | je 100 Schüler/-innen |
| | | hauptamtlich und BAT | | | | nebenamtlich/nebenberuflich/Nicht-BAT | | | | |
| | | Anzahl | in % von Spalte 1 | je Lehrer/-in | je aktive(n)r Lehrer/-in | Anzahl | in % von Spalte 1 | je Lehrer/-in | je aktive(n)r Lehrer/-in | |
| 1 | 2 | 3 | 4 | 5 | 6 | 7 | 8 | 9 | 10 | |
| Grundschulen | 882 844,0 | 867 323,0 | 98,2 | 21,4 | 21,9 | 15 521,0 | 1,8 | 7,7 | 7,7 | 116,5 |
| Volksschulen | 249,0 | 249,0 | 100,0 | 20,8 | 20,8 | - | - | - | - | 127,7 |
| Freie Waldorfschulen ¹⁾ | 5 331,0 | 5 298,0 | 99,4 | 19,0 | 19,0 | 33,0 | 0,6 | 4,7 | 4,7 | 102,0 |
| Primarstufe | 888 424,0 | 872 870,0 | 98,2 | 21,4 | 21,9 | 15 554,0 | 1,8 | 7,6 | 7,7 | 116,4 |

Veränderungen²⁾ gegenüber 2004/05

| | | | | | | | | | | |
|--------------------|-----------------|-----------------|-------------|-------------|-------------|-----------------|-------------|----------|-------------|-------------|
| Primarstufe | -4 811,0 | -7 019,0 | -0,3 | -0,2 | -0,2 | +2 208,0 | +0,3 | - | +0,1 | +0,9 |
|--------------------|-----------------|-----------------|-------------|-------------|-------------|-----------------|-------------|----------|-------------|-------------|

Veränderungen²⁾ gegenüber 1985/86

| | | | | | | | | | | |
|--------------------|------------------|------------------|-------------|-------------|----------|------------------|-------------|-------------|----------|-------------|
| Primarstufe | +93 278,0 | +80 674,0 | -1,4 | -0,6 | . | +12 604,0 | +1,4 | +2,5 | . | -8,7 |
|--------------------|------------------|------------------|-------------|-------------|----------|------------------|-------------|-------------|----------|-------------|

1) ohne angegliederten Förderschulbereich – 2) Bei den Veränderungsraten in den Prozentspalten handelt es sich um Prozentpunkte

12. Schülerdaten Sekundarstufe I 2005/2006

| Schulform | Schüler/-innen | | | | | | | |
|------------------------------------|------------------|---|----------------|--------------|----------------------|----------------|--------------|--------------------------------------|
| | insgesamt | in % der Sekundarstufe I-Schüler/-innen | weiblich | | | ausländisch | | |
| | | | Anzahl | in % | | Anzahl | in % | |
| | | | | von Spalte 1 | der S I-Schülerinnen | | von Spalte 1 | der ausländischen S I-Schüler/-innen |
| 1 | 2 | 3 | 4 | 5 | 6 | 7 | 8 | |
| Hauptschulen ¹⁾ | 267 156 | 22,2 | 114 275 | 42,8 | 19,3 | 59 002 | 22,1 | 41,7 |
| Volksschulen | 556 | 0 | 253 | 45,5 | 0 | 42 | 7,6 | 0 |
| Realschulen | 337 697 | 28,1 | 169 122 | 50,1 | 28,6 | 31 058 | 9,2 | 21,9 |
| Gesamtschulen ¹⁾ | 193 835 | 16,1 | 94 754 | 48,9 | 16,0 | 33 031 | 17,0 | 23,3 |
| Gymnasien | 395 407 | 32,9 | 209 740 | 53,0 | 35,4 | 18 347 | 4,6 | 13,0 |
| Freie Waldorfschulen ²⁾ | 7 800 | 0,6 | 4 053 | 52,0 | 0,7 | 117 | 1,5 | 0,1 |
| Sekundarstufe I | 1 202 451 | 100 | 592 197 | 49,2 | 100 | 141 597 | 11,8 | 100 |

Veränderungen³⁾ gegenüber 2004/05

| | | | | | | | | |
|------------------------|----------------|----------|---------------|-------------|----------|---------------|-------------|----------|
| Sekundarstufe I | -19 794 | x | -9 793 | -0,1 | x | -3 288 | -0,1 | x |
|------------------------|----------------|----------|---------------|-------------|----------|---------------|-------------|----------|

Veränderungen³⁾ gegenüber 1985/86

| | | | | | | | | |
|------------------------|----------------|----------|----------------|-------------|----------|----------------|-------------|----------|
| Sekundarstufe I | +90 184 | x | +46 368 | +0,1 | x | +26 428 | +1,4 | x |
|------------------------|----------------|----------|----------------|-------------|----------|----------------|-------------|----------|

1) einschließlich Förderschwerpunkt geistige Entwicklung in Integrationsklassen – 2) ohne Schülerinnen und Schüler im angegliederten Förderschulbereich
 – 3) Bei den Veränderungsdaten in den Prozenspalten handelt es sich um Prozentpunkte.

13. Abgängerinnen und Abgänger aus der Sekun

| Lfd. Nr. | Schulform | Schulabgänger/-innen | | | | | Abgänger/-innen ohne Abschluss | | | Abgänger/-innen | |
|----------|------------------------------------|----------------------|--------------------|-------------------|---------------|-------------------|--------------------------------|---------------|---------------|-----------------------------------|---------------|
| | | insgesamt | Schulabgängerinnen | | ausländisch | | zusammen | Abgängerinnen | ausländisch | zusammen | |
| | | | Anzahl | in % von Spalte 1 | Anzahl | in % von Spalte 1 | | | | zusammen | Abgängerinnen |
| 1 | 2 | 3 | 4 | 5 | 6 | 7 | 8 | 9 | 10 | | |
| 1 | Hauptschulen | 54 027 | 23 213 | 43,0 | 11 233 | 20,8 | 5 506 | 1 990 | 1 645 | 4 595 | 1 810 |
| 2 | Volksschulen | 57 | 24 | 42,1 | 6 | 10,5 | - | - | - | 1 | - |
| 3 | Realschulen | 51 943 | 27 033 | 52,0 | 4 124 | 7,9 | 464 | 186 | 55 | 853 | 360 |
| 4 | Gesamtschulen | 22 375 | 10 227 | 45,7 | 3 978 | 17,8 | 1 108 | 446 | 260 | 1 569 | 677 |
| 5 | Gymnasien | 5 057 | 2 746 | 54,3 | 282 | 5,6 | 203 | 90 | 27 | 449 | 209 |
| 6 | Freie Waldorfschulen ¹⁾ | 634 | 305 | 48,1 | 14 | 2,2 | - | - | - | 62 | 33 |
| 7 | Sekundarstufe I | 134 093 | 63 548 | 47,4 | 19 637 | 14,6 | 7 281 | 2 712 | 1 987 | 7 529 | 3 089 |
| | | | | | | | | | | Veränderungen²⁾ | |
| 8 | Sekundarstufe I | - 411 | +1 226 | +1,1 | +1 044 | +0,8 | - 43 | - 50 | + 144 | - 322 | - 113 |
| | | | | | | | | | | Veränderungen²⁾ | |
| 9 | Sekundarstufe I | -46 081 | -24 452 | -1,4 | +5 514 | +6,8 | -4 658 | -1 859 | -1 485 | -18 139 | -8 974 |

1) Ohne Abgängerinnen und Abgänger aus dem angegliederten Förderschulbereich; Abgängerinnen und Abgänger mit dem Zeugnis der Waldorfschule den Prozenspalten handelt es sich um Prozentpunkte.

14. Lehrerdaten Sekun

| Lfd. Nr. | Schulform | Lehrer/ -innen insgesamt | hauptamtliche und BAT-Lehrer/-innen | | | | | |
|----------|------------------------------------|--------------------------|-------------------------------------|-------------------|---------------|-------------------|---------------|-----------------------------------|
| | | | zusammen | in % von Spalte 1 | weiblich | | aktiv | |
| | | | | | Anzahl | in % von Spalte 2 | Anzahl | in % von Spalte 2 |
| | | | 1 | 2 | 3 | 4 | 5 | 6 |
| 1 | Hauptschulen | 20 404 | 19 694 | 96,5 | 11 853 | 60,2 | 19 357 | 98,3 |
| 2 | Volksschulen | 39 | 39 | 100,0 | 20 | 51,3 | 38 | 97,4 |
| 3 | Realschulen | 19 399 | 18 504 | 95,4 | 12 123 | 65,5 | 18 229 | 98,5 |
| 4 | Gesamtschulen | 15 439 | 14 557 | 94,3 | 8 215 | 56,4 | 14 367 | 98,7 |
| 5 | Gymnasien | 26 398 | 24 123 | 91,4 | 12 276 | 50,9 | 23 825 | 98,8 |
| 6 | Freie Waldorfschulen ¹⁾ | 712 | 698 | 98,0 | 438 | 62,8 | 694 | 99,4 |
| 7 | Sekundarstufe I | 82 391 | 77 615 | 94,2 | 44 925 | 57,9 | 76 510 | 98,6 |
| | | | | | | | | Veränderungen²⁾ |
| 8 | Sekundarstufe I | + 24 | - 930 | -1,2 | - 145 | +0,5 | - 900 | - |
| | | | | | | | | Veränderungen²⁾ |
| 9 | Sekundarstufe I | +7 633 | +4 358 | -3,8 | +6 666 | +5,7 | . | . |

1) ohne angegliederten Förderschulbereich – 2) Bei den Veränderungsraten in den Prozenspalten handelt es sich um Prozentpunkte. – 3) Umrechnung stunden je „aktiver“ vollzeitbeschäftigter Lehrkraft; Einzelheiten siehe Begriffsdefinitionen Seite 7.

darstufe I im Abgangsjahr 2005 nach Abschlüssen

| mit Hauptschulabschluss Klasse 9 | | | | Abgänger/-innen mit Hauptschulabschluss Klasse 10 | | | Abgänger/-innen mit Fachoberschulreife | | | | | | Lfd. Nr. |
|----------------------------------|---------------|---------------|-------------|---|---------------|---------------|--|----------------|---------------|---------------------------|---------------|---------------|----------|
| mit Qualifikationsvermerk | | | | | | | zusammen | | | mit Qualifikationsvermerk | | | |
| ausländisch | zusammen | Abgängerinnen | ausländisch | zusammen | Abgängerinnen | ausländisch | zusammen | Abgängerinnen | ausländisch | zusammen | Abgängerinnen | ausländisch | |
| 11 | 12 | 13 | 14 | 15 | 16 | 17 | 18 | 19 | 20 | 21 | 22 | 23 | |
| 1 037 | 388 | 186 | 90 | 26 946 | 11 333 | 5 451 | 16 980 | 8 080 | 3 100 | 7 810 | 3 980 | 1 397 | 1 |
| - | - | - | - | 34 | 13 | 6 | 22 | 11 | - | 12 | 8 | - | 2 |
| 104 | 714 | 307 | 90 | 821 | 359 | 79 | 49 805 | 26 128 | 3 886 | 24 563 | 14 131 | 1 965 | 3 |
| 311 | 973 | 417 | 210 | 7 934 | 3 566 | 1 541 | 11 764 | 5 538 | 1 866 | 2 383 | 1 264 | 330 | 4 |
| 49 | 317 | 151 | 41 | 278 | 143 | 26 | 4 127 | 2 304 | 180 | 3 878 | 2 189 | 153 | 5 |
| 1 | - | - | - | 60 | 31 | 2 | 512 | 241 | 11 | - | - | - | 6 |
| 1 502 | 2 392 | 1 061 | 431 | 36 073 | 15 445 | 7 105 | 83 210 | 42 302 | 9 043 | 38 646 | 21 572 | 3 845 | 7 |
| gegenüber 2004 | | | | | | | | | | | | | |
| - 123 | + 177 | + 42 | + 36 | +1 633 | + 533 | + 369 | -1 679 | + 856 | + 654 | -1 145 | +1 507 | + 511 | 8 |
| gegenüber 1985 | | | | | | | | | | | | | |
| -1 256 | -2 480 | -1 621 | + 52 | -5 880 | -2 847 | +2 938 | -17 404 | -10 772 | +5 317 | -11 657 | -6 703 | +1 969 | 9 |

werden in Anlehnung an den Runderlaß des Kultusministers vom 19. 3. 1985 den einzelnen Abschlußarten zugeordnet. – 2) Bei den Veränderungsraten in

darstufe I 2005/2006

| Davon | | nebenamtliche/nebenberufliche/Nicht-BAT-Lehrer/-innen | | | | Schüler/-innen je | | Lfd. Nr. |
|--------------------------|-------------------|---|-------------------|--------------|--------------------|--------------------------------------|--|----------|
| vollzeitbeschäftigt | | zusammen | in % von Spalte 1 | aktiv | | hauptamtliche(m)r und BAT-Lehrer/-in | Vollzeit-lehrer. ³⁾ einheit | |
| Anzahl | in % von Spalte 2 | | | Anzahl | in % von Spalte 10 | | | |
| 8 | 9 | 10 | 11 | 12 | 13 | 14 | 15 | |
| 13 784 | 70,0 | 710 | 3,5 | 709 | 99,9 | 13,6 | 14,8 | 1 |
| 24 | 61,5 | - | - | - | - | 14,3 | 15,9 | 2 |
| 11 265 | 60,9 | 895 | 4,6 | 892 | 99,7 | 18,2 | 20,6 | 3 |
| 9 945 | 68,3 | 882 | 5,7 | 878 | 99,5 | 13,3 | 14,4 | 4 |
| 16 191 | 67,1 | 2 261 | 8,6 | 2 253 | 99,6 | 16,4 | 17,6 | 5 |
| 176 | 25,2 | 14 | 2,0 | 14 | 100,0 | 11,2 | 15,0 | 6 |
| 51 385 | 66,2 | 4 762 | 5,8 | 4 746 | 99,7 | 15,5 | 16,9 | 7 |
| gegenüber 2004/05 | | | | | | | | |
| - 883 | -0,3 | + 940 | +1,2 | + 936 | - | -0,1 | -0,2 | 8 |
| gegenüber 1985/86 | | | | | | | | |
| -3 729 | -9,0 | +3 261 | +3,8 | . | . | +0,3 | . | 9 |

der von teilzeit- und nebenamtlich/nebenberuflich beschäftigten oder Nicht-BAT-Lehrkräften erteilten Stunden mittels der durchschnittlichen Wochen-

15. Unterrichtsdaten Sekundarstufe I 2005/2006

| Schulform | Erteilte wöchentliche Unterrichtsstunden | | | | | | | | | |
|---|--|----------------------|-------------------------|------------------|--------------------------------|---------------------------------------|-------------------------|------------------|--------------------------------|------------------------------|
| | ins- gesamt | davon | | | | | | | | je 100 Schüler/ -innen |
| | | hauptamtlich und BAT | | | | nebenamtlich/nebenberuflich/Nicht-BAT | | | | |
| | | Anzahl | in % von Spalte 1 | je Lehrer/-in | je aktive(m)r Lehrer/-in | Anzahl | in % von Spalte 1 | je Lehrer/-in | je aktive(m)r Lehrer/-in | |
| 1 | 2 | 3 | 4 | 5 | 6 | 7 | 8 | 9 | 10 | |
| Hauptschulen | 440 197,0 | 434 542,0 | 98,7 | 22,1 | 22,4 | 5 655,0 | 1,3 | 8,0 | 8,0 | 164,8 |
| Volksschulen | 855,0 | 855,0 | 100,0 | 21,9 | 22,5 | - | - | - | - | 153,8 |
| Realschulen | 406 251,0 | 399 398,0 | 98,3 | 21,6 | 21,9 | 6 853,0 | 1,7 | 7,7 | 7,7 | 120,3 |
| Gesamtschulen | 275 900,0 | 269 999,0 | 97,9 | 18,5 | 18,8 | 5 901,0 | 2,1 | 6,7 | 6,7 | 142,3 |
| Gymnasien | 434 961,0 | 421 611,0 | 96,9 | 17,5 | 17,7 | 13 350,0 | 3,1 | 5,9 | 5,9 | 110,0 |
| Freie Waldorfschulen ¹⁾ | 12 204,0 | 12 129,0 | 99,4 | 17,4 | 17,5 | 75,0 | 0,6 | 5,4 | 5,4 | 156,5 |
| Sekundarstufe I | 1 570 368,0 | 1 538 534,0 | 98,0 | 19,8 | 20,1 | 31 834,0 | 2,0 | 6,7 | 6,7 | 130,6 |
| Veränderungen²⁾ gegenüber 2004/05 | | | | | | | | | | |
| Sekundarstufe I | -13 425,0 | -20 347,0 | -0,4 | - | - | +6 922,0 | +0,4 | +0,2 | +0,2 | +1,0 |
| Veränderungen²⁾ gegenüber 1985/86 | | | | | | | | | | |
| Sekundarstufe I | + 127,0 | -22 077,0 | -1,4 | -1,5 | . | +22 204,0 | +1,4 | +0,3 | . | -10,6 |

1) ohne angegliederten Förderschulbereich – 2) Bei den Veränderungsraten in den Prozenspalten handelt es sich um Prozentpunkte

16. Schülerdaten Sekundarstufe II 2005/2006

| Schulform | Schüler/-innen | | | | | | | |
|------------------------------------|----------------|--|----------------|--------------|------------------------|---------------|--------------|--------------------------------------|
| | insgesamt | in % der Sekundarstufe II-Schüler/-innen | weiblich | | | ausländisch | | |
| | | | Anzahl | in % | | Anzahl | in % | |
| | | | | von Spalte 1 | der SII-Schüler/-innen | | von Spalte 1 | der ausländischen SII-Schüler/-innen |
| 1 | 2 | 3 | 4 | 5 | 6 | 7 | 8 | |
| Gesamtschulen | 39 513 | 18,3 | 21 534 | 54,5 | 18,1 | 5 684 | 14,4 | 38,7 |
| Gymnasien | 173 670 | 80,4 | 95 942 | 55,2 | 80,6 | 8 934 | 5,1 | 60,9 |
| Freie Waldorfschulen ¹⁾ | 2 834 | 1,3 | 1 503 | 53,0 | 1,3 | 64 | 2,3 | 0,4 |
| Sekundarstufe II | 216 017 | 100 | 118 979 | 55,1 | 100 | 14 682 | 6,8 | 100 |

Veränderungen²⁾ gegenüber 2004/05

| | | | | | | | | |
|-------------------------|----------------|----------|---------------|-------------|----------|---------------|-------------|----------|
| Sekundarstufe II | +12 390 | x | +6 460 | -0,2 | x | +1 070 | +0,1 | x |
|-------------------------|----------------|----------|---------------|-------------|----------|---------------|-------------|----------|

Veränderungen²⁾ gegenüber 1985/86

| | | | | | | | | |
|-------------------------|---------------|----------|----------------|-------------|----------|---------------|-------------|----------|
| Sekundarstufe II | +7 550 | x | +15 291 | +5,4 | x | +9 357 | +4,2 | x |
|-------------------------|---------------|----------|----------------|-------------|----------|---------------|-------------|----------|

1) ohne Schüler/-innen des angegliederten berufsbildenden Bereiches – 2) Bei den Veränderungsraten in den Prozenspalten handelt es sich um Prozentpunkte.

17. Abgängerinnen und Abgänger aus der Sekun

| Lfd. Nr. | Schulform | Abgänger/-innen mit | | | | |
|-------------|------------------------------------|--|---------------|--------------|--------------------|----------------------------|
| | | Fachoberschulreife mit Qualifikationsvermerk | | | Fachhochschulreife | |
| | | zusammen | Abgängerinnen | ausländisch | zusammen | Abgängerinnen |
| | | 1 | 2 | 3 | 4 | 5 |
| 1 | Gesamtschulen | 1 360 | 657 | 278 | 1 586 | 838 |
| 2 | Gymnasien | 2 418 | 1 282 | 303 | 4 155 | 2 222 |
| 3 | Freie Waldorfschulen ¹⁾ | – | – | – | 2 | – |
| 4 | Sekundarstufe II | 3 778 | 1 939 | 581 | 5 743 | 3 060 |
| | | | | | | Veränderungen gegen |
| 5 | Sekundarstufe II | + 24 | + 39 | + 36 | + 115 | + 10 |
| | | | | | | Veränderungen gegen |
| 6 | Sekundarstufe II | – 886 | – 540 | + 344 | +2 730 | +1 297 |

1) ohne Abgängerinnen und Abgänger aus dem angegliederten berufsbildenden Bereich

darstufe II im Abgangsjahr 2005 nach Abschlussarten

| | | | | Abgänger/-innen insgesamt | | | Lfd. Nr. |
|----------------------------|----------------|---------------|---------------|---------------------------|---------------|---------------|-------------|
| allgemeiner Hochschulreife | | | | insgesamt | Abgängerinnen | ausländisch | |
| ausländisch | zusammen | Abgängerinnen | ausländisch | | | | |
| 6 | 7 | 8 | 9 | 10 | 11 | 12 | |
| 298 | 7 923 | 4 273 | 926 | 10 869 | 5 768 | 1 502 | 1 |
| 352 | 44 696 | 25 544 | 1 726 | 51 269 | 29 048 | 2 381 | 2 |
| - | 542 | 302 | 2 | 544 | 302 | 2 | 3 |
| 650 | 53 161 | 30 119 | 2 654 | 62 682 | 35 118 | 3 885 | 4 |
| über 2004 | | | | | | | |
| + 82 | +1 473 | +1 038 | + 25 | +1 612 | +1 087 | + 143 | 5 |
| über 1985 | | | | | | | |
| + 574 | -10 213 | -1 757 | +1 819 | -8 369 | -1 000 | +2 737 | 6 |

18. Lehrerdaten Sekun

| Lfd. Nr. | Schulform | Lehrer/ -innen insgesamt | hauptamtliche und BAT-Lehrer/-innen | | | | | |
|----------|------------------------------------|--------------------------|-------------------------------------|-------------------|---------------|-------------------|---|-------------------|
| | | | zusammen | in % von Spalte 1 | weiblich | | aktiv | |
| | | | | | Anzahl | in % von Spalte 2 | Anzahl | in % von Spalte 2 |
| | | | | | | | | |
| 1 | Gesamtschulen | 2 610 | 2 382 | 91,3 | 1 127 | 47,3 | 2 351 | 98,7 |
| 2 | Gymnasien | 10 664 | 9 718 | 91,1 | 4 034 | 41,5 | 9 592 | 98,7 |
| 3 | Freie Waldorfschulen ¹⁾ | 300 | 287 | 95,7 | 143 | 49,8 | 287 | 100,0 |
| 4 | Sekundarstufe II | 13 574 | 12 387 | 91,3 | 5 304 | 42,8 | 12 230 | 98,7 |
| | | | | | | | Veränderungen²⁾ gegen | |
| 5 | Sekundarstufe II | + 952 | + 965 | +0,8 | + 507 | +0,8 | + 949 | -0,1 |
| | | | | | | | Veränderungen²⁾ gegen | |
| 6 | Sekundarstufe II | -5 986 | -6 897 | -7,3 | -1 055 | +9,8 | . | . |

1) ohne angegliederten berufsbildenden Bereich – 2) Bei den Veränderungsdaten in Prozentspalten handelt es sich um Prozentpunkte. – 3) Umrechnung Stunden je „aktiver“ vollzeitbeschäftigter Lehrkraft; Einzelheiten siehe Begriffsdefinitionen Seite 7.

darstufe II 2005/2006

| Davon | | | | | | Schüler/-innen je | | Lfd. Nr. |
|---------------------|-------------------|---|-------------------|--------------|--------------------|--------------------------------------|---------------------------------------|-------------|
| vollzeitbeschäftigt | | nebenamtliche/nebenberufliche/Nicht-BAT-Lehrer/-innen | | | | hauptamtliche(m)r und BAT-Lehrer/-in | Vollzeit-lehrer-einheit ³⁾ | |
| Anzahl | in % von Spalte 2 | zusammen | in % von Spalte 1 | aktiv | | | | |
| | | | | Anzahl | in % von Spalte 10 | 14 | 15 | |
| 8 | 9 | 10 | 11 | 12 | 13 | 14 | 15 | |
| 1 654 | 69,4 | 228 | 8,7 | 227 | 99,6 | 16,6 | 18,0 | 1 |
| 6 859 | 70,6 | 946 | 8,9 | 943 | 99,7 | 17,9 | 19,1 | 2 |
| 95 | 33,1 | 13 | 4,3 | 13 | 100,0 | 9,9 | 11,8 | 3 |
| 8 608 | 69,5 | 1 187 | 8,7 | 1 183 | 99,7 | 17,4 | 18,7 | 4 |
| über 2004/05 | | | | | | | | |
| + 669 | - | - 13 | -0,8 | - 15 | -0,1 | -0,4 | -0,4 | 5 |
| über 1985/86 | | | | | | | | |
| -7 248 | -12,7 | + 911 | +7,3 | . | . | +6,6 | . | 6 |

der von teilzeit- und nebenamtlich/nebenberuflich beschäftigten oder Nicht-BAT-Lehrkräften erteilten Stunden mittels der durchschnittlichen Wochen-

19. Unterrichtsdaten Sekund

| Lfd. Nr. | Schulform | Erteilte | | | |
|-------------|------------------------------------|------------------|----------------------|-------------------|---|
| | | insgesamt | hauptamtlich und BAT | | |
| | | | Anzahl | in % von Spalte 1 | je Lehrer/-in |
| | | | 1 | 2 | 3 |
| 1 | Gesamtschulen | 65 201,0 | 63 007,0 | 96,6 | 26,5 |
| 2 | Gymnasien | 263 246,0 | 254 490,0 | 96,7 | 26,2 |
| 3 | Freie Waldorfschulen ¹⁾ | 5 436,0 | 5 381,0 | 99,0 | 18,7 |
| 4 | Sekundarstufe II | 333 883,0 | 322 878,0 | 96,7 | 26,1 |
| | | | | | Veränderungen²⁾ gegen |
| 5 | Sekundarstufe II | +15 029,0 | +15 461,0 | +0,3 | -0,8 |
| | | | | | Veränderungen²⁾ gegen |
| 6 | Sekundarstufe II | -41 241,0 | -50 639,0 | -2,9 | +6,7 |

1) ohne angegliederten berufsbildenden Bereich – 2) Bei den Veränderungsdaten in den Prozentspalten handelt es sich um Prozentpunkte

arstufe II 2005/2006

| wöchentliche Unterrichtsstunden | | | | | | Lfd. Nr. |
|---------------------------------|---------------------------------------|-------------------|---------------|--------------------------|-----------------------|-------------|
| davon | | | | | | |
| je aktive(m)r Lehrer/-in | nebenamtlich/nebenberuflich/Nicht-BAT | | | | je 100 Schüler/-innen | |
| | Anzahl | in % von Spalte 1 | je Lehrer/-in | je aktive(m)r Lehrer/-in | | |
| 5 | 6 | 7 | 8 | 9 | 10 | |
| 26,8 | 2 194,0 | 3,4 | 9,6 | 9,7 | 165,0 | 1 |
| 26,5 | 8 756,0 | 3,3 | 9,3 | 9,3 | 151,6 | 2 |
| 18,7 | 55,0 | 1,0 | 4,2 | 4,2 | 191,8 | 3 |
| 26,4 | 11 005,0 | 3,3 | 9,3 | 9,3 | 154,6 | 4 |
| über 2004/05 | | | | | | |
| -0,9 | - 432,0 | -0,3 | -0,2 | -0,2 | -2,0 | 5 |
| über 1985/86 | | | | | | |
| . | +9 398,0 | +2,9 | +3,5 | . | -25,3 | 6 |

20. Private Schu

| Lfd. Nr. | Schulform | Schulen | Klassen | Schüler/-innen | | | | |
|----------|--|------------|--------------|----------------|---------------|-------------------|--------------|-------------------|
| | | | | insgesamt | weiblich | | ausländisch | |
| | | | | | Anzahl | in % von Spalte 3 | Anzahl | in % von Spalte 3 |
| | | | | | | | | |
| 1 | Grundschulen | 26 | 223 | 4 643 | 2 235 | 48,1 | 512 | 11,0 |
| 2 | Hauptschulen | 7 | 60 | 1 260 | 524 | 41,6 | 129 | 10,2 |
| 3 | Volksschulen | 1 | 17 | 461 | 200 | 43,4 | 42 | 9,1 |
| 4 | Realschulen | 44 | 770 | 23 091 | 15 065 | 65,2 | 528 | 2,3 |
| 5 | Gesamtschulen | 15 | 279 | 8 780 | 4 487 | 51,1 | 873 | 9,9 |
| 6 | Gymnasien | 105 | 2 207 | 94 294 | 56 592 | 60,0 | 2 062 | 2,2 |
| 7 | Freie Waldorfschulen | 49 | 689 | 18 147 | 9 198 | 50,7 | 330 | 1,8 |
| 8 | Zusammen | 247 | 4 245 | 150 676 | 88 301 | 58,6 | 4 476 | 3,0 |
| 9 | Förderschulen im Bereich G/H darunter | 58 | 803 | 7 299 | 2 212 | 30,3 | 948 | 13,0 |
| 10 | Frühförderung | - | - | - | - | - | - | - |
| 11 | Förderschulen im Bereich R/Gy | - | - | - | - | - | - | - |
| 12 | Zusammen | 58 | 803 | 7 299 | 2 212 | 30,3 | 948 | 13,0 |
| 13 | Weiterbildungskollegs | 8 | x | 3 711 | 1 810 | 48,8 | 660 | 17,8 |
| 14 | Allgemeinbildende Schulen insgesamt | 313 | 5 048 | 161 686 | 92 323 | 57,1 | 6 084 | 3,8 |

1) hauptamtlicher und BAT- sowie nebenamtlicher/nebenberuflicher/Nicht-BAT-Lehrerinnen und -Lehrer – 2) Die gymnasiale Oberstufe der Gesamtschulen erteilt Stunden mittels der durchschnittlichen Wochenstunden je „aktiver“ vollzeitbeschäftigter Lehrkraft; Einzelheiten siehe Begriffsdefinitionen

21. Öffentliche

| Lfd. Nr. | Schulform | Schulen | Klassen | Schüler/-innen | | | | |
|----------|--|--------------|---------------|------------------|------------------|-------------------|----------------|-------------------|
| | | | | insgesamt | weiblich | | ausländisch | |
| | | | | | Anzahl | in % von Spalte 3 | Anzahl | in % von Spalte 3 |
| | | | | | | | | |
| 1 | Grundschulen | 3 416 | 31 905 | 753 292 | 369 255 | 49,0 | 115 877 | 15,4 |
| 2 | Hauptschulen | 723 | 11 847 | 265 896 | 113 751 | 42,8 | 58 873 | 22,1 |
| 3 | Volksschulen | 1 | 15 | 290 | 142 | 49,0 | 3 | 1,0 |
| 4 | Realschulen | 511 | 11 362 | 314 606 | 154 057 | 49,0 | 30 530 | 9,7 |
| 5 | Gesamtschulen | 202 | 6 612 | 224 568 | 111 801 | 49,8 | 37 842 | 16,9 |
| 6 | Gymnasien | 521 | 11 790 | 474 783 | 249 090 | 52,5 | 25 219 | 5,3 |
| 7 | Freie Waldorfschulen | - | - | - | - | - | - | - |
| 8 | Zusammen | 5 374 | 73 531 | 2 033 435 | 998 096 | 49,1 | 268 344 | 13,2 |
| 9 | Förderschule im Bereich G/H darunter | 651 | 8 651 | 95 203 | 34 310 | 36,0 | 21 409 | 22,5 |
| 10 | Frühförderung | 27 | 257 | 1 714 | 749 | 43,7 | 330 | 19,3 |
| 11 | Förderschulen im Bereich R/Gy | 2 | 47 | 549 | 251 | 45,7 | 36 | 6,6 |
| 12 | Zusammen | 653 | 8 698 | 95 752 | 34 561 | 36,1 | 21 445 | 22,4 |
| 13 | Weiterbildungskollegs | 47 | x | 24 679 | 12 051 | 48,8 | 4 333 | 17,6 |
| 14 | Allgemeinbildende Schulen insgesamt | 6 074 | 82 229 | 2 153 866 | 1 044 708 | 48,5 | 294 122 | 13,7 |

1) hauptamtlicher und BAT- sowie nebenamtlicher/nebenberuflicher/Nicht-BAT-Lehrerinnen und -Lehrer – 2) Die gymnasiale Oberstufe der Gesamtschulen erteilt Stunden mittels der durchschnittlichen Wochenstunden je „aktiver“ vollzeitbeschäftigter Lehrkraft; Einzelheiten siehe Begriffsdefinitionen

Ien 2005/2006

| Schul- abgänger/ -innen | Hauptamtliche und BAT-Lehrer/-innen | | | Wöchentlich erteilte Unterrichtsstunden ¹⁾ | | Schüler/-innen je | | | Lfd. Nr. |
|-------------------------------|-------------------------------------|--------------|----------------------|--|------------------------------|----------------------|-----------------------|---|-------------|
| | insgesamt | weiblich | | Anzahl | je 100 Schüler/ -innen | Klasse ²⁾ | ha/BAT- Lehrer/-in | Vollzeit- lehrer- einheit ³⁾ | |
| | | Anzahl | in % von Spalte 9 | | | | | | |
| 8 | 9 | 10 | 11 | 12 | 13 | 14 | 15 | 16 | |
| x | 301 | 245 | 81,4 | 6 363,0 | 137,0 | 20,8 | 15,4 | 18,4 | 1 |
| 279 | 111 | 63 | 56,8 | 2 114,0 | 167,8 | 21,0 | 11,4 | 14,5 | 2 |
| 57 | 31 | 20 | 64,5 | 667,0 | 144,7 | 27,1 | 14,9 | 17,7 | 3 |
| 3 612 | 1 248 | 782 | 62,7 | 27 124,0 | 117,5 | 30,0 | 18,5 | 21,3 | 4 |
| 1 141 | 721 | 370 | 51,3 | 13 379,0 | 152,4 | 26,3 | 12,2 | 15,0 | 5 |
| 10 005 | 5 618 | 2 661 | 47,4 | 119 056,0 | 126,3 | 29,2 | 16,8 | 18,2 | 6 |
| 1 292 | 1 647 | 1 036 | 62,9 | 31 777,0 | 175,1 | 26,3 | 11,0 | 15,7 | 7 |
| 16 386 | 9 677 | 5 177 | 53,5 | 200 480,0 | 133,1 | 28,1 | 15,6 | 18,0 | 8 |
| 671 | 1 760 | 1 174 | 66,7 | 38 206,0 | 523,4 | 8,7 | 4,1 | 4,6 | 9 |
| - | - | - | - | - | - | - | - | - | 10 |
| - | - | - | - | - | - | - | - | - | 11 |
| 671 | 1 760 | 1 174 | 66,7 | 38 206,0 | 523,4 | 8,7 | 4,1 | 4,6 | 12 |
| 1 212 | 257 | 124 | 48,2 | 4 629,0 | 124,7 | x | 14,4 | 15,9 | 13 |
| 18 269 | 11 694 | 6 475 | 55,4 | 243 315,0 | 150,5 | 25,0 | 13,8 | 15,9 | 14 |

und des Gymnasiums bleibt unberücksichtigt. – 3) Umrechnung der von teilzeit- und nebenamtlich/nebenberuflich beschäftigten oder Nicht-BAT-Lehrkräf-
Seite 7

Schulen 2005/2006

| Schul- abgänger/ -innen | Hauptamtliche und BAT-Lehrer/-innen | | | Wöchentlich erteilte Unterrichtsstunden ¹⁾ | | Schüler/-innen je | | | Lfd. Nr. |
|-------------------------------|-------------------------------------|---------------|----------------------|--|------------------------------|----------------------|-----------------------|--|-------------|
| | insgesamt | weiblich | | Anzahl | je 100 Schüler/ -innen | Klasse ²⁾ | ha/BAT- Lehrer/-in | Vollzeitlehrer- einheit ³⁾ | |
| | | Anzahl | in % von Spalte 9 | | | | | | |
| 8 | 9 | 10 | 11 | 12 | 13 | 14 | 15 | 16 | |
| x | 40 179 | 35 835 | 89,2 | 876 481,0 | 116,4 | 23,6 | 18,7 | 20,9 | 1 |
| 53 748 | 19 583 | 11 790 | 60,2 | 438 083,0 | 164,8 | 22,4 | 13,6 | 14,8 | 2 |
| - | 20 | 12 | 60,0 | 437,0 | 150,7 | 19,3 | 14,5 | 16,1 | 3 |
| 48 331 | 17 256 | 11 341 | 65,7 | 379 127,0 | 120,5 | 27,7 | 18,2 | 20,5 | 4 |
| 32 103 | 16 218 | 8 972 | 55,3 | 327 723,0 | 145,9 | 28,2 | 13,8 | 14,9 | 5 |
| 46 321 | 28 237 | 13 649 | 48,3 | 579 151,0 | 122,0 | 28,1 | 16,8 | 18,0 | 6 |
| - | - | - | - | - | - | - | - | - | 7 |
| 180 503 | 121 493 | 81 599 | 67,2 | 2 601 002,0 | 127,9 | 25,2 | 16,7 | 18,4 | 8 |
| 10 032 | 15 872 | 11 906 | 75,0 | 322 457,0 | 338,7 | 11,0 | 6,0 | 6,6 | 9 |
| x | 178 | 171 | 96,1 | 3 851,0 | 224,7 | 6,7 | 9,6 | 11,8 | 10 |
| 74 | 102 | 73 | 71,6 | 2 001,0 | 364,5 | 11,7 | 5,4 | 5,6 | 11 |
| 10 106 | 15 974 | 11 979 | 75,0 | 324 458,0 | 338,9 | 11,0 | 6,0 | 6,6 | 12 |
| 4 959 | 1 402 | 680 | 48,5 | 25 505,0 | 103,3 | x | 17,6 | 18,8 | 13 |
| 195 568 | 138 869 | 94 258 | 67,9 | 2 950 965,0 | 137,0 | 23,7 | 15,5 | 17,0 | 14 |

und des Gymnasiums bleibt unberücksichtigt. – 3) Umrechnung der von teilzeit- und nebenamtlich/nebenberuflich beschäftigten oder Nicht-BAT-Lehrkräf-
Seite 7